

CHIUSURE A SPINTA

Chiusure a scomparsa

Pagine 208 - 221



Le chiusure a spinta si chiudono semplicemente spingendo la porta, senza richiedere ulteriori azioni di bloccaggio. Le chiusure a scomparsa si montano all'interno dell'applicazione per nascondere i punti di chiusura e migliorare l'estetica e la sicurezza dell'applicazione.

- Le chiusure compatte in plastica offrono una soluzione economica per porte di piccole dimensioni
- La flessibilità delle staffe regolabili per l'aggancio garantisce un allineamento accurato
- Disponibili con chiusura magnetica o meccanica



C3



02



MT



E2



E4



A4



Le chiusure a spinta sono disponibili in diversi gradi di resistenza e fasce di prezzo per soddisfare ogni requisito applicativo. Inoltre, queste chiusure sono fornite con una varietà di azionamenti: scorrevoli, con apertura a spinta o a trazione. Le versioni con montaggio in superficie consentono l'attuazione del dispositivo e offrono una comoda presa per l'apertura della porta.

- ➔ Disponibili nelle versioni con e senza serratura
- ➔ Disponibili in una varietà di misure, design e tipologie di azionamento
- ➔ Le versioni con montaggio a scatto riducono i costi di installazione
- ➔ Numerosi design resistenti alla corrosione



Chiusure a vista

Pagine 222 - 251



M1



MP



A3



93



64

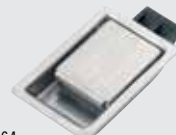

R3





Chiusure a spinta

Guida alla selezione · A scomparsa

Questa guida alla selezione aiuta a scegliere la chiusura a spinta più adatta all'applicazione.







Predisposto per i sistemi di chiusura a punti multipli



Con lucchetto



Acciaio inox

	Classe di prodotto	MATERIALE		PRESTAZIONI	
		Lega di zinco e acciaio	Plastica	Tollera errori di allineamento	
A SCOMPARSA - PAGINE 208-221		C3		✓	
		E2	✓	✓	✓
		A4	✓		✓
		E4		✓	
		O2	✓	✓	✓
		T9		✓	
		MT		✓	
		MT		✓	

Altre opzioni disponibili. Per informazioni complete relative a opzioni disponibili, numeri di parte, istruzioni per l'installazione e specifiche dei prodotti, visitare



www.southco.com

Le dimensioni sono espresse in millimetri salvo diversa indicazione

INSTALLAZIONE		TIPO DI APERTURA		TIPO DI ACCESSO	
Foro tondo	A scatto	Tiro	Spinta	Sgancio interno	Predisposto per il sistemi di chiusura a punti multipli 
	✓	✓		✓	
			✓	✓	✓
			✓		
	✓		✓		
✓	✓	✓		✓	
		✓		✓	
		✓			
		✓		✓	



Chiusure a spinta

Guida alla selezione · Montaggio in superficie

Questa guida alla selezione aiuta a scegliere la chiusura a spinta più adatta all'applicazione.



Disponibile con serratura



Sistema Key-Choice



Predisposto per i sistemi di chiusura a punti multipli



Acciaio inox

	MATERIALE			PRESTAZIONI		
	Classe di prodotto	Acciaio inox 	Lega di zinco e acciaio	Plastica	Carico di funzionamento	Gamma di serraggio utile
	M1	✓		✓	270 - 835 N	20 - 32
	MP	✓		✓	270 N	20 - 26
	M1			✓	310 N	27 - 35
	MP		✓	✓	15 N	35
	A3			✓	25 - 220 N	2.54 - 6.4
	93		✓	✓	330 - 560 N	20 - 25
	R3		✓		560 N	15
	R3		✓		560 N	16.5
	R4			✓	290 N	41.7
	M1			✓	135 - 500 N	6.4 - 24.8
	80			✓	90 N	6
	64	✓	✓		55 - 2700 N	1.2 - 37.9
	MT	✓			—	—
	60			✓	—	—

A VISTA - PAGINE 222 - 251



Altre opzioni disponibili. Per informazioni complete relative a opzioni disponibili, numeri di parte, istruzioni per l'installazione e specifiche dei prodotti, visitare



www.southco.com

Le dimensioni sono espresse in millimetri salvo diversa indicazione

southco
CONNECT · CREATE · INNOVATE

INSTALLAZIONE			TIPO DI APERTURA					TIPO DI ACCESSO			
Installazione a foro tondo	A filo / a basso profilo	A scatto	Sollevamento	Rotazione	Scorrimento	Tiro	Spinta	Con serratura e chiave 	Sistema Key-Choice 	Sgancio interno	Predisposto per i sistemi di chiusura a punti multipli 
✓	✓		✓					✓		✓	
✓	✓		✓					✓		✓	
✓	✓			✓		✓	✓				
	✓					✓	✓				
	✓	✓			✓			✓			
	✓			✓			✓	✓			
	✓		✓					✓	✓	✓	✓
	✓		✓					✓		✓	
	✓		✓					✓			
	✓		✓				✓	✓			
	✓	✓					✓				
	✓		✓					✓		✓	✓
✓						✓	✓			✓	
		✓					✓				



C3 Chiusura a spinta

Apertura a trazione · Fermo Grabber · A scatto

- Chiusura a molla sopra il punto morto
- Il gruppo è composto da fermo e aggancio

Materiali e finiture

PC/ABS, nero e caricato vetro nailon nero, nailon caricato a minerali, nero

Dati prestazionali

Gamma temperatura di esercizio: -30°C a 60°C

Classe di infiammabilità: UL94-HB

Note sull'installazione

Coppia serraggio max. sulle viti di montaggio (non fornite)

Aggancio: 2.8 N·m

Orientare l'aggancio rispetto alla chiusura. La freccia sull'aggancio deve puntare verso la camma. Montare la porta e regolare in modo da ottenere un movimento di chiusura scorrevole.

Fermo

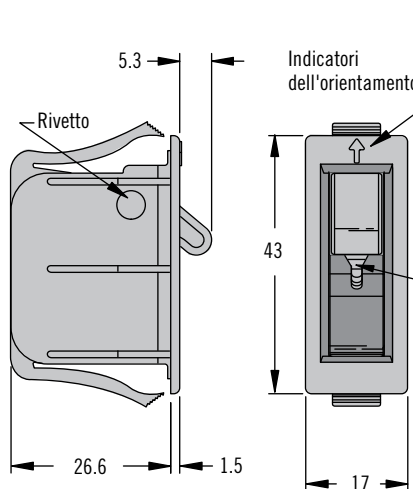

Aggancio

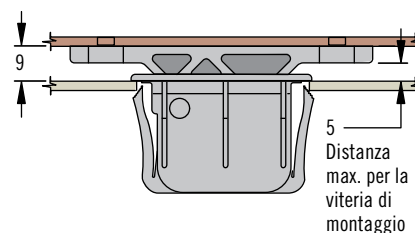
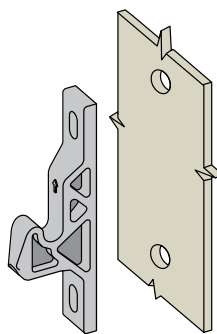
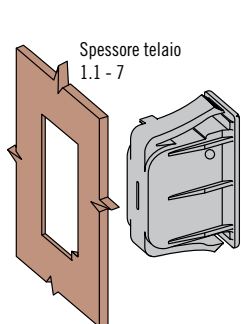
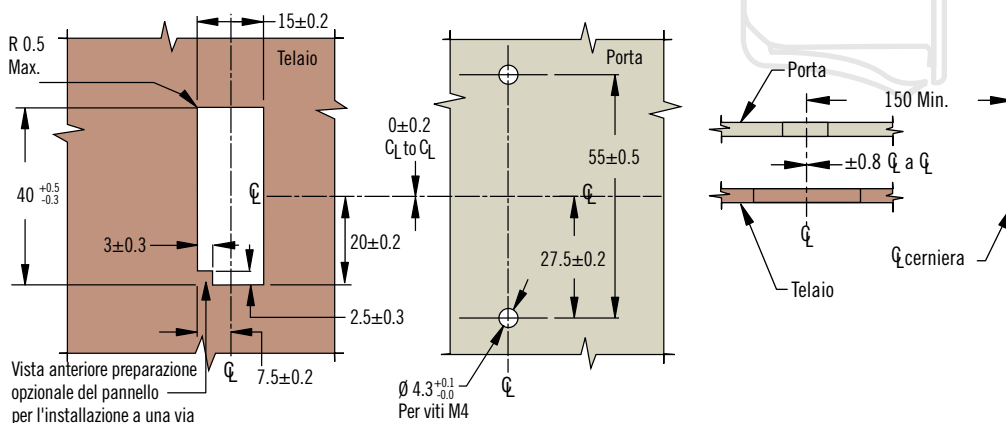
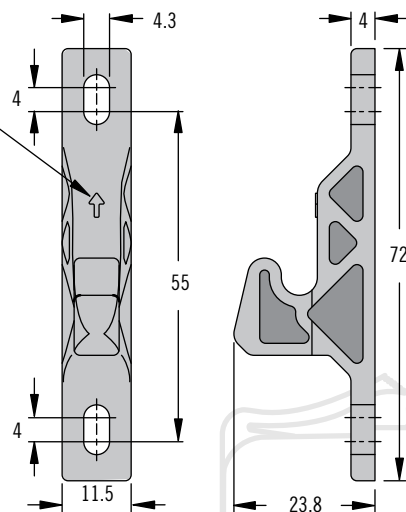

Numero di parte

V. tabella

Forza di trazione approssimativa	Colore molla	Numero di parte		
		Gamma spessore telaio		
		1.1 - 2.9	2.9 - 5.3	5.3 - 7
13 N	Blu	C3-303	C3-503	C3-703
22 N	Argentata	C3-305	C3-505	C3-705
44 N	Nero	C3-310	C3-510	C3-710

Altre opzioni disponibili. Per informazioni complete relative a opzioni disponibili, numeri di parte, istruzioni per l'installazione e specifiche dei prodotti, visitare



www.southco.com/C3

Le dimensioni sono espresse in millimetri salvo diversa indicazione

southco
CONNECT · CREATE · INNOVATE

C3 Chiusura a spinta

Apertura a trazione · Fermo Grabber · Montaggio laterale



Fermo

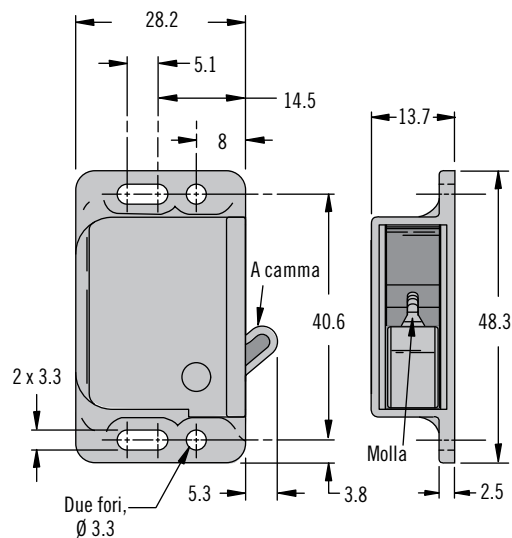

Aggancio

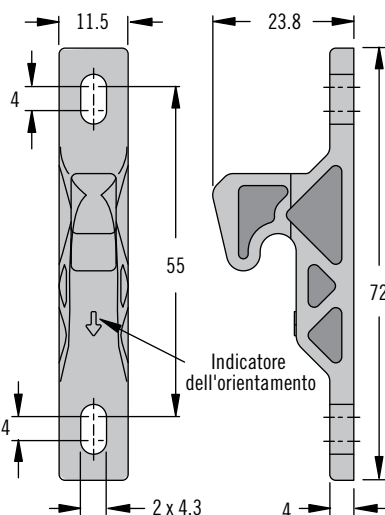

La figura mostra l'installazione destrorsa

Per l'installazione sinistrorsa invertire fermo e aggancio

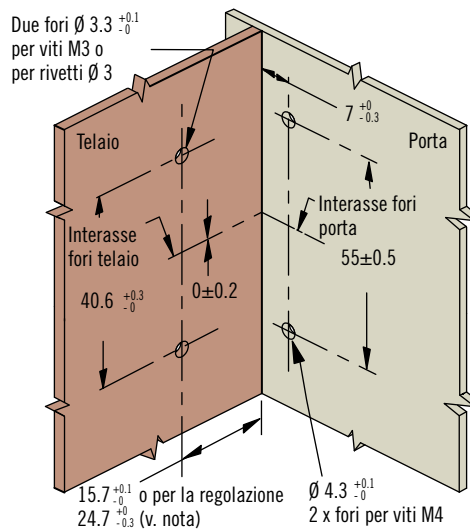
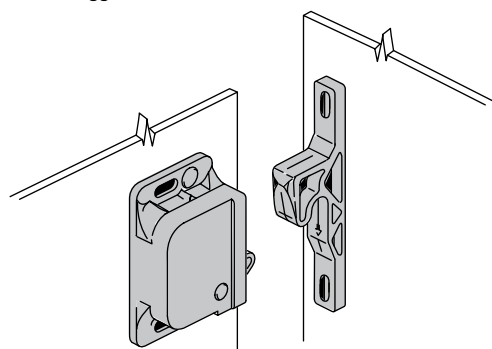

Nota: Questi fori e dimensioni vengono utilizzati solo se si desidera ottenere una regolazione utilizzando i fori a taglio

- Chiusura a molla sopra il punto morto
- Il gruppo è composto da fermo e aggancio

Materiali e finiture

PC/ABS, nero e caricato vetro nailon nero, nailon caricato a minerali, nero

Dati prestazionali

Gamma temperatura di esercizio: -30°C a 60°C

Classe di infiammabilità: UL94-HB

Note sull'installazione

Coppia serraggio max. sulle viti di montaggio: (non fornite)

Fermo: 1.1 N·m

Aggancio: 2.8 N·m

Orientare l'aggancio rispetto alla chiusura. La freccia sull'aggancio deve puntare verso la camma. Montare la porta e regolare in modo da ottenere un movimento di chiusura scorrevole..

Distanza min. dal telaio (o dalla superficie su cui è montato il componente del fermo) all'interasse della cerniera della porta è 150

Forza di trazione approssimativa	Colore molla	Numero di parte
13 N	Blu	C3-803
22 N	Argentata	C3-805
44 N	Nero	C3-810

Numero di parte

V. tabella



C3 Chiusura a spinta

Apertura a trazione · Fermo Grabber con microswitch integrato

- Apre e chiude i contatti dell'interruttore quando si aziona la porta
- Il gruppo è composto da fermo e aggancio
- Chiusura a molla sopra il punto morto

Materiali e finiture

PC/ABS, nero e caricato vetro nylon, nero

Dati prestazionali

Gamma temperatura di esercizio: da -40°C a 60°C

Classe di infiammabilità: UL94-V0

Note sull'installazione

Coppia serraggio max. sulle viti di montaggio (non fornite):

Fermo 1.1 N·m

Aggancio 2.8 N·m

Orientare l'aggancio rispetto alla chiusura. La freccia sull'aggancio deve puntare verso la camma. Montare la porta e regolare in modo da ottenere un movimento di chiusura scorrevole.

Note

Questo prodotto è stato espressamente ideato per l'impiego con il fermo meccanico e un interruttore elettrico. L'interruttore è progettato per attivare una spia luminosa o come elemento di un circuito logico senza funzioni di sicurezza. L'interruttore non è stato progettato per fungere da interblocco di sicurezza.

Il tappo del terminal serve solo da protezione durante la spedizione. Usare dispositivi antistrappo sui fili.

Distanza min. dal telaio (o dalla superficie su cui è montato il sottocomplesso del fermo) all'interasse della cerniera della porta è 150

Numero di parte

V. tabella

Fermo

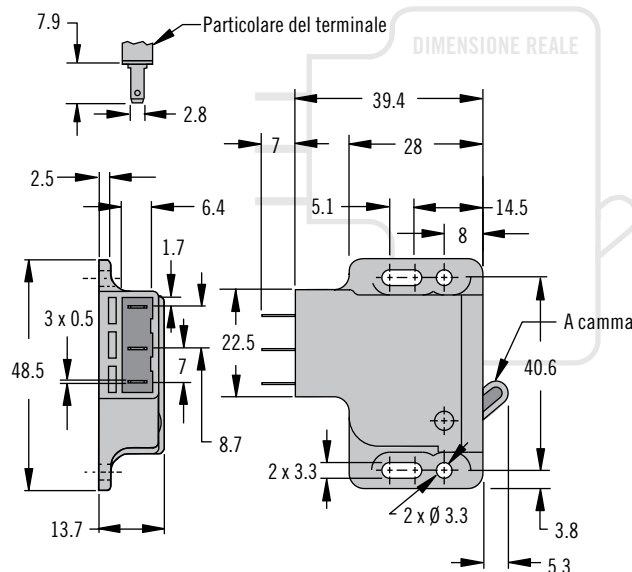

Aggancio

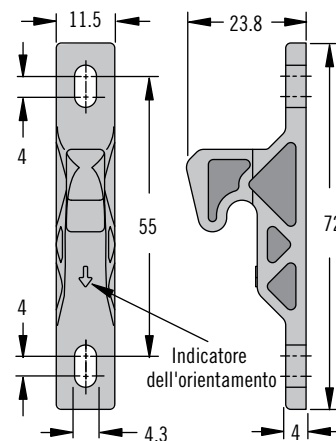

Specifica dell'interruttore. Subminiatura VDE, approvato UL. L'interruttore è dotato di terminali faston. Tensione max AC 250V max AC corrente 6A. Per il carico resistivo v. grafico sotto.

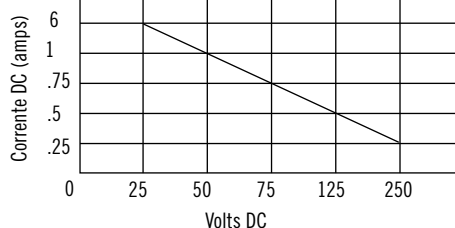

Oltre 50 V DC, si raccomanda di ridurre notevolmente i carichi induttivi

Due fori $\varnothing 3.3^{+0.1}_{-0}$ per viti M3 o per rivetti $\varnothing 3$

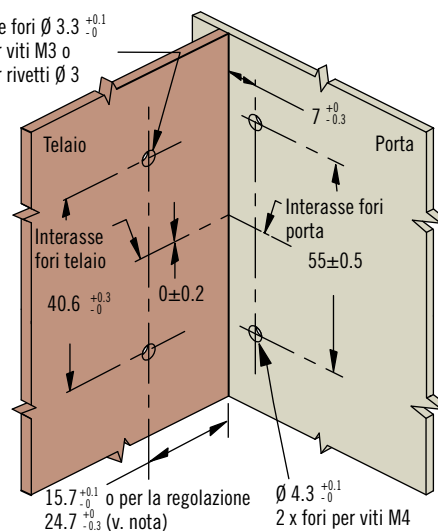

La figura mostra l'installazione destrorsa

Per l'installazione sinistrorsa invertire fermo e aggancio

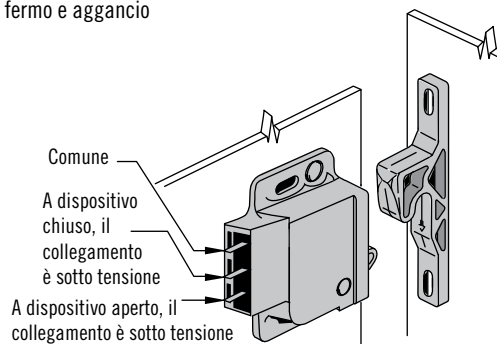

Nota: Questi fori e dimensioni vengono utilizzati solo se si desidera ottenere una regolazione utilizzando i fori a taglio.

Forza di trazione approssimativa	Colore molla	Numero di parte
13 N	Blu	C3-1803
22 N	Argentata	C3-1805
44 N	Nero	C3-1810



A4 Chiusura a spinta

Apertura a spinta · Grande



Gruppo sede

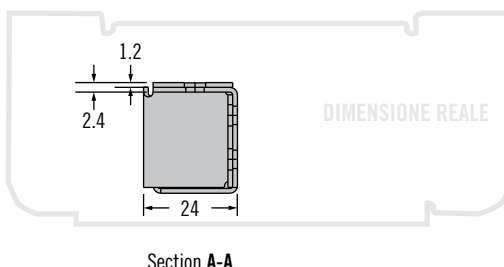
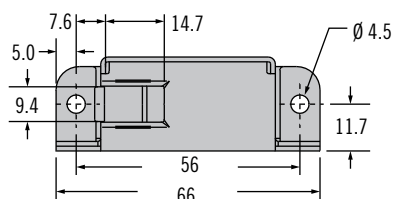
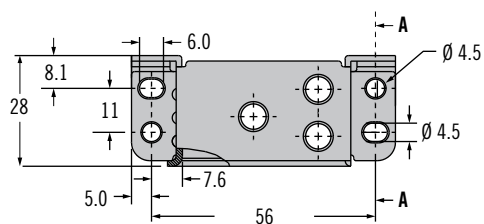

Aggancio

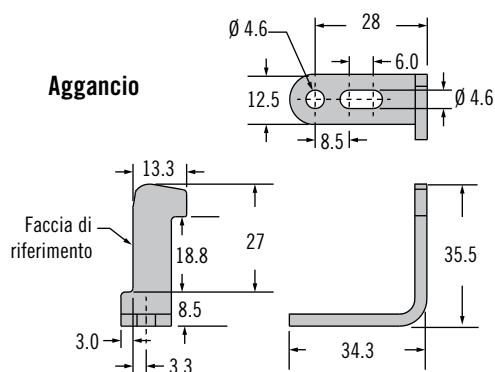

Descrizione	Numero di parte
Chiusura	A4-30-201-12
Aggancio	A4-36-201-12

- Esecuzione per impieghi gravosi
- Chiusura a spinta, apertura a spinta

Materiali e finiture

Acciaio, zincato



www.southco.com/A4

A4 Chiusura a spinta

Apertura a spinta · Piccola



Chiusura a perno

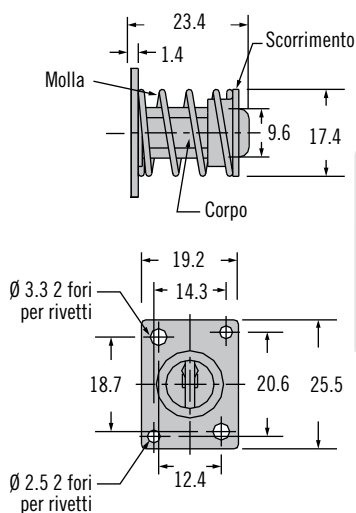

Ricettacolo flottante opzionale

Note: la parte flottante del ricettacolo è rivolta verso la chiusura a perno

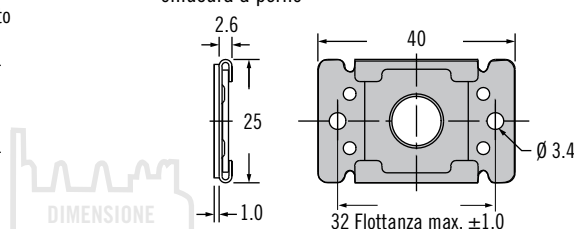

- Tollera errori di allineamento
- Chiusura a spinta, apertura a spinta

Materiali e finiture

Acciaio zincato e termoplastica nera

Numero di parte	
Chiusura a perno	A4-20-501-10
Ricettacolo flottante opzionale	A4-26-502-10

Altre opzioni disponibili. Per informazioni complete relative a opzioni disponibili, numeri di parte, istruzioni per l'installazione e specifiche dei prodotti, visitare



www.southco.com/A4



E4 Chiusura a spinta

Apertura a spinta · Chiusura a sfioro · Piccola

- Punti di chiusura a scomparsa
- Dispositivo di estrazione della porta
- Semplice installazione a scatto

Materiali e finiture

Chiusura e aggancio: acetale, nero
Guida allineamento: acetale, bianco

Dati prestazionali

Carico tensile medio: 15 N

Gamma temperatura di esercizio:
da -40°C a 105°C

Classe di infiammabilità: UL94-HB

Note sull'installazione

Verificare che la superficie di montaggio sia pulita e in grado di mantenere un legame adesivo soddisfacente.

Gli agganci autoadesivi sono progettati per funzionare con carichi di distacco intermittenti

Chiusura

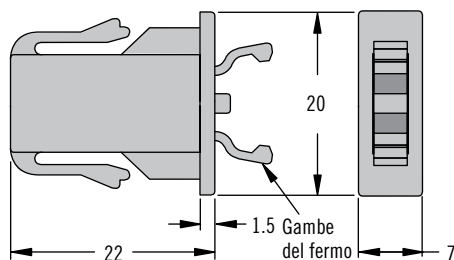

Gruppo aggancio

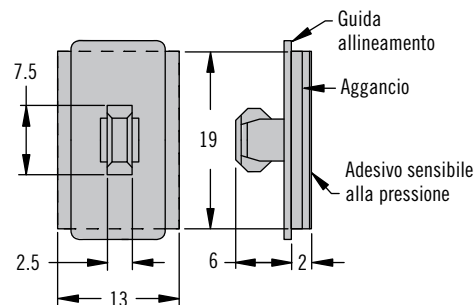

Distanziale

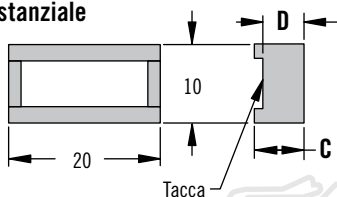

Sbloccata

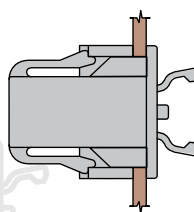

Bloccata

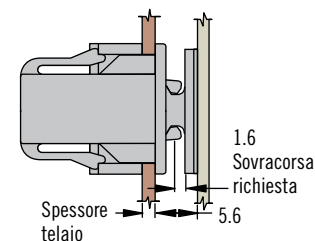

Installazione

1. Preparare il telaio. Installare la chiusura a scatto.

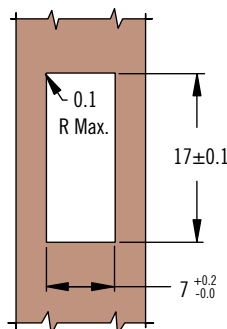

2. Installare il distanziale (se richiesto).

Posizione A

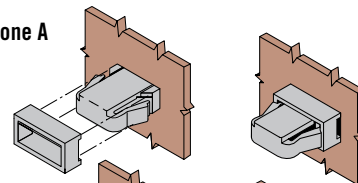

Posizione B

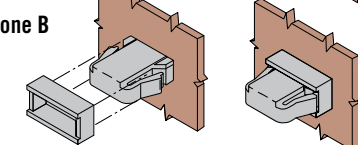

3. Posizionare la guida per l'allineamento e innestare l'aggancio e chiusura. (se le gambe del fermo sono ritirate, estenderle spingendole nella sede della chiusura prima di procedere).

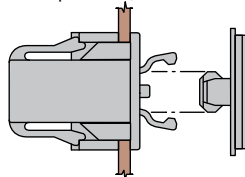

4. Togliere lo strato protettivo dal lato adesivo dell'aggancio. Chiudere la porta premendo contro l'adesivo.

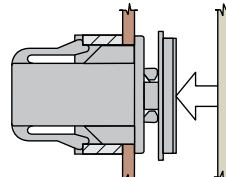

5. Rimuovere la guida per l'allineamento dall'aggancio e gettarla via.

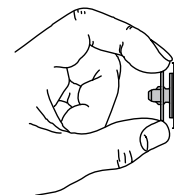

Numero di parte

V. tabella

Spessore telaio		Numero di parte	Posizione distanziale installato	Spessore distanziale		Colore distanziale
Min.	Max.			C	D	
0.8	1	E4-10-102-10	A	7.5	6.9	Nero
1.4	1.7		B			
1.8	2	E4-10-103-10	A	6.5	5.3	Naturale
2.9	3.2		B			
4.6	4.9	E4-10-104-10	A	3.6	2	Grigio
6.2	6.5		B			
8.1	8.6	E4-10-101-10	Distanziale non richiesto			

Altre opzioni disponibili. Per informazioni complete relative a opzioni disponibili, numeri di parte, istruzioni per l'installazione e specifiche dei prodotti, visitare



www.southco.com/E4

Le dimensioni sono espresse in millimetri salvo diversa indicazione

southco
CONNECT · CREATE · INNOVATE

E4 Chiusura a spinta

Apertura a spinta · Chiusura a sfioro · Grande



Chiusura

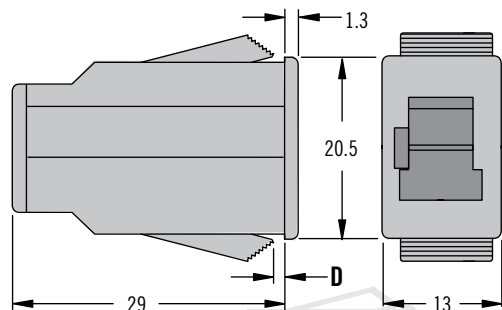

DIMENSIONE REALE

Gruppo aggancio

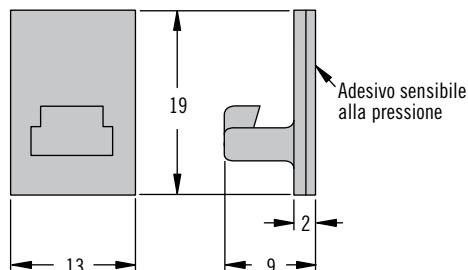

Installazione

1. Preparare il telaio.

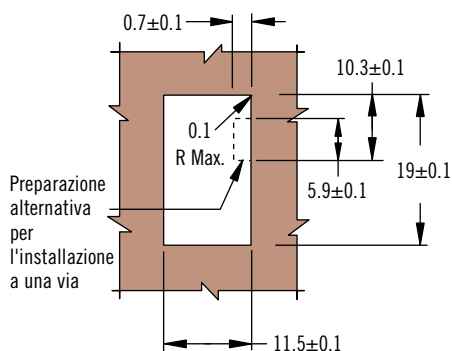

2. Montare la chiusura a scatto

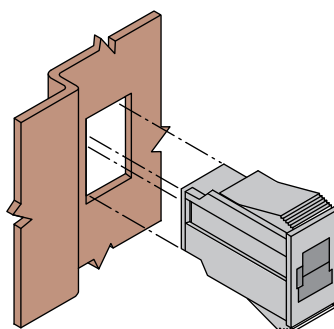

3. Innestare nuovamente aggancio e chiusura

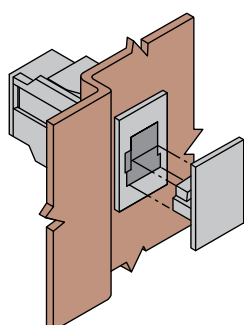

4. Togliere lo strato protettivo dal lato adesivo dell'aggancio
Chiudere la porta premendo contro l'adesivo

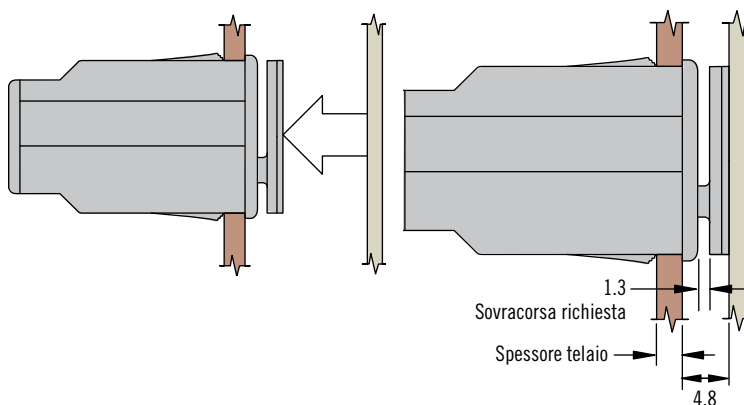

- Punti di chiusura a scomparsa
- Dispositivo di estrazione della porta
- Semplice installazione a scatto

Materiali e finiture

Chiusura e aggancio: acetale nero e poliestere termoplastico nero

Dati prestazionali

Carico tensile medio:

Aggancio autoadesivo: 50 N

Aggancio integrale stampato: 120 N

Gamma temperatura di esercizio: -40°C a 105°C

Classe di infiammabilità: UL94-HB

Note sull'installazione

Verificare che la superficie di montaggio sia pulita e in grado di mantenere un legame adesivo soddisfacente. Il gancio può essere integrato mediante stampaggio nella porta

Gli agganci autoadesivi sono progettati per funzionare con carichi di distacco intermittenti

Numero di parte

V. tabella

Spessore telaio		D	Numero di parte
Min.	Max.		
1	3	0.9	E4-10-201-10
3	5	2.9	E4-10-202-10
5	7	4.9	E4-10-203-10

Altre opzioni disponibili. Per informazioni complete relative a opzioni disponibili, numeri di parte, istruzioni per l'installazione e specifiche dei prodotti, visitare





02 Chiusura a spinta

Apertura a trazione · Fermo magnetico · A scatto

- Semplice installazione a scatto
- Staffa di montaggio laterale opzionale

Materiali e finiture

Sede:

Espansioni polari e staffa di montaggio: acciaio zincato Piccola, grande: ferrite di bario

Calamita:

Piccola, grande: ferrite di bario

Media: ferrite di stronzio

Dati prestazionali

Dimensione	Forza media di distacco
Serie 300 Piccola	8 N
Serie 100 Media	46 N
Serie 200 Grande	64 N
Serie 800 a doppia calamita	105 N

Gamma temperatura di esercizio: -30°C a 115°C

Classe di infiammabilità UL94-HB

Note sull'installazione

Per applicazioni non ferrose. Sono disponibili modelli con montaggio a vite e riscontri adesivi. Ordinare separatamente. V. pagina 217.

Note

I valori prestazionali mostrati sono riportati puramente a titolo di riferimento.

Numero di parte

V. tabella

Altre opzioni disponibili. Per informazioni complete relative a opzioni disponibili, numeri di parte, istruzioni per l'installazione e specifiche dei prodotti, visitare



www.southco.com/02

Piccola

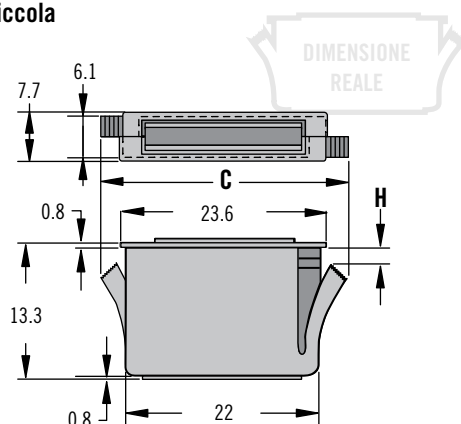

Medio

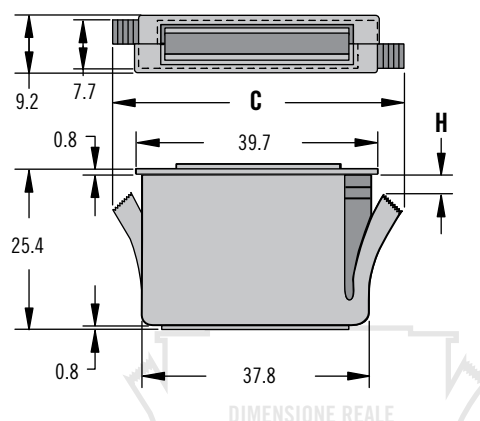

Grande

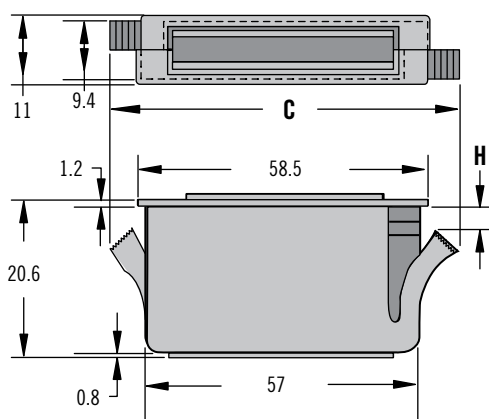

Grande a doppia calamita

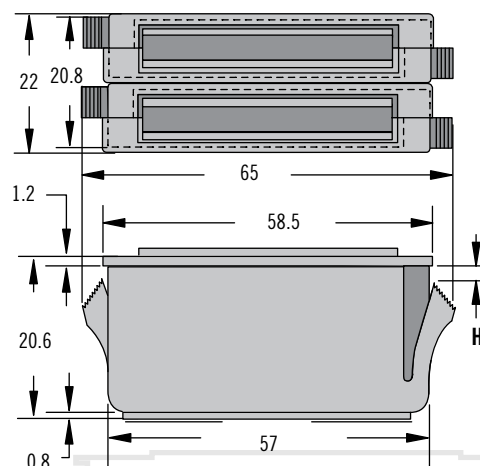

Dimensione	C	H	Spessore telaio		Numero di parte calamita	
			Min.	Max.	Nero	Bianco
Piccola	27.9	0.9	0.5	2	02-10-301-10	02-10-301-20
	26.7	2.4	2	3.6	02-10-302-10	02-10-302-20
Medio	47	1	0.5	2	02-10-101-10	02-10-101-20
	46.2	2.5	2	3.6	02-10-102-10	02-10-102-20
	45.5	4	3.6	5.1	02-10-103-10	02-10-103-20
Grande	65.3	0.3	0.5	2	02-10-201-10	02-10-201-20
	64.5	1.8	2	3.6	02-10-202-10	02-10-202-20
	63.3	3.3	3.6	5.1	02-10-203-10	02-10-203-20
Grande a doppia calamita	~	0.3	0.5	2	02-10-801-10	~
	~	1.8	2	3.6	02-10-802-10	~
	~	3.3	3.6	5.1	02-10-803-10	~

Le dimensioni sono espresse in millimetri salvo diversa indicazione

Installazione

1. Praticare una fessura rettangolare con il punzone

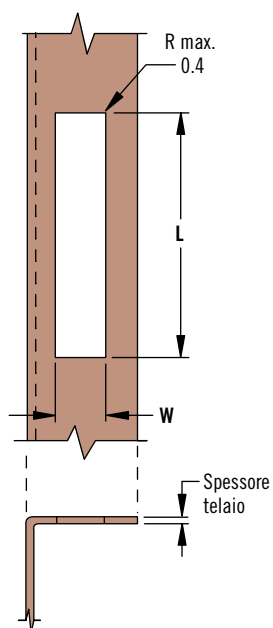

2. Montare la chiusura a scatto nella fessura

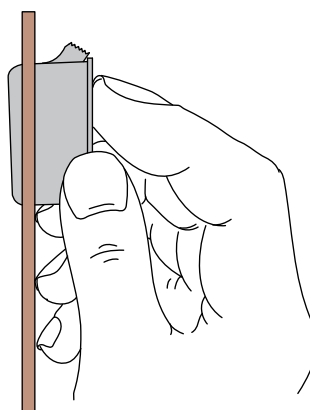

Staffa di montaggio

Per le applicazioni che non consentono di praticare un foro nel telaio con il punzone (ordinare separatamente)

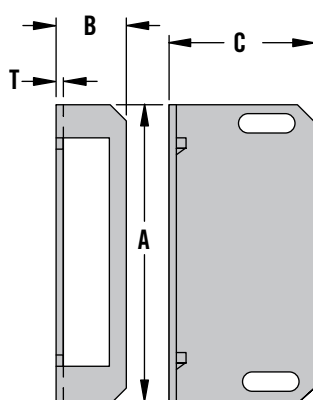

D (misurata dalla superficie interna della porta o del riscontro)

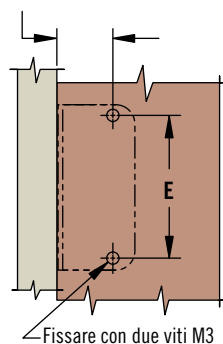

- **Semplice installazione a scatto**
- **Staffa di montaggio laterale opzionale**

Note sull'installazione

Dimensione	L ±0.1	W ±0.1
Piccola	22.2	6.4
Medio	38.	8.1
Grande	57.1	9.6
Grande a doppia calamita	57.1	21

Dimensione	A	B	C	D	E ±0.1	T	Da usare SOLO con queste calamite	Bracket Numero di parte
Piccola	41.3	11.1	13.5	7.9±2.4	35	1	02-10-301-10 02-10-301-20	02-16-301-11
Medio	51	12.7	24.6	17.5±3.2	44.5		02-10-101-10 02-10-101-20	02-16-101-11
Grande	76	14.3	18.7	12.7±3.2	70		02-10-201-10 02-10-201-20	02-16-201-11
Doppia calamita	76	25.4	18.7	12.7±3.2	70	1.6	02-10-801-10	02-16-801-11

Numero di parte

V. tabella

www.southco.com/02



02 Chiusura a spinta

Apertura a trazione · Fermo magnetico · A scatto

- Foro di montaggio rotondo
- Installazione a scatto
- Installazione con adesivo possibile
- Optional staffa per il montaggio laterale

Materiali e finiture

Sede: polipropilene nero

Poli: acciaio, zincato

Calamita: ferrite di bario

Dati prestazionali

Dimensione	Forza media di distacco
100 series	46 N
200 series	64 N
300 series	8 N
400 series	18.5 N
600 series	49 N

Gamma temperatura di esercizio:

-30°C a 115°C

Classe di infiammabilità: UL94-HB

Note sull'installazione

Per applicazioni non ferrose. Sono disponibili modelli con montaggio a vite e riscontri adesivi. Ordinare separatamente. V pagina 217.

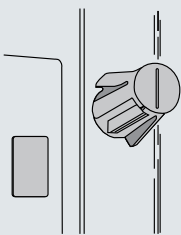

Note

I valori prestazionali mostrati sono riportati puramente a titolo di riferimento

Numero di parte

V. tabella

Altre opzioni disponibili. Per informazioni complete relative a opzioni disponibili, numeri di parte, istruzioni per l'installazione e specifiche dei prodotti, visitare



www.southco.com/02

Serie 100 - Numero di parte 02-30-121-10

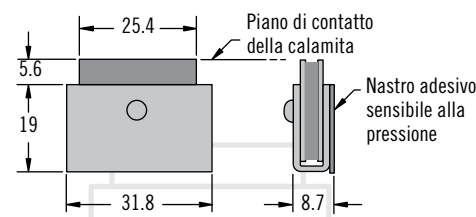

Piccola - Serie 400

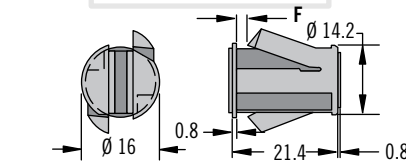

Grande - Serie 600

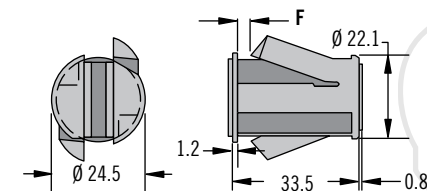

Installazione

1. Praticare un foro con il trapano o il punzone

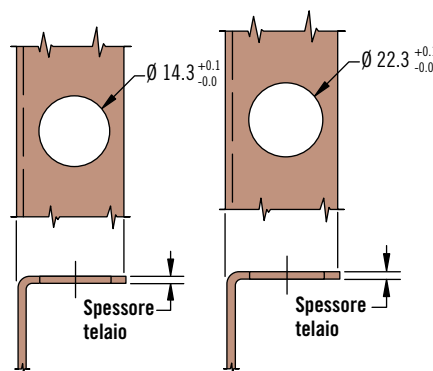

2. Montare la chiusura a scatto nel foro

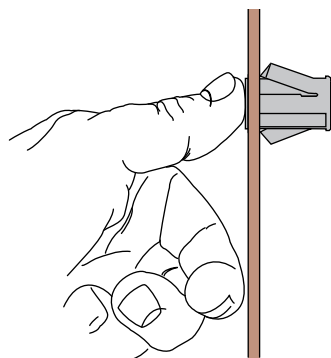

Serie 200 - Numero di parte 02-30-221-10

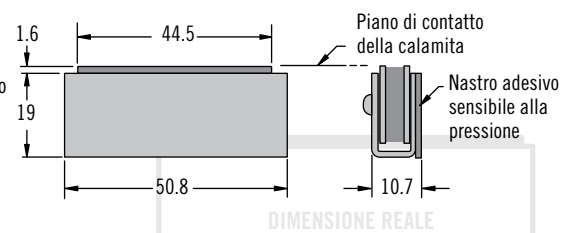

Serie 300 - Numero di parte 02-30-321-10

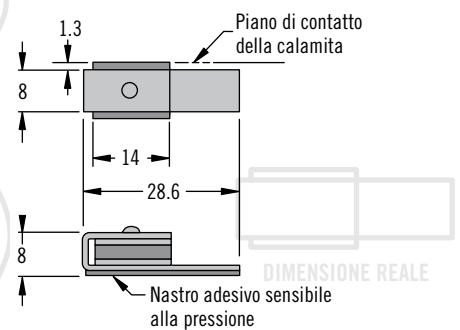

Installazione

1. Rimuovere la carta protettiva

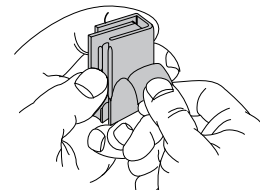

Note: Verificare che la superficie di montaggio sia pulita e in grado di mantenere un legame adesivo soddisfacente

2. Sistemare in posizione

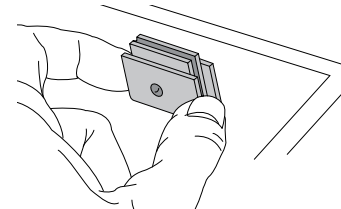

Dimensione	ØD	F	Spessore telaio		Numero di parte
			Minimum	Maximum	
Piccola	Ø 14.3 +0.1/-0.0	0.8	0.5	2	02-20-411-10
		2.3	2	3.5	02-20-412-10
		3.8	3.5	5	02-20-413-10
Grande	Ø 22.3 +0.1/-0.0	0.5	0.5	2	02-20-611-10
		2	2	3.5	02-20-612-10
		3.5	3.5	5	02-20-613-10

Le dimensioni sono espresse in millimetri salvo diversa indicazione

02 Chiusura a spinta

Riscontri in acciaio



Autoadesivo

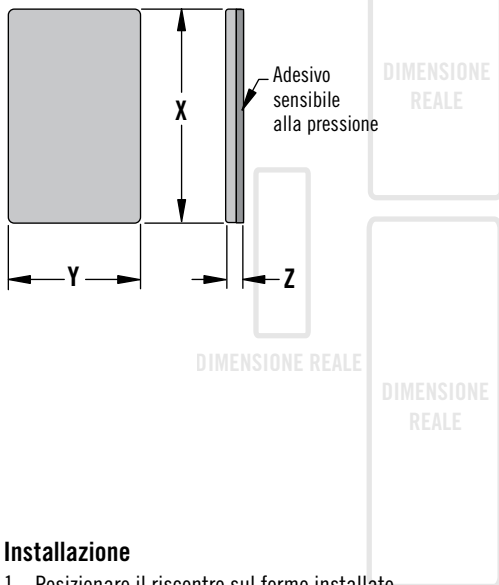

Da usare con fermo Serie	Numero di parte riscontro	X	Y	Z
300	02-14-301-14	24	8	2
400				
100	02-14-101-14	32	19	2.4
600				
200	02-14-201-14	51	19	2.4
800				

- Agganci ferrosi per fermo magnetico
- Montaggio con autoadesivo o con viti

Materiali e finiture

Acciaio, zincato

Adesivo:

schiuma in neoprene con acrilico

Note sull'installazione

Verificare che la superficie di montaggio sia pulita e in grado di mantenere un legame adesivo soddisfacente. Gli agganci autoadesivi sono progettati per funzionare con carichi di distacco intermittenti. Per le applicazioni con carico continuo si raccomanda di usare riscontri da avvitare.

Numero di parte

V. tabella

Installazione

1. Posizionare il riscontro sul fermo installato

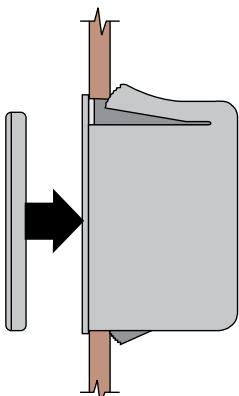

2. Rimuovere la carta protettiva. Chiudere la porta o il pannello premendo contro il riscontro

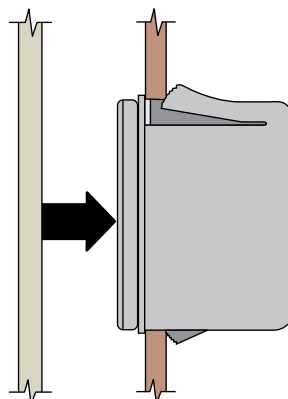

Montaggio a vite

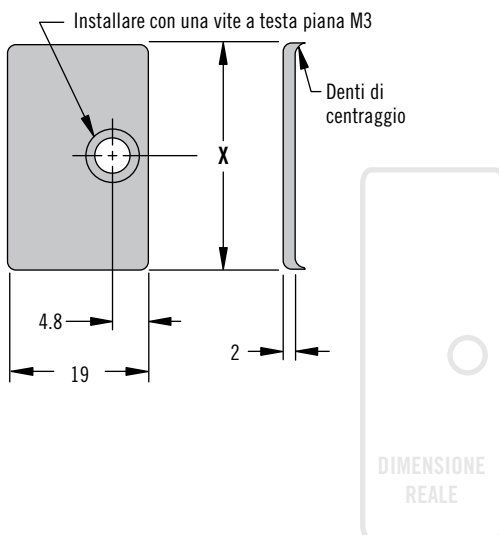

Da usare con fermo Serie	Numero di parte riscontro	X
100	02-14-102-11	32
600		
200	02-14-202-11	51
800		



MT Chiusura a spinta

Apertura a trazione · Fermi per armadietti

- Design ergonomico
- Piastrina ammortizzatrice per attutire la chiusura delle porte

Materiali e finiture

Chiusura: acetale, nero
 Aggancio: acciaio, zincato

Numero di parte

V. tabella

Chiusura e aggancio forniti

Altre opzioni disponibili. Per informazioni complete relative a opzioni disponibili, numeri di parte, istruzioni per l'installazione e specifiche dei prodotti, visitare



www.southco.com/MT

Chiusura

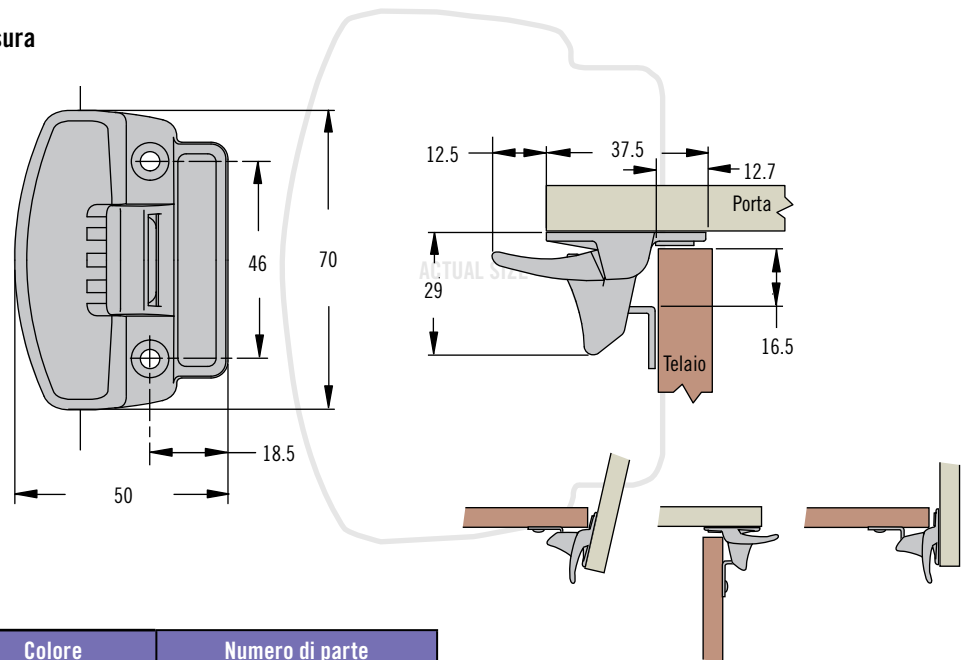

Colore	Numero di parte
Nero	MT-02-10-5



MT Chiusura a spinta

Apertura a trazione · Fermi per armadietti

- Sopra al punto morto per attutire le vibrazioni
- Resistenza alla corrosione

Materiali e finiture

Nylon bianco e acciaio inox

Numero di parte

V. tabella

Chiusura e aggancio forniti

Altre opzioni disponibili. Per informazioni complete relative a opzioni disponibili, numeri di parte, istruzioni per l'installazione e specifiche dei prodotti, visitare



www.southco.com/MT1

Chiusura

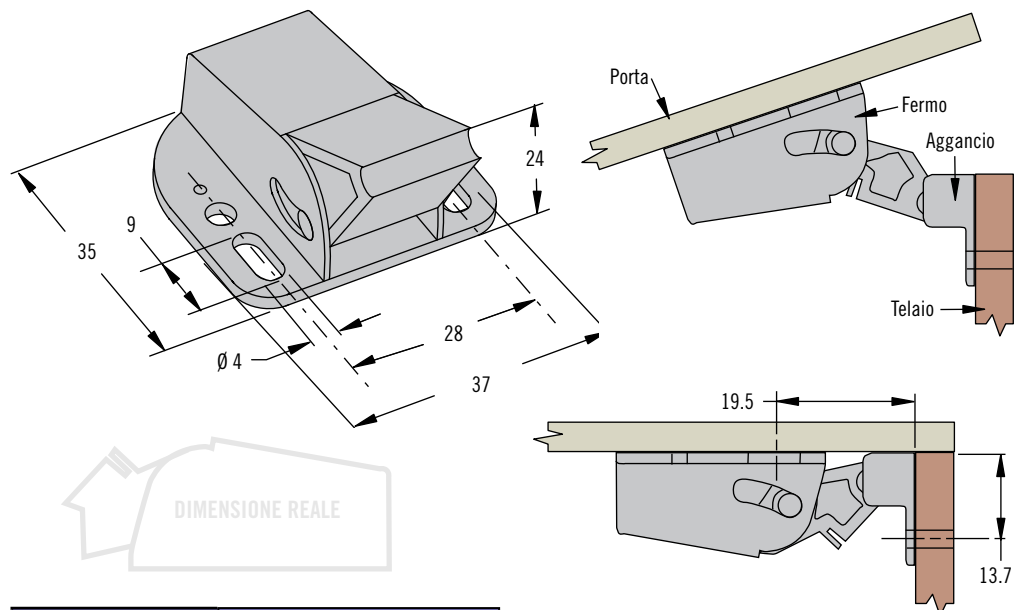

Colore	Numero di parte
Bianco	MT-01-10-7

Le dimensioni sono espresse in millimetri salvo diversa indicazione

MT Chiusura a spinta

Apertura a trazione · Lucchettabile



219

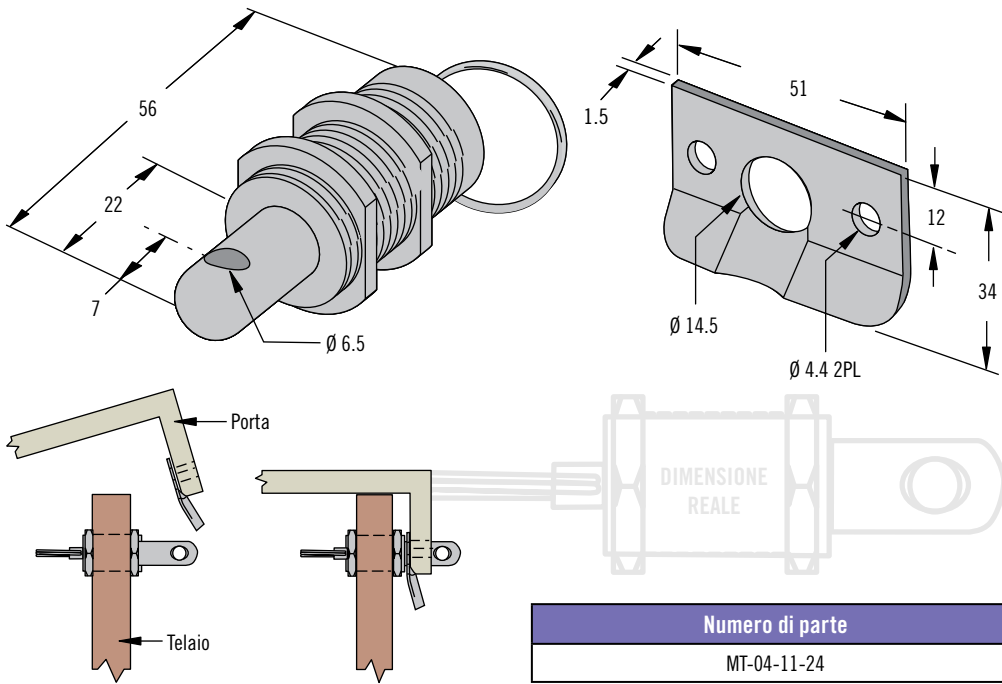

- Azionamento a distanza
- Resistenza alla corrosione

Materiali e finiture

Chiusura e aggancio:
Acciaio inox, passivato

Numero di parte

V. tabella

Chiusura e aggancio forniti



www.southco.com/MT2

60 Chiusura a spinta

Stringere per aprire

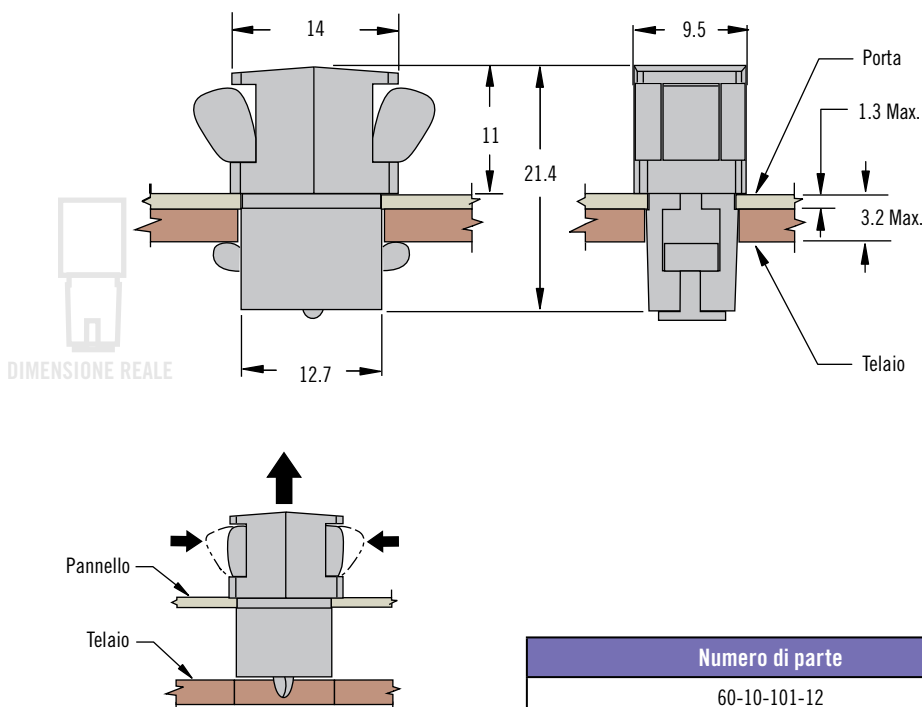

- Installazione a foro singolo
- Adatta alle applicazioni con spazio limitato

Materiali e finiture

Acetale, nero

Numero di parte

V. tabella

Altre opzioni disponibili. Per informazioni complete relative a opzioni disponibili, numeri di parte, istruzioni per l'installazione e specifiche dei prodotti, visitare



www.southco.com/60



E2 Chiusura a spinta

Apertura a pulsante · Sistema di chiusura nascosto nel pannello

- Punti di chiusura a scomparsa
- Dispositivo di estrazione della porta
- Tollera errori di allineamento
- Compatibile con chiusure a uno o due punti

Materiali e finiture

Acciaio zincato e termoplastica bianca, alluminio, naturale

Dati prestazionali

Tipo di aggancio	Carico statico	Carico di rottura
Fissa	1300 N	2200 N
Flottante	750 N	1400 N

Gamma temperatura di esercizio: -18°C a 120°C

Classe di infiammabilità: UL94-V0

Note sull'installazione

V. pagina 138

*Posizione nominale dell'aggancio dalla superficie interna della porta. Regolazione di 6,4 in ambo i versi per accomodare variazioni di montaggio, guarnizioni ecc

Numero di parte

V. tabella

Altre opzioni disponibili. Per informazioni complete relative a opzioni disponibili, numeri di parte, istruzioni per l'installazione e specifiche dei prodotti, visitare



www.southco.com/E2

Disponibili in due versioni - Vicino al bordo e remota

Vicino al bordo

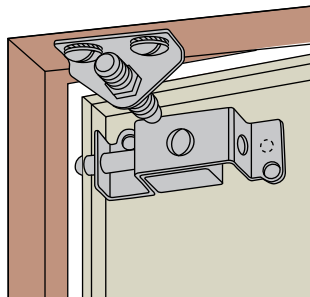

Remota

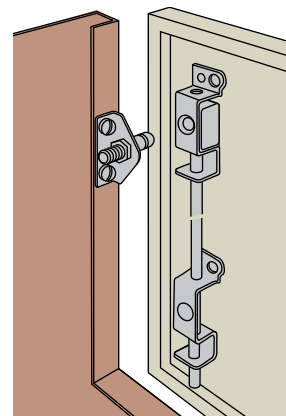

1. Selezionare l'aggancio

Aggancio flottante per pannelli incernierati

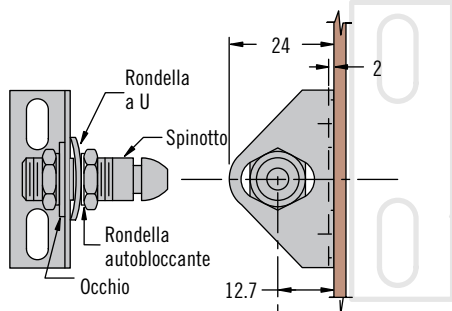

Aggancio fisso per pannelli amovibili

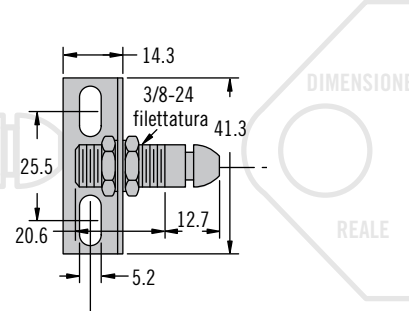

2. Determinare la posizione della chiusura - Vicina al bordo o remota (a uno o a due punti)

Vicino al bordo

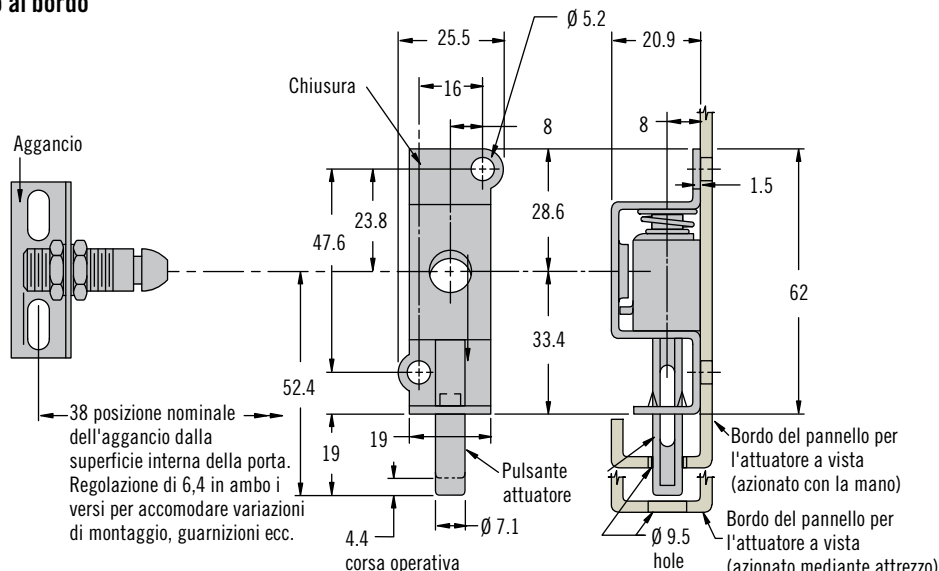

Numero di parte gruppo completo vicino al bordo	
Con aggancio fisso	Con aggancio flottante
E2-50-101-10	E2-50-101-20

Il gruppo completo con montaggio vicino al bordo viene fornito con l'aggancio

Le dimensioni sono espresse in millimetri salvo diversa indicazione

Remoto - A un punto

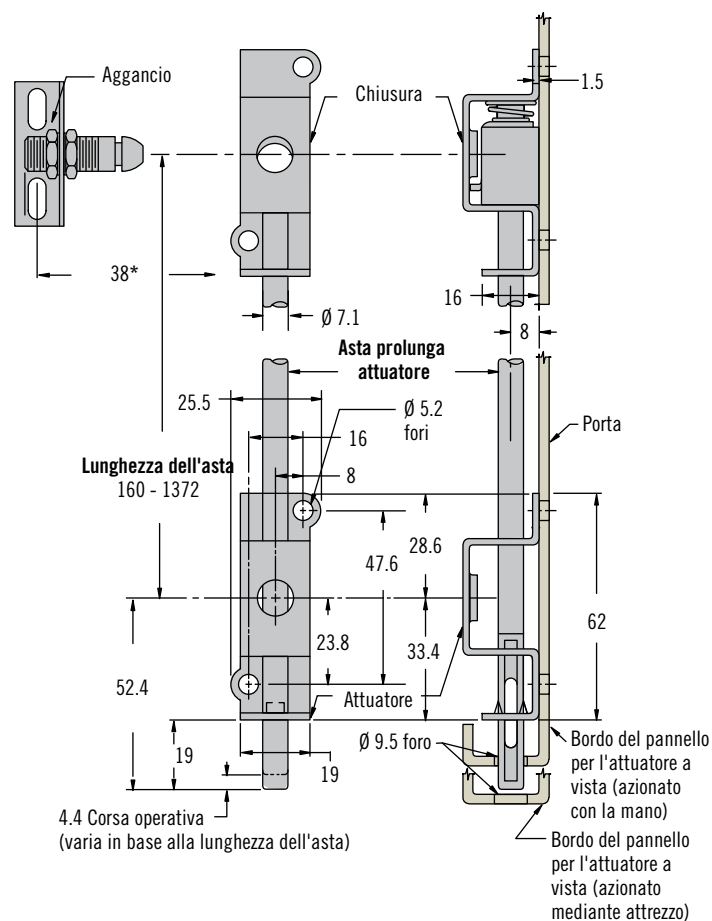

Remoto - A due punti

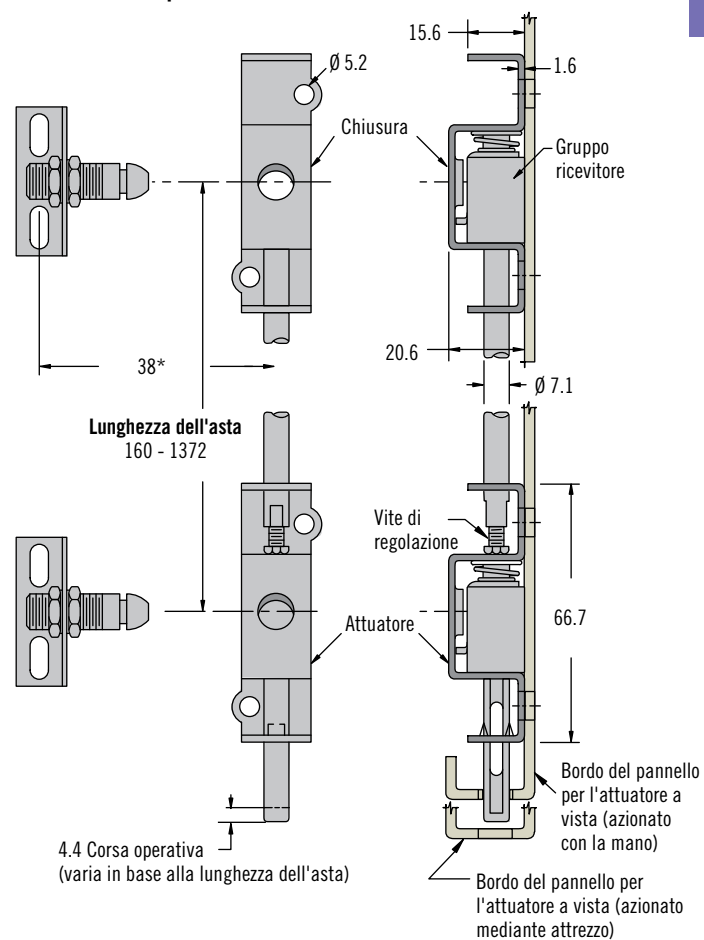

Numero di parte montaggio remoto a un punto	
Aggancio fisso	E2-55-101-10
Aggancio flottante	E2-55-102-10
Asta 500 mm	E2-46-0500-16
Asta 1250 mm	E2-46-1250-16
Chiusura	E2-92-101
Attuatore	E2-91-101

Il gruppo completo con montaggio remoto e a un punto è composto da 4 elementi: aggancio, asta, chiusura e attuatore.

Per ordinare aste di lunghezze superiori allo standard, usare il numero di parte: E2-42-XXX-16

(XXX = lunghezza in mm)

Min. = 160 mm

Max. = 1372 mm

Ordine min. = 50 pezzi

Numero di parte montaggio remoto a due punti	
Aggancio fisso	E2-55-101-10
Aggancio flottante	E2-55-102-10
Asta 500 mm	E2-42-0500-16
Asta 1250 mm	E2-42-1250-16
Chiusura	E2-92-102
Attuatore	E2-93-102

Il gruppo completo con montaggio remoto e a due punti è composto da 6 elementi: aggancio (2), chiusura (2), asta e attuatore.



M1 Chiusura a spinta

35mm · Acciaio inox

- Installazione a foro tondo singolo
- Il modello con serratura limita l'accesso
- Finitura di qualità e resistenza alla corrosione
- Modello con serratura per offrire privacy

Materiali e finiture

Chiusura: acciaio inox grado 316 ad alta lucidatura

Distanziale: nailon, nero

Per informazioni su altre finiture contattare Southco

Dati prestazionali

Carico statico max: 545 N

Accessori

Southco fornisce una chiave per chiusura; per ordinare chiavi aggiuntive

M7-88-9121324-S



Distanziale: M1-510-96-1 (Ordinare separatamente)



Aggancio: M1-510-19-8

Viti di montaggio: M1-510-96-4

Note sull'installazione

Consultare la tabella di riferimento per determinare il corretto orientamento della staffa di montaggio e stabilire se occorre un distanziale in base allo spessore della porta. La figura mostra il distanziale posizionato in avanti.

Selezione del numero di parte

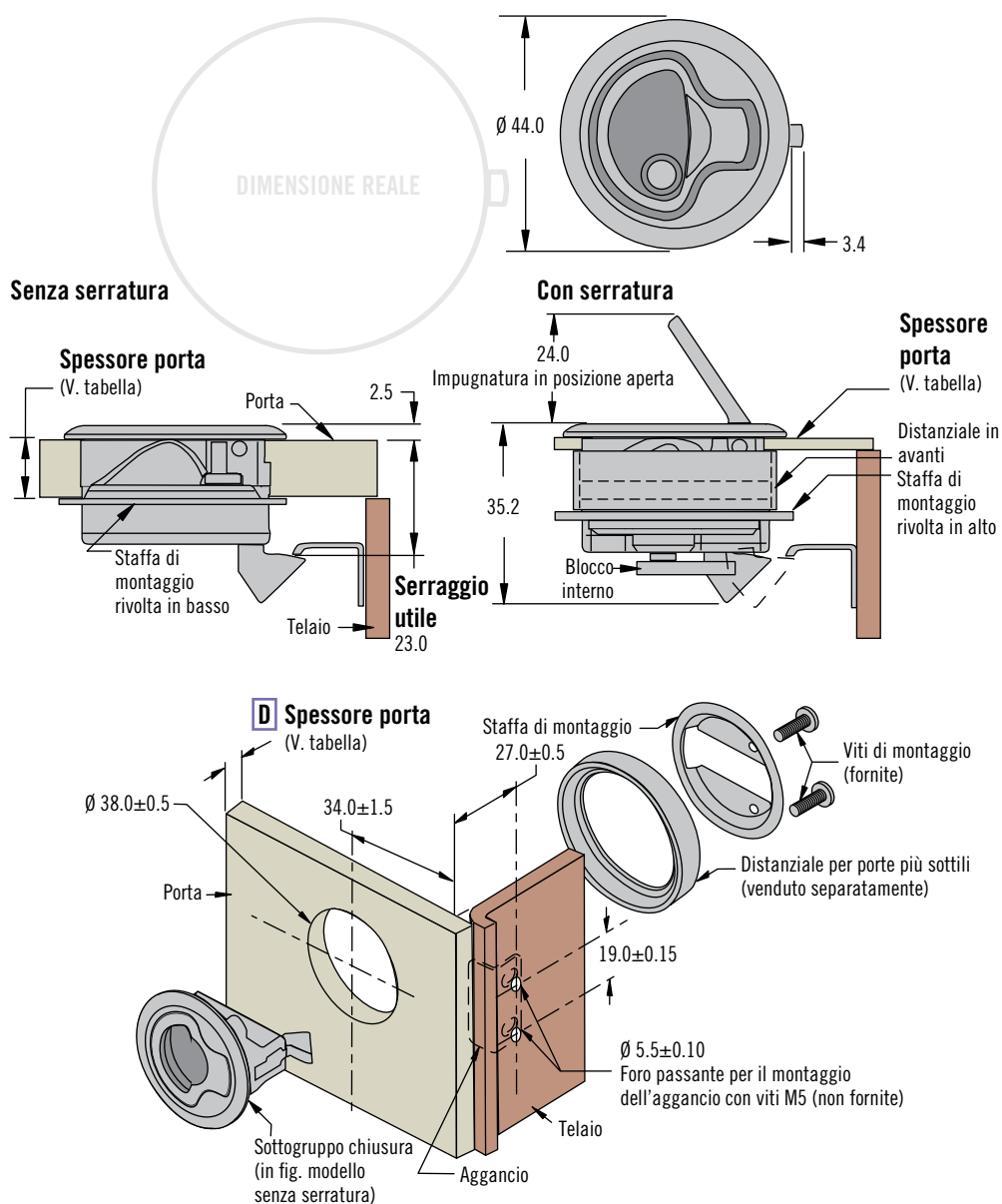

D Spessore della porta	Orientamento del distanziale	Orientamento della staffa di montaggio
1.0 - 5.0	Avanti	Verso l'alto
5.0 - 9.0	Dietro	Verso l'alto
9.0 - 14.5	(non richiesto)	Verso l'alto
14.5 - 21.0	(non richiesto)	Verso il basso

L Tipi di serratura

- 4 Con serratura (una chiave tubolare fornita)
- 6 Senza serratura

M1 -15 - L 1 - 8

Altre opzioni disponibili. Per informazioni complete relative a opzioni disponibili, numeri di parte, istruzioni per l'installazione e specifiche dei prodotti, visitare



www.southco.com/M1

Le dimensioni sono espresse in millimetri salvo diversa indicazione

southco
CONNECT · CREATE · INNOVATE

M1 Chiusura a spinta

50mm · Acciaio inox · Plastica

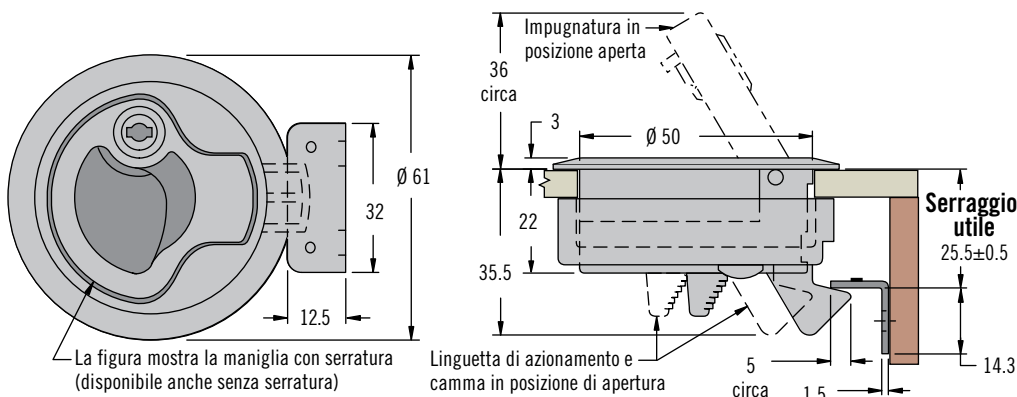

- **Installazione a foro tondo singolo**
- **Materiali resistenti alla corrosione**
- **Azionamento interno a dispositivo bloccato e sbloccato**

Materiali e finiture

Acciaio inox grado 316 elettrolucidato o miscela PC/PBT nera, bianca o beige

Dati prestazionali

Carico max. di funzionamento:

Acciaio inox: 835 N

miscela PC/PBT, 270 N

Gamma temperatura di esercizio:

-18 °C a 60 °C

Classe di infiammabilità:

UL94-HB (versione in plastica)

Note sull'installazione

Coppia serraggio max. sulle viti di montaggio: 1.7 N·m

Accessori

Aggancio

Numero di parte: M1-519-4

Per il modello 4 con serratura

Chiave (un paio)

Numero di parte: M1-546

Per il modello 7 con serratura

Chiavi con impugnatura in plastica S008 (paio)

Numero di parte:

M1-525-39-S008

Selezione del numero di parte

Per lo stesso stile nella versione a compressione v. pagina 120.

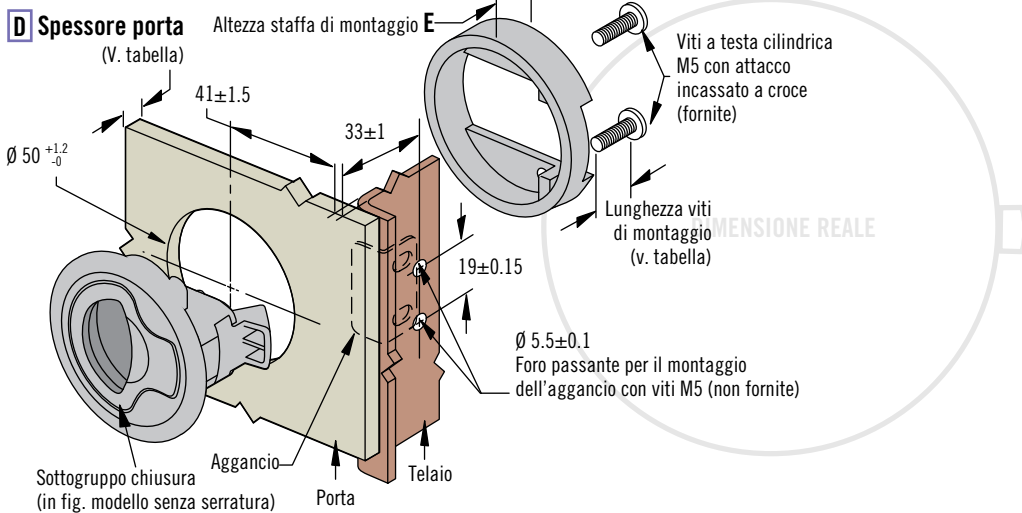

D Spessore della porta		Altezza staffa montaggio E	Lunghezza vite montaggio	Vite di ricambio Numero di parte
Min.	Max.			
2	7	14	16	M1-0-27358-01
7	12	14	20	M1-0-27358-02
12	17	3.8	16	M1-0-27358-01
17	22	3.8	20	M1-0-27358-02

D Spessore della porta

- 2 - 7
- 7 - 12
- 12 - 17
- 17 - 22

F Finitura

- Bianco termoplastico
- Beige termoplastico
- Acciaio inox (omettere per il nero)



L Tipi di serratura

- Con serratura (2 chiavi fornite)
- Senza serratura
- Con serratura e chiavi uguali S008 (2 chiavi con impugnatura in plastica fornite) (disponibili solo per la versione in acciaio inox)



M1 Chiusura a spinta

64mm · Acciaio inox

- Installazione a foro tondo singolo
- Materiali resistenti alla corrosione
- Azionamento interno a dispositivo bloccato e sbloccato

Materiali e finiture

Acciaio inox grado 316
elettrorucidato

Dati prestazionali

Carico di funzionamento max: 835 N

Gamma temperatura di esercizio:
-18°C a 60°C

Note sull'installazione

Coppia serraggio max. sulle viti di
montaggio: 1.7 N·m

Accessori

Aggancio

Numero di parte: M1-525-19-4

Per il modello 4 con serratura
Chiave (un paio)



Numero di parte: M1-546

Per il modello 7 con serratura
Chiavi con impugnatura in plastica
S008 (paio)



Numero di parte: M1-525-39-S008

Vite di montaggio sostitutiva

Numero di parte: M1-0-27358-02

Selezione del numero di parte

Per lo stesso stile nella versione a
compressione v. pagina 71.

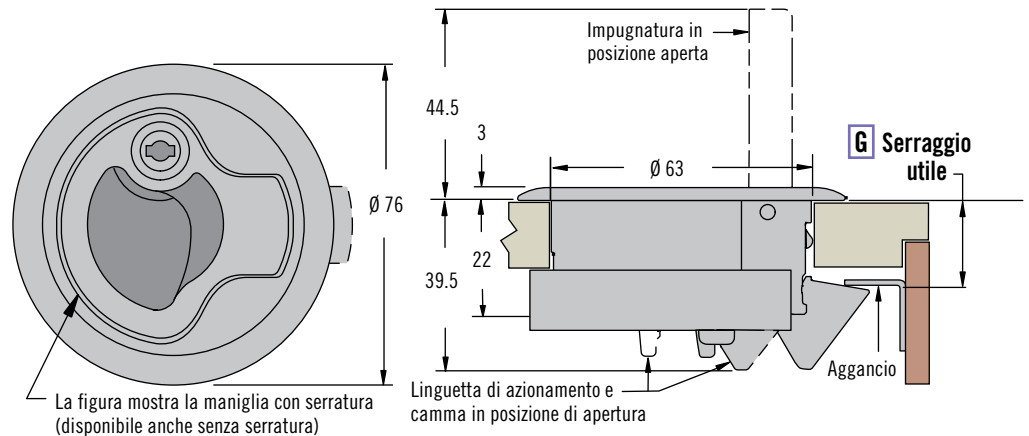

La figura mostra la maniglia con serratura
(disponibile anche senza serratura)

Linguetta di azionamento e
camma in posizione di apertura

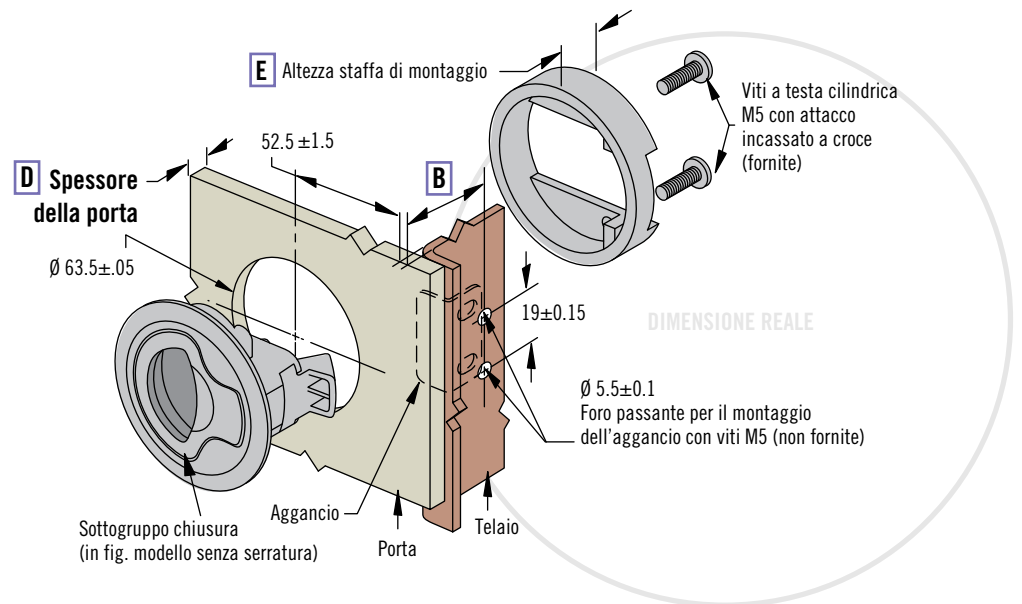

G Serraggio utile	E Altezza staffa di montaggio	D Spessore della porta		B
		Min.	Max.	
20±0.5	22	2	12	27
32±0.5	22	2	12	39
20±0.5	12	12	22	27
32±0.5	12	12	22	39

D Spessore della porta
1 2 - 12
2 12 - 22

G Serraggio utile
1 20±0.5
2 32±0.5

M1 - 25 - L D - G 8

L Tipi di serratura
4 Con chiavi uguali (2 chiavi fornite)
6 Senza serratura
7 Con serratura e chiavi uguali S008 (2 chiavi con impugnatura in plastica fornite)

Altre opzioni disponibili. Per informazioni
complete relative a opzioni disponibili,
numeri di parte, istruzioni per l'installazione
e specifiche dei prodotti, visitare



www.southco.com/M1

Le dimensioni sono espresse in millimetri salvo diversa indicazione

southco
CONNECT · CREATE · INNOVATE

MP Chiusura a spinta

50mm · Plastica



Senza serratura

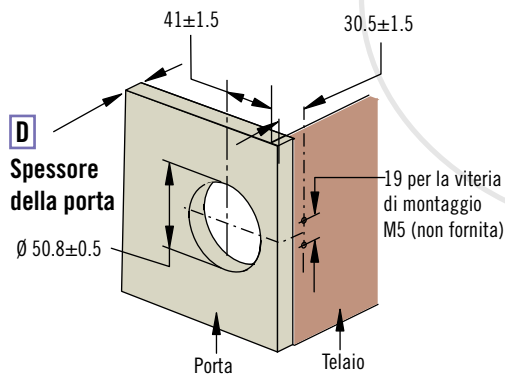
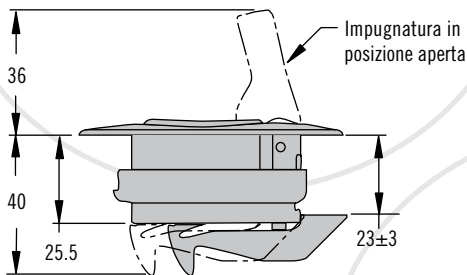
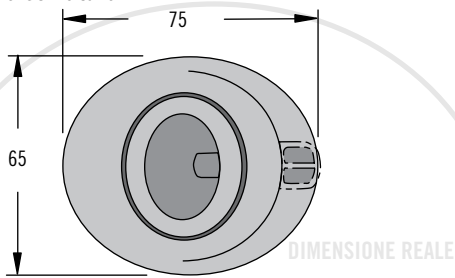

Con serratura

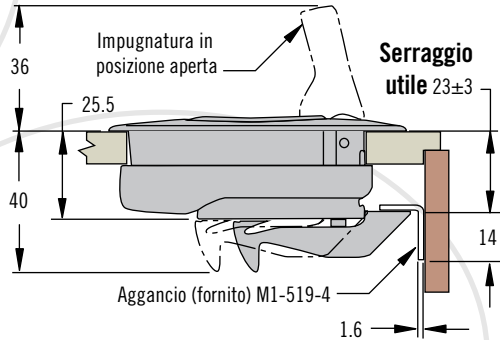
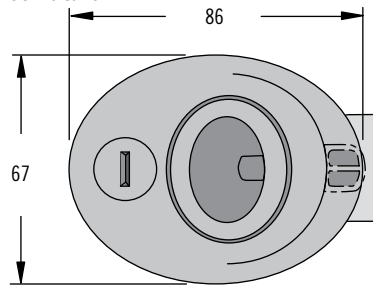

DIMENSIONE REALE

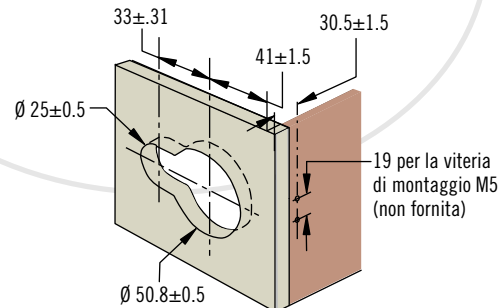

Installazione

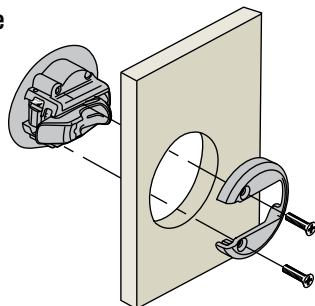

Serraggio utile

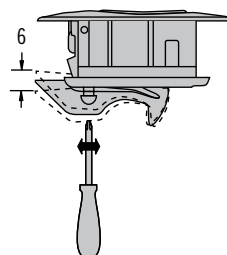

- Serraggio regolabile
- Installazione a foro tondo
- Azionamento interno a dispositivo bloccato e sbloccato

Materiali e finiture

Coperchio sede, scodellino e maniglia: Acciaio inox grado 316 elettrolucidato
Sede: miscela PC/PBT nera o bianca

Dati prestazionali

Carico di funzionamento max: 270 N
Gamma temperatura di esercizio: -18°C a 60°C

Classe di infiammabilità: UL94-HB

Note sull'installazione

Coppia serraggio max. sulle viti di montaggio (fornite): 1.7 N·m

Accessori

Aggancio
Numero di parte: M1-519-4
Chiave 948 (un paio)
Numero di parte: MF-98-948-41



Vite di montaggio sostitutiva
Numero di parte: MP-520-28-4

Selezione del numero di parte

MP - 03 - 1 L D - F 0

L Tipi di serratura

- 0 Senza serratura
- 1 Codice chiave uguale 948 (2 chiavi fornite)

F Finitura

- 00 Coperchio in acciaio inox 316 sulla sede nera
- 55 Sede nera
- 77 Sede bianca

D Spessore della porta

- 0 10 - 16
- 1 16 - 22



M1 Chiusura a spinta

Apertura a trazione

- Installazione a foro tondo singolo
- Pomello a filo estraibile
- Materiali resistenti alla corrosione

Materiali e finiture

PC/ABS nera, cromata o PVD dorato

Dati prestazionali

Carico di funzionamento max: 310 N

Gamma temperatura di esercizio:
-30°C a 60°C

Classe di infiammabilità: UL94-HB

Note sull'installazione

Coppia serraggio max. sul dado di montaggio: 4.2 N·m

Accessori

Aggancio (scorta)

Numero di parte: M1-2A-9-105-41

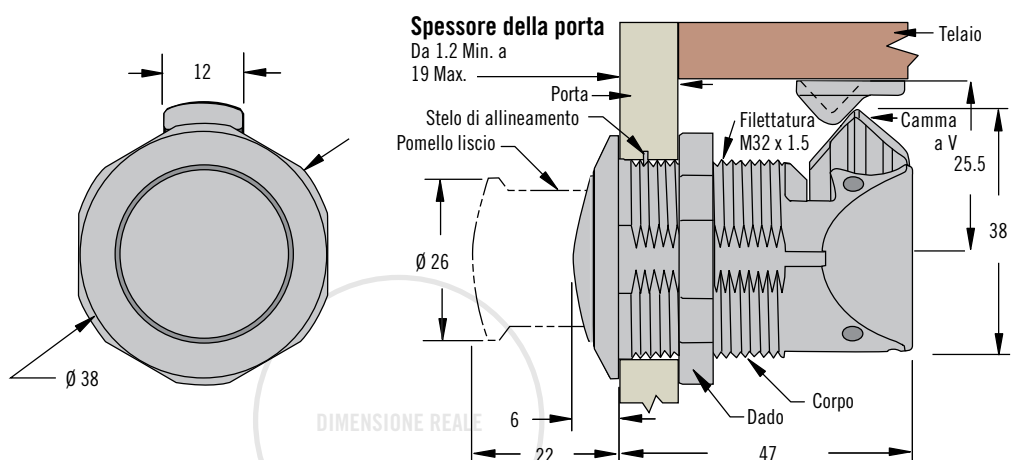

Chiusa

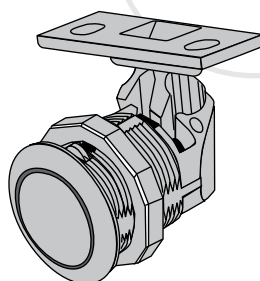

Installazione

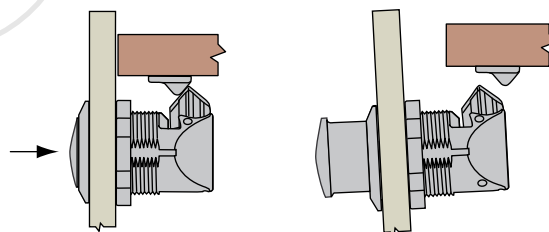
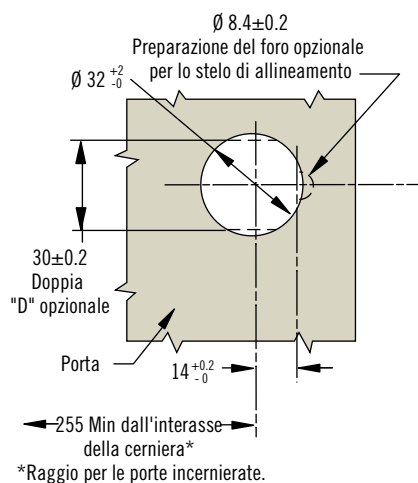

Spingere il pomello per estrarlo

Tirare il pomello per aprire

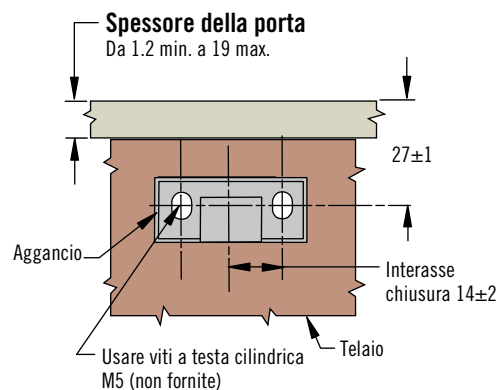

Aggancio

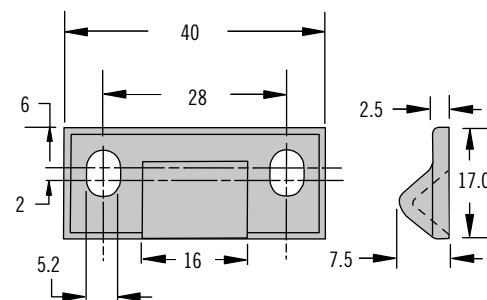

Numero di parte

V. tabella

Finitura	Numero di parte
Cromo	M1-2A-15-1
Nero	M1-2A-15-5
Oro	M1-2A-15-8

Altre opzioni disponibili. Per informazioni complete relative a opzioni disponibili, numeri di parte, istruzioni per l'installazione e specifiche dei prodotti, visitare



www.southco.com/M1B

Le dimensioni sono espresse in millimetri salvo diversa indicazione

M1 Chiusura a spinta

Apertura a rotazione

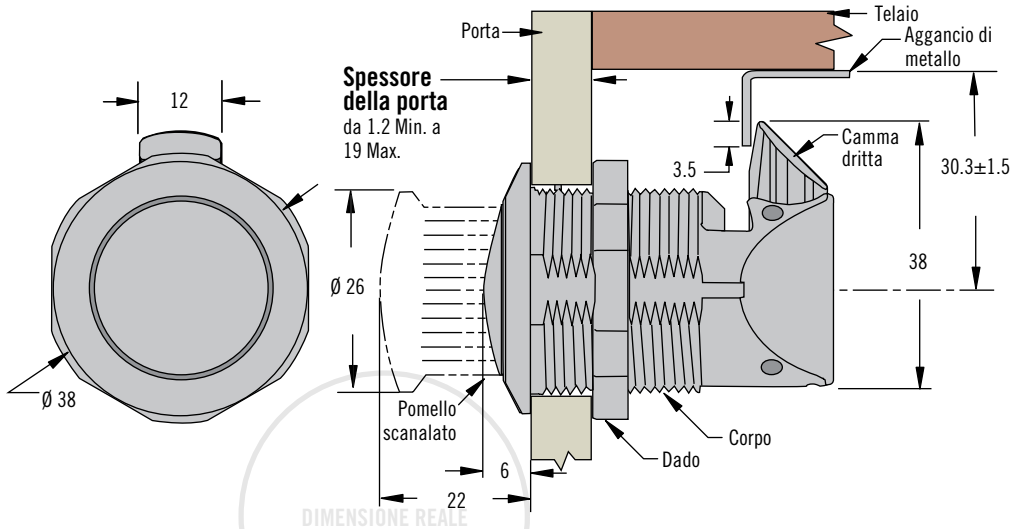

DIMENSIONE REALE

Chiusa

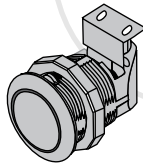

Spingere il pomello per estrarlo

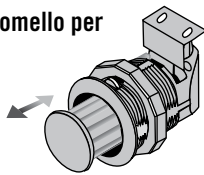

Tirare il pomello per aprire

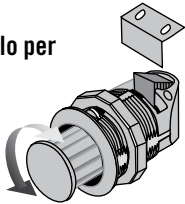

Aggancio

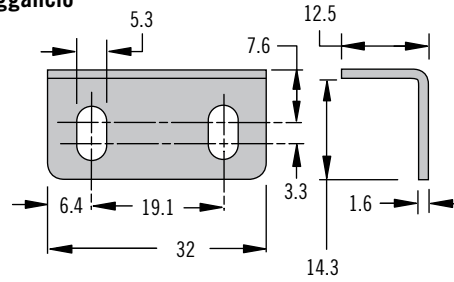

Installazione

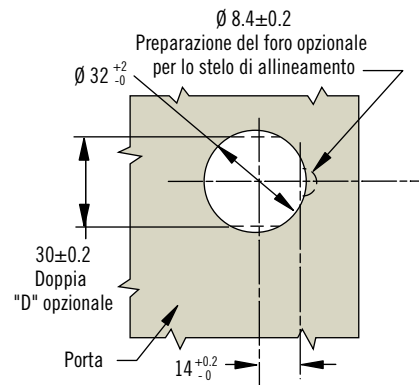

*Raggio per le porte incernierate.

- Installazione a foro tondo singolo
- Pomello a filo estraibile
- Materiali resistenti alla corrosione

Materiali e finiture

PC/ABS nera, cromata o PVD dorato

Dati prestazionali

Carico di funzionamento max: 310 N

Gamma temperatura di esercizio: -30°C a 60°C

Classe di infiammabilità: UL94-HB

Note sull'installazione

Coppia max. serraggio sul dado di montaggio: 4.2 N·m

Accessori

Aggancio di ricambio

Numero di parte: M1-519-4

Serraggio utile

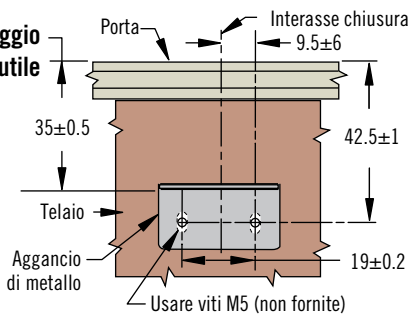

Finitura	Numero di parte
Cromo	M1-2A-13-1
Nero	M1-2A-13-5
Oro	M1-2A-13-8

Numero di parte

V. tabella

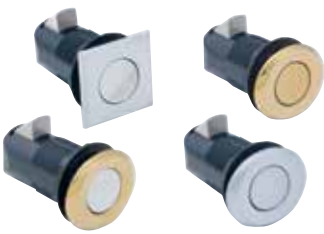

MP Chiusura a spinta

Apertura a trazione

- Installazione a foro tondo singolo
- Pomello a filo estraibile
- Materiali resistenti alla corrosione
- Coperchio opzionale disponibile per conferire un look elegante al corpo della chiusura
- Aggancio venduto separatamente

Materiali e finiture

Sede: nylon caricato vetro
 Flangia e pomello: lega di zinco rivestita
 Camma: Lega di zinco

Note sull'installazione

Coppia serraggio max. sulle viti di montaggio dado: 4.5 N·m

Accessori

Disponibilità di prese uguali v. pagina 513

Selezione del numero di parte

Chiusura solamente, riscontri venduti separatamente

Altre opzioni disponibili. Per informazioni complete relative a opzioni disponibili, numeri di parte, istruzioni per l'installazione e specifiche dei prodotti, visitare



www.southco.com/MP2

H Stile della sede

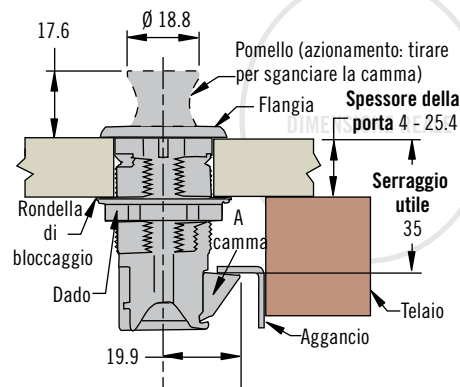
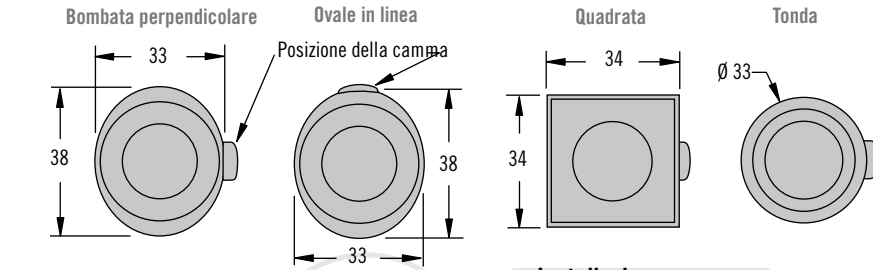

Installazione

Solo per la chiusura (per l'installazione dell'aggancio v. pagina 157)

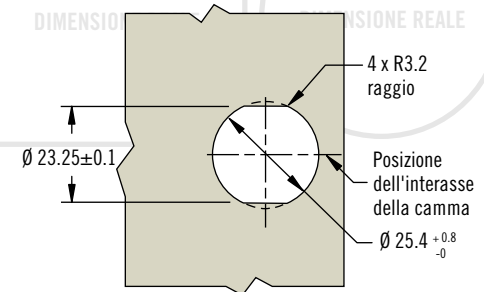

Aggancio fisso

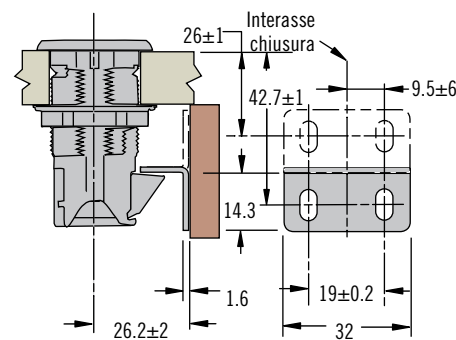

Aggancio con coperchio

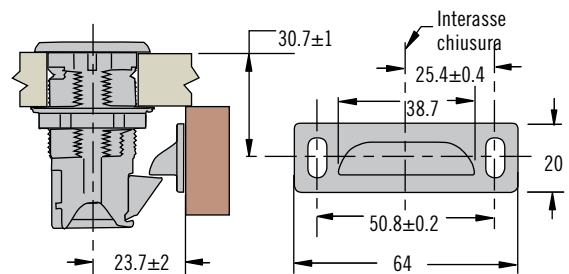

Aggancio fisso

M1-519-4

Aggancio con coperchio

MP-510-16-4

MP - 05 - H 2 - F K

F Finitura della flangia

- 1 Cromato
- 2 Cromata satinata
- 3 Nichelatura spazzolata

- 4 Ottonatura lucida
- 5 Rivestimento a polvere nera
- 6 Nichelatura satinata

K Finitura pomello

- 1 Cromato
- 2 Cromata satinata
- 3 Nichelatura spazzolata

H Stile della sede

- 11 Perpendicolare ovale
- 12 Ovale in linea

- 21 quadrato
- 31 Tonda

- 4 Ottonatura lucida
- 5 Rivestimento a polvere nera
- 6 Nichelatura satinata

Le dimensioni sono espresse in millimetri salvo diversa indicazione

MP Appendiabiti

Gancio a scatto



229

H Tipo di sede (immagine con gruccia, = 2)

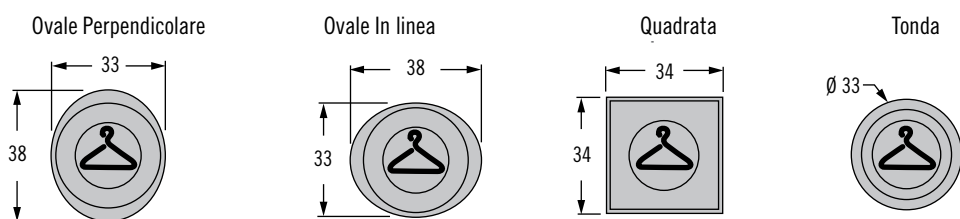

H Tipo di sede (immagine senza gruccia, = 3)

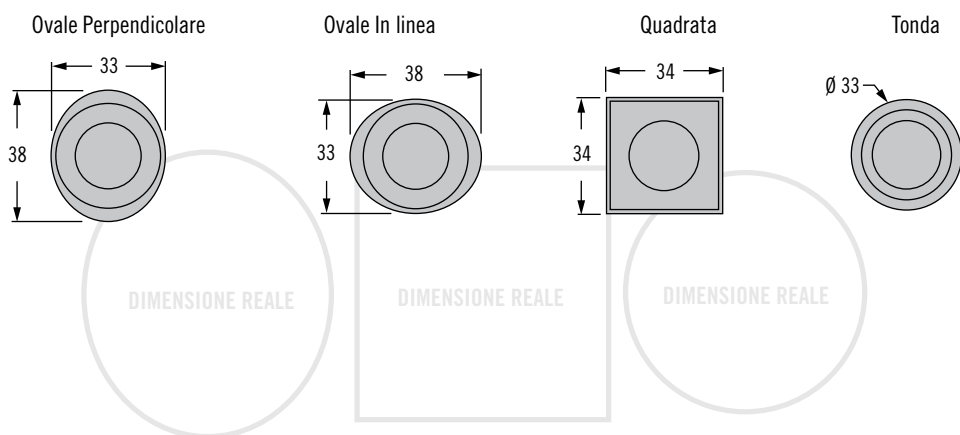

- Gancio a scatto, a filo
- Installazione in un unico foro tondo
- Materiali resistenti alla corrosione

Materiali e finiture

Sede: nailon caricato vetro

Flangia e gancio: lega di zinco, rivestita

Note per l'installazione

Coppia massima di serraggio sul dado di montaggio: 4,5 Nm

Installazione

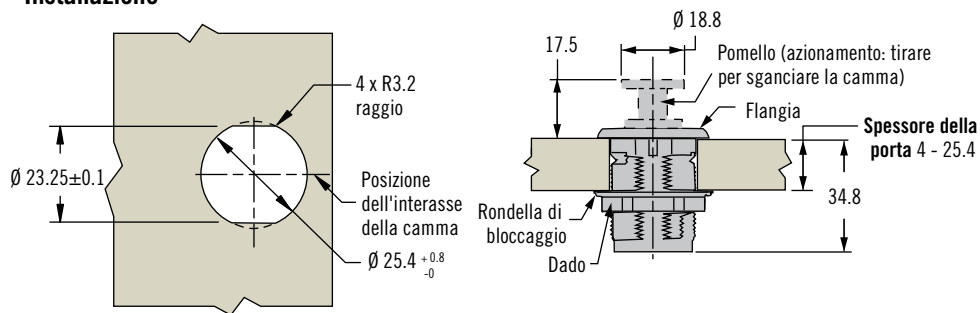

Selezione del numero di parte

H Stile della sede

- 11 Perpendicolare ovale
- 12 Ovale in linea
- 21 quadrato
- 31 Tonda

F Finitura della flangia

- 1 Cromato
- 2 Cromata satinata
- 3 Nichelatura spazzolata
- 4 Ottonatura lucida
- 5 Rivestimento a polvere nera
- 6 Nichelatura satinata

I Immagine

- 2 Gruccia
- 3 Vuota

K Finitura pomello

- 1 Cromato
- 2 Cromata satinata
- 3 Nichelatura spazzolata
- 4 Ottonatura lucida
- 5 Rivestimento a polvere nera
- 6 Nichelatura satinata

MP - 07 - H I - F K



A3 Chiusura a spinta

Apertura a scorrimento · A filo · Con serratura

- Semplice installazione a scatto in un foro singolo
- Materiali resistenti alla corrosione

Materiali e finiture

Chiusura: ABS nero

Molla: acciaio inox

Dati prestazionali

Gamma temperatura di esercizio:
da -40°C a 60°C

Classe di infiammabilità: UL94-V0

Note sull'installazione

Preparare un foro senza bava

Lo spessore della porta deve comprendere lo spessore del rivestimento o della vernice

Accessori

Chiave piatta, codice chiave uguale CH751 (2 chiavi per anello)

Numero di parte: PK-10-01



Chiave con impugnatura stampata, codice chiave uguale CH751 (2 chiavi per anello)

Numero di parte: PK-10-01-05



Numero di parte

V. tabella

Altre opzioni disponibili. Per informazioni complete relative a opzioni disponibili, numeri di parte, istruzioni per l'installazione e specifiche dei prodotti, visitare



www.southco.com/A3

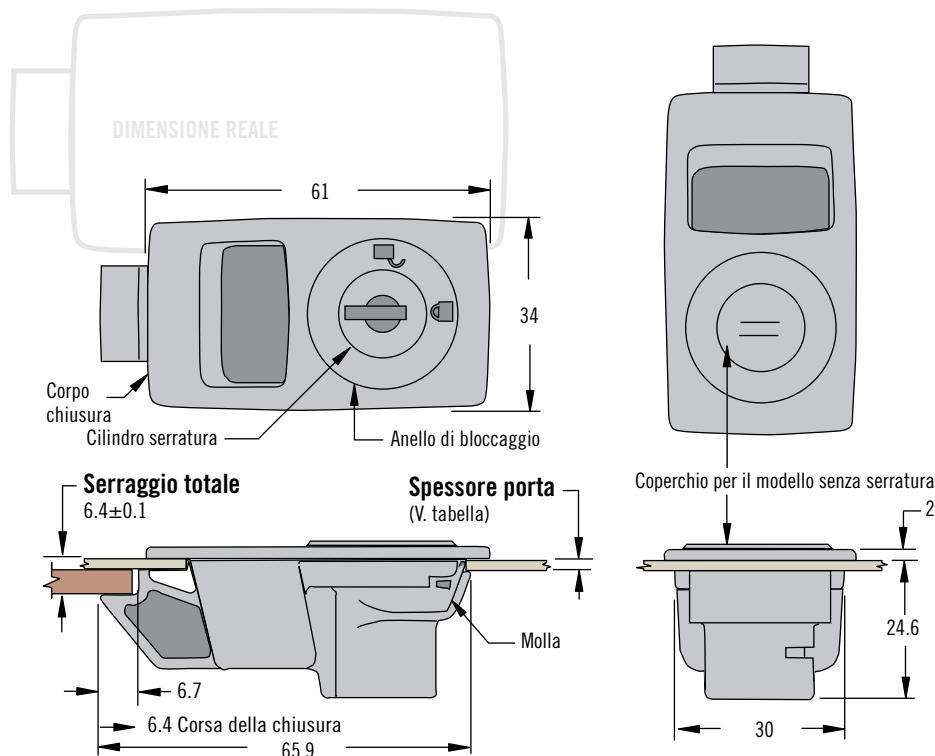

Installazione

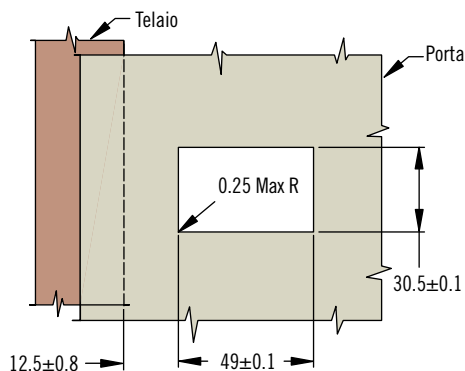

1. Fare scorrere la parte anteriore della chiusura nel foro e spingere in avanti

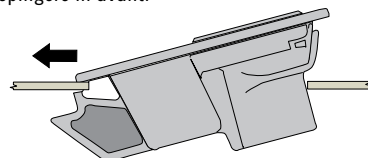

2. Posizionare a scatto l'estremità posteriore della chiusura

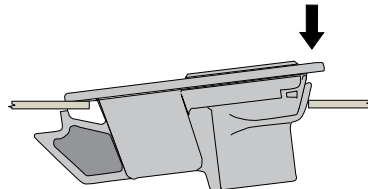

Spessore della porta	Numero di parte		
	Senza serratura	Codice chiave uguale CH751 (nessuna chiave fornita)	Codice chiave uguale CH751 (2 chiavi piatte fornite)
0.9 a 1.2	A3-80-525-12	A3-85-525-12	A3-87-525-12
1.3 a 1.6	A3-80-625-12	A3-85-625-12	A3-87-625-12

Le dimensioni sono espresse in millimetri salvo diversa indicazione

A3 Chiusura a spinta

Apertura a scorrimento · A filo



Piccola e media

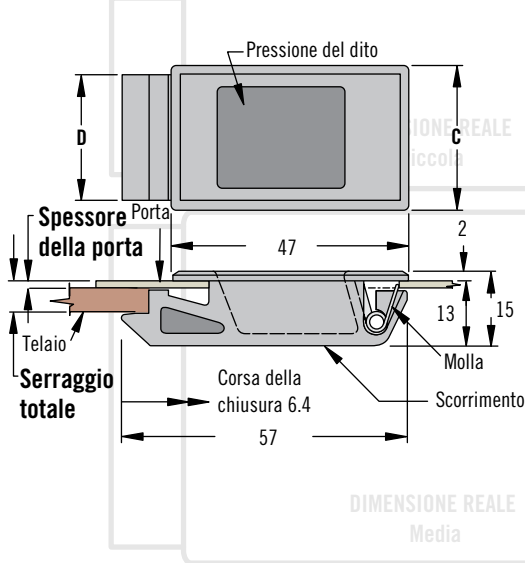

DIMENSIONE REALE Media

Grande (pressione maggiore)

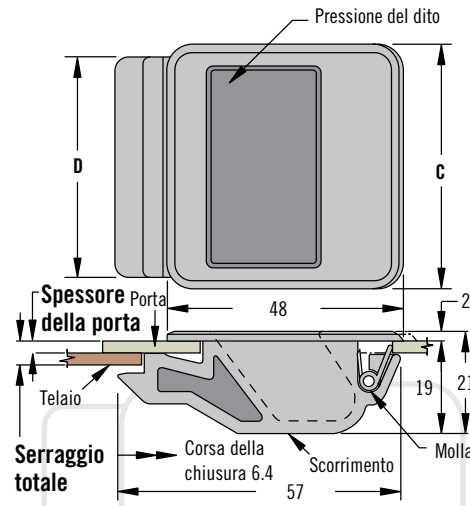

DIMENSIONE REALE Grande

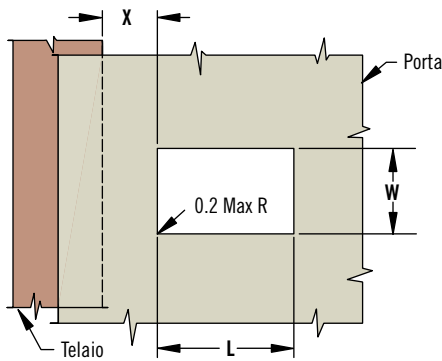

1. Fare scorrere la parte anteriore della chiusura nel foro e spingere in avanti

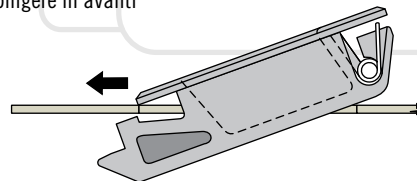

2. Posizionare a scatto l'estremità posteriore della chiusura

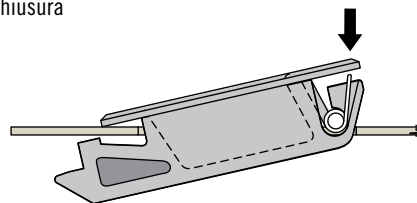

- **Semplice installazione a scatto in un foro singolo**
- **Materiali resistenti alla corrosione**

Materiali e finiture

Chiusura: ABS nero

Molla: acciaio inox

Dati prestazionali

Carico di funzionamento max:

serie 40 180 N

Serie 50 e 99 serie : 220 N

Gamma temperatura di esercizio:

-40°C a 60°C

Classe di infiammabilità:

UL94-HB or UL94-V0

Note sull'installazione

Preparare un foro senza bava

Lo spessore della porta deve comprendere lo spessore del rivestimento o della vernice

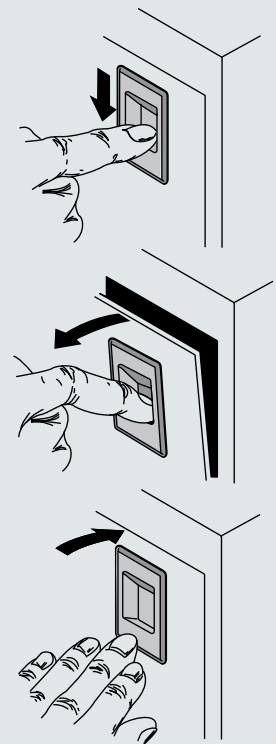

Numero di parte

V. tabella

Serie	Installazione		
	L	W	X
Piccola	38.1±0.1	25.4±0.1	12.7±0.7
Medio		44.5±0.1	
Grande			

Dimensione	Spessore della porta	Total Serraggio utile	Dimensioni		Numero di parte	
			C	D	UL94-HB	UL94-V0
Piccola	1.2±0.1	6.4±0.1	28	25	A3-40-525-12	A3-99-187-12
	1.6 ⁺⁰ _{-0.2}	6.4±0.1	28	25	A3-40-625-12	A3-99-130-12
Medio	2.2 ⁺⁰ _{-0.2}	6.4±0.1	47	44	A3-50-925-12	A3-99-144-12
Grande	2.2 ^{+0.2} ₋₀	6.4±0.1	50	44	A3-99-122-12	A3-99-253-01



A3 Chiusura a spinta

Apertura a scorrimento · Presa ergonomica

- Semplice installazione a scatto in un foro singolo
- Materiali resistenti alla corrosione

Materiali e finiture

Chiusura: PC/ABS, nero

Molla: acciaio inox

Dati prestazionali

Carico di funzionamento max:

Medio: 90 N

Grande: 130 N

Gamma temperatura di esercizio:

-40°C a 60°C

Classe di infiammabilità: UL94-V0

Note sull'installazione

Preparare un foro senza bava

Lo spessore della porta deve comprendere lo spessore del rivestimento o della vernice

Numero di parte

V. tabella

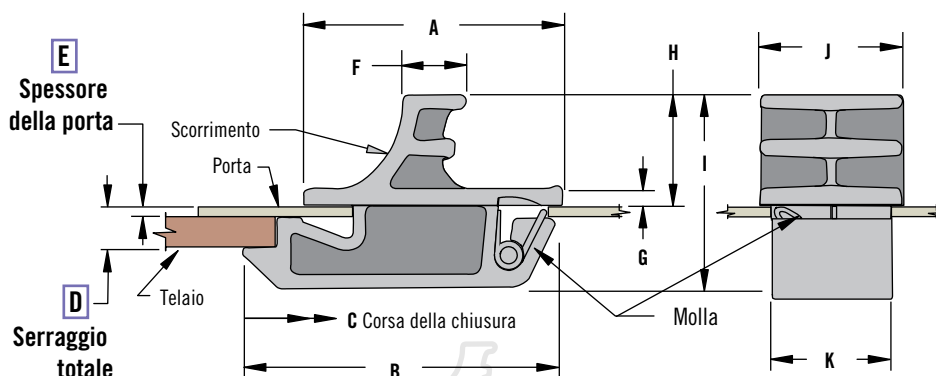

Installazione

1. Preparare un foro senza bava

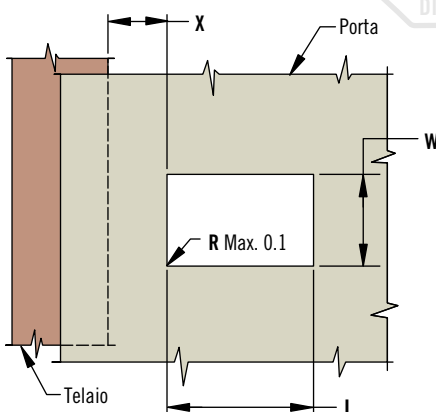

2. Fare scorrere la parte anteriore della chiusura nel foro
Spingere in avanti

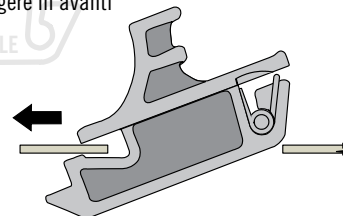

3. Posizionare a scatto l'estremità posteriore della chiusura

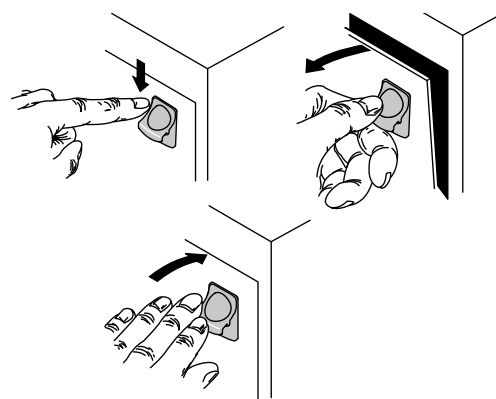
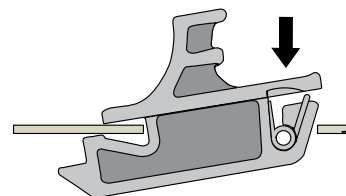

Dimensione	Installazione		
	L	W	X
Medio	12.7±0.1	7.8±0.05	6.4±0.8
Grande	22.2±0.1	14.3±0.1	9.5±0.8

E Spessore della porta	D Total Serraggio utile	Dimensioni									Numero di parte	Dimensione
		A	B	C	F	G	H	I	J	K		
1 ± 0.1	3 ± 0.1	19	22.2	4	5.1	1.5	8.3	15.5	9.5	7.6	A3-70-412-25	Medio
1.2+0.2-0	4.8 ± 0.1	30.1	36.2	4.3	7.2	2.2	12.8	22.4	16.5	14	A3-60-519-25	Grande

Altre opzioni disponibili. Per informazioni complete relative a opzioni disponibili, numeri di parte, istruzioni per l'installazione e specifiche dei prodotti, visitare



www.southco.com/A3

Le dimensioni sono espresse in millimetri salvo diversa indicazione

southco
CONNECT · CREATE · INNOVATE

A3 Chiusura a spinta

Apertura a scorrimento · Modello con presa

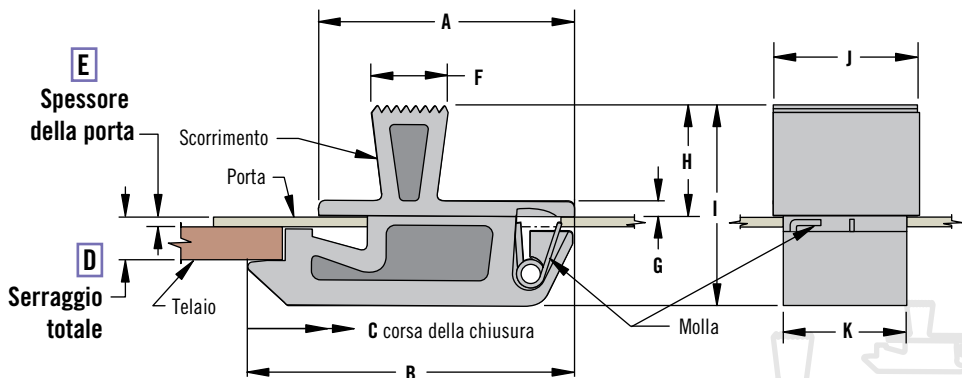

Installazione

1. Preparare un foro senza bava

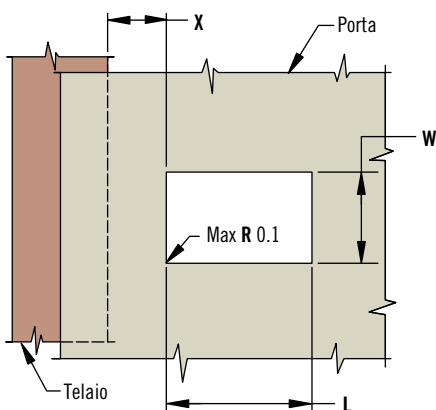

2. Fare scorrere la parte anteriore della chiusura nel foro
Spingere in avanti.

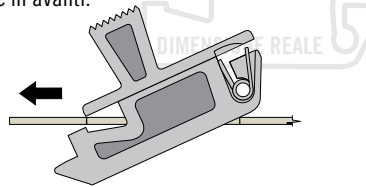

3. Posizionare a scatto l'estremità posteriore della chiusura

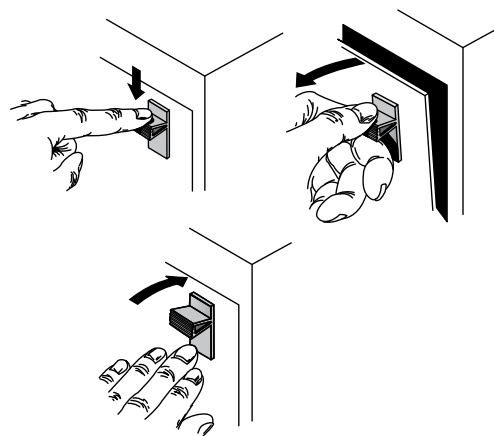
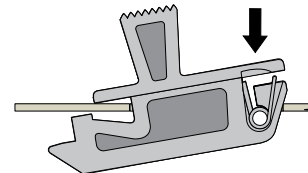

Dimensione	Installazione		
	L	W	X
Piccola	8.33±0.05	4.57±0.05	4.8 ±0.8
Medio	12.7±0.1	7.8±0.05	6.4±0.8
Grande	22.2±0.1	14.3±0.1	9.5±0.8

E Spessore della porta	D Total Serraggio utile	Dimensioni									Numero di parte	Dimensione
		A	B	C	F	G	H	I	J	K		
.76±.08	2.54±0.13	11.9	15.1	3	4.0	0.8	5.6	11.1	6.0	4.4	A3-10-310-12	Piccola
1±0.1	3±0.1	18	22.5	4	5.5	1.5	8.5	15.5	9.5	7.5	A3-20-412-12	Medio
1.2+0.2-0	4.8±0.1	29	36	4.3	9	2	13	22.5	16.5	14	A3-30-519-12	Grande

- **Semplice installazione a scatto in un foro singolo**
- **Materiali resistenti alla corrosione**

Materiali e finiture

Chiusura: ABS nero

Molla: acciaio inox

Dati prestazionali

Carico di funzionamento max:

Piccola 25 N

Medio 90 N

Grande 130 N

Gamma temperatura di esercizio:

-40°C a 60°C

Classe di infiammabilità: UL94-HB

Note sull'installazione

Preparare un foro senza bava

Lo spessore della porta deve comprendere lo spessore del rivestimento o della vernice

Numero di parte

V. tabella



93 Chiusura a spinta

Premere il pulsante per aprire

- Apertura a pulsante
- Installazione a foro singolo
- Molla di espulsione opzionale per prevenire i rumori prodotti dalle vibrazioni

Materiali e finiture

Chiusura: ABS nero

Molla: acciaio inox

Dati prestazionali

Carico di funzionamento max: 530 N

Classe di infiammabilità: UL94-HB

Note sull'installazione

Coppia serraggio max. sulle viti di montaggio dado: 7.9 N·m

Accessori

Chiave piatta, codice chiave uguale CH751 (2 chiavi per anello)

Numero di parte: PK-10-01



Chiave con impugnatura stampata, codice chiave uguale CH751 (2 chiavi per anello)

Numero di parte: PK-10-01-05



Numero di parte presa (opzionale):

In-line 93-21-301-14

Perpendicolare 93-21-322-14

Numero di parte aggancio (scorta):

93-14-101-24

Numero di parte molla di espulsione (opzionale): 93-22-302-18

Numero di parte

V. tabella

Altre opzioni disponibili. Per informazioni complete relative a opzioni disponibili, numeri di parte, istruzioni per l'installazione e specifiche dei prodotti, visitare



www.southco.com/93

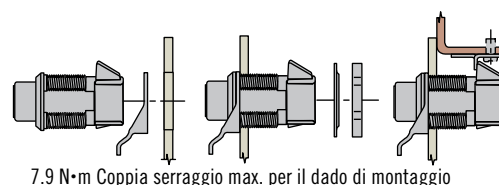
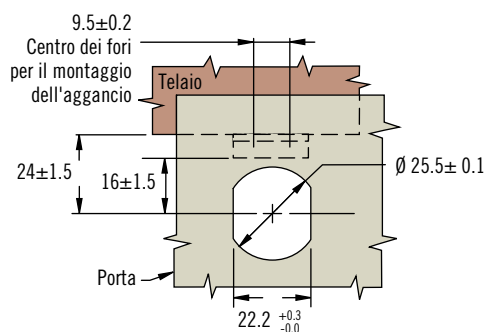
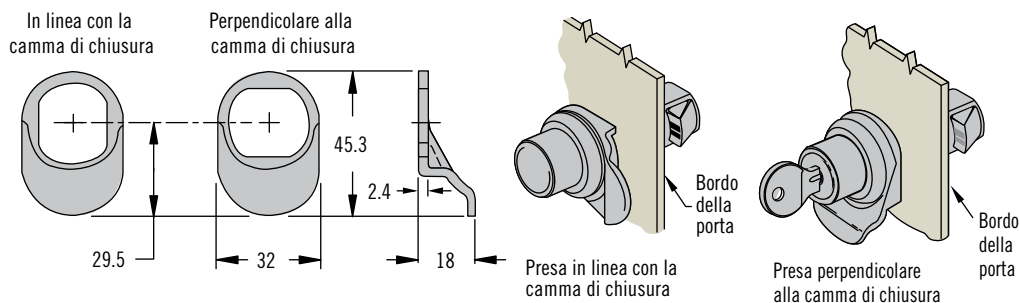
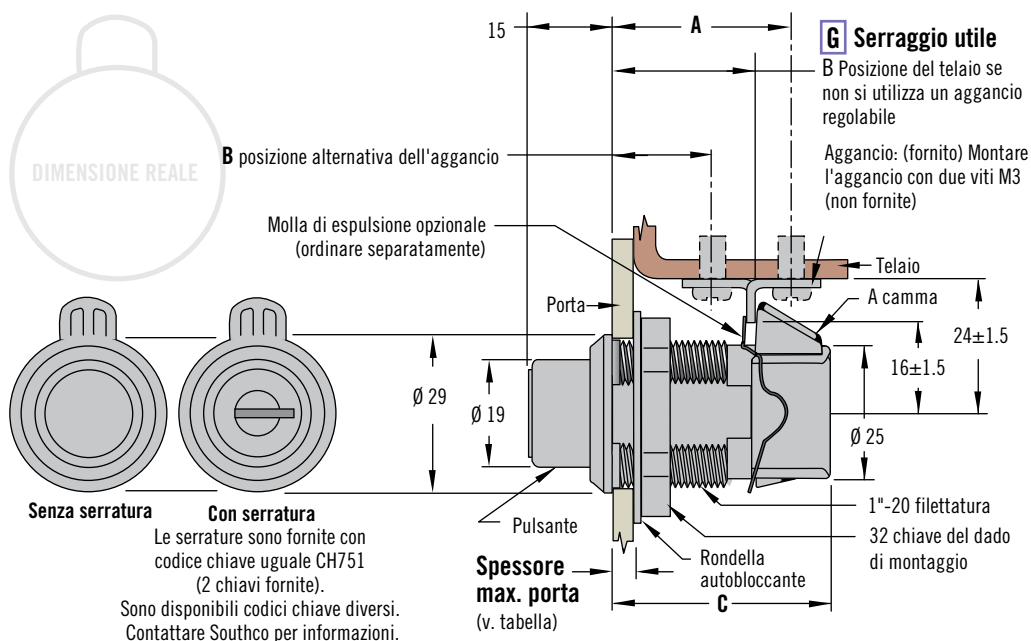

Stile	Max. Spessore della porta	G Serraggio utile	Dimensioni			Chiusura Numero di parte	
			A	B	C Ref	Con serratura (2 chiavi piatte fornite)	Senza serratura
Preso in linea con la camma di chiusura	10.3	23 ^{+0.1} _{-0.07}	29.5±1.5	14.5±1.5	37	93-303	93-304
Preso perpendicolare alla camma di chiusura	10.3	23 ^{+0.1} _{-0.07}	29.5±1.5	14.5±1.5	37	93-313	93-314
Solo chiusura	12.7	25±0.4	32±1.5	17±1.5	40	93-307	93-308

Le dimensioni sono espresse in millimetri salvo diversa indicazione

93 Chiusura a spinta

Azionamento a chiave



Grande

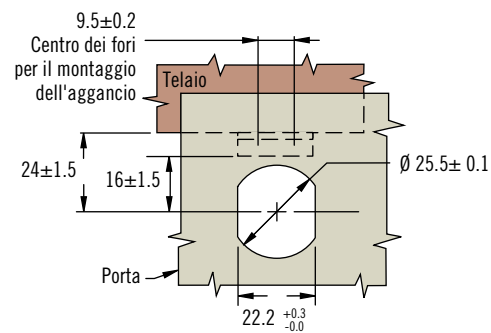
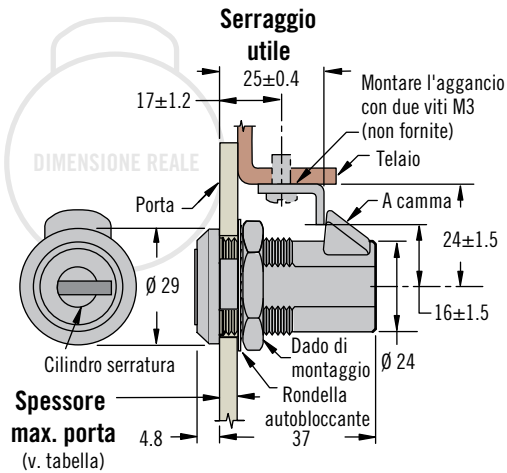

Coperchio di tenuta (opzionale)

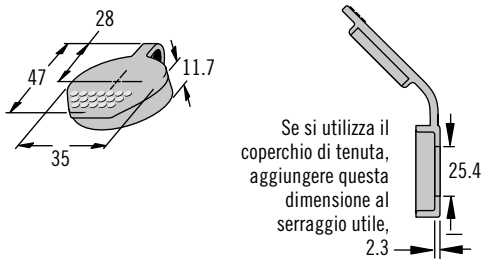

Piccola

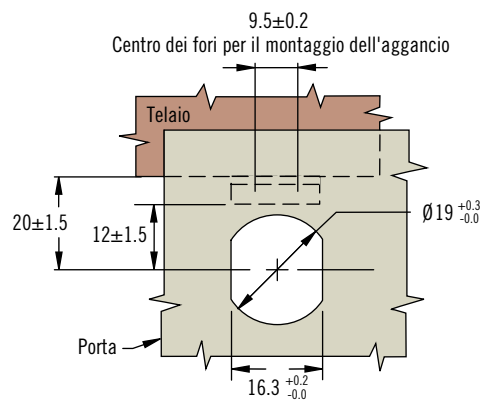
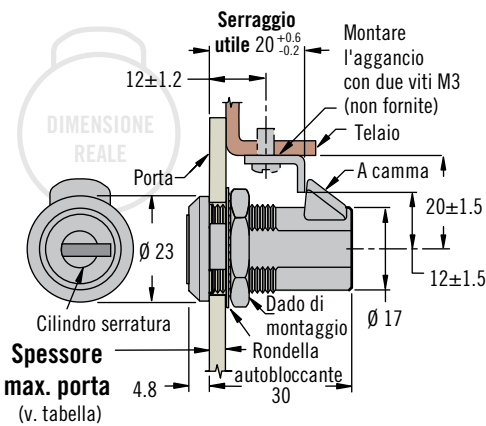

Coperchio di tenuta (opzionale)

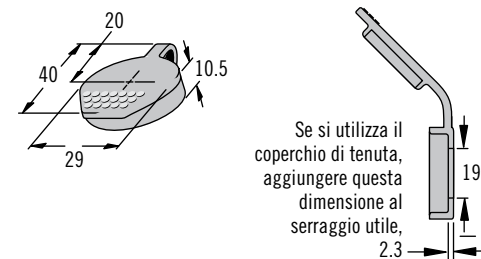

- Azionamento solo mediante chiave per limitare l'accesso
- Installazione a foro singolo

Materiali e finiture

Chiusura: lega di zinco, zincato o ricoperto a polvere nera

Dati prestazionali

Carico di funzionamento max:

Grande: 560 N

Piccola: 330 N

Gamma temperatura di esercizio: da -18°C a 65°C

Classe di infiammabilità: UL94-HB

Note sull'installazione

Coppia serraggio max. sulle viti di montaggio dado: 7.9 N·m

Accessori

Chiave piatta, codice chiave uguale CH751

(2 chiavi per anello)

Numero di parte: PK-10-01



Chiave con impugnatura stampata, codice chiave uguale CH751

(2 chiavi per anello)

Numero di parte: PK-10-01-05



Presca (opzionale - solo grande):

Numero di parte:

In linea: 93-21-301-14

Perpendicolare: 93-21-322-14

Aggancio (replacement)

Numero di parte: 93-14-101-11

Numero di parte

V. tabella

Dimensione	Max. Spessore della porta	Chiusura Numero di parte		Coperchio di tenuta (opzionale) Numero di parte
		Numero di parte codice chiave uguale CH751 (2 chiavi piatte fornite)	Finitura cilindro	
Grande	12.7	93-10-101-10	Lucido	90-4
Piccola	9.5	93-10-201-50	Nero	90-2
		93-10-201-10	Lucido	



93 Chiusura a spinta

Apertura a rotazione · Con pomello

- Apertura a rotazione
- Installazione a foro singolo

Materiali e finiture

Chiusura: lega di zinco cromato
Pomello: policarbonato nero

Dati prestazionali

Carico di funzionamento max:

Grande: 560 N

Piccola: 330 N

Gamma temperatura di esercizio:

-18°C a 65°C

Classe di infiammabilità: UL94-HB

Note sull'installazione

Coppia serraggio max. sulle viti di montaggio dado: 7.9 N·m

Accessori

Chiave piatta, codice chiave uguale CH751 (2 chiavi per anello)

Numero di parte: PK-10-01



Chiave con impugnatura stampata, codice chiave uguale CH751 (2 chiavi per anello)

Numero di parte: PK-10-01-05



Aggancio (scorta)

Numero di parte: 93-14-101-11

Numero di parte

V. tabella

Altre opzioni disponibili. Per informazioni complete relative a opzioni disponibili, numeri di parte, istruzioni per l'installazione e specifiche dei prodotti, visitare



www.southco.com/93

Grande

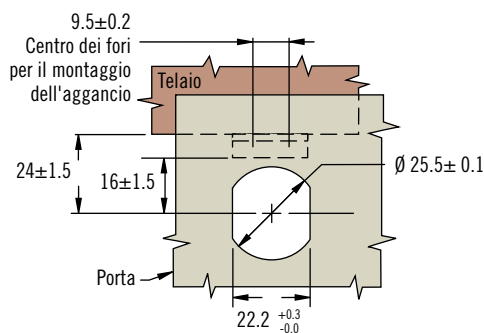
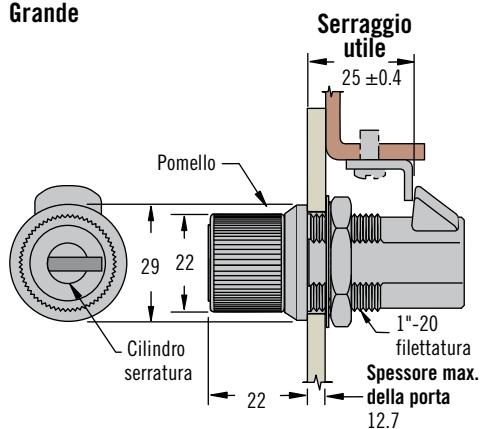

Piccola

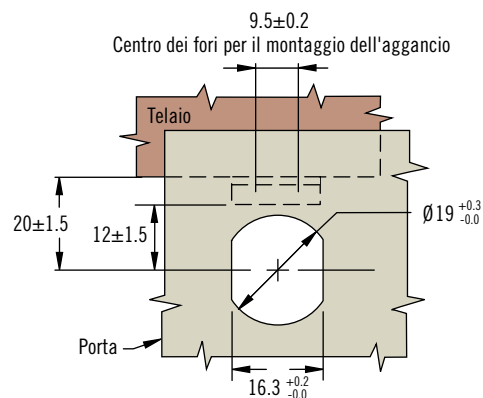
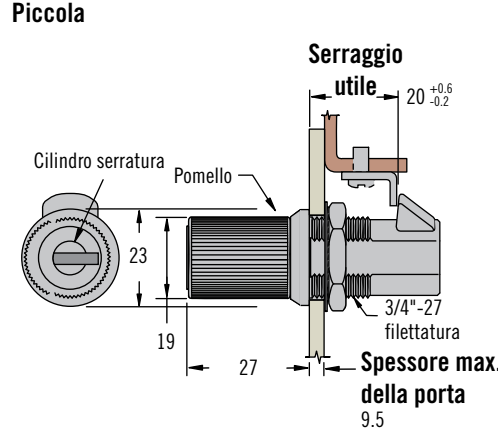

Dimensione	Chiusura Numero di parte		Finitura cilindro
	Con serratura (2 chiavi piatte fornite)	Senza serratura	
Grande	93-10-102-50	93-10-103-50	Nero
	93-10-102-10	93-10-103-10	Lucido
Piccola	93-10-202-50	93-10-203-50	Nero
	93-10-202-10	93-10-203-10	Lucido

Le dimensioni sono espresse in millimetri salvo diversa indicazione

93 Chiusura a spinta

Apertura a rotazione · Con aletta



237

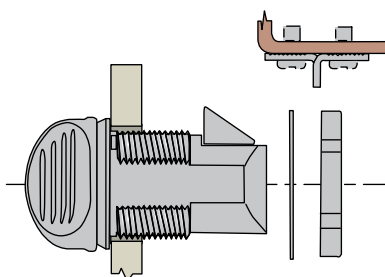
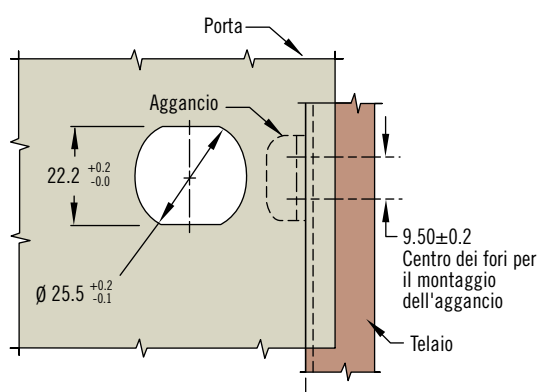
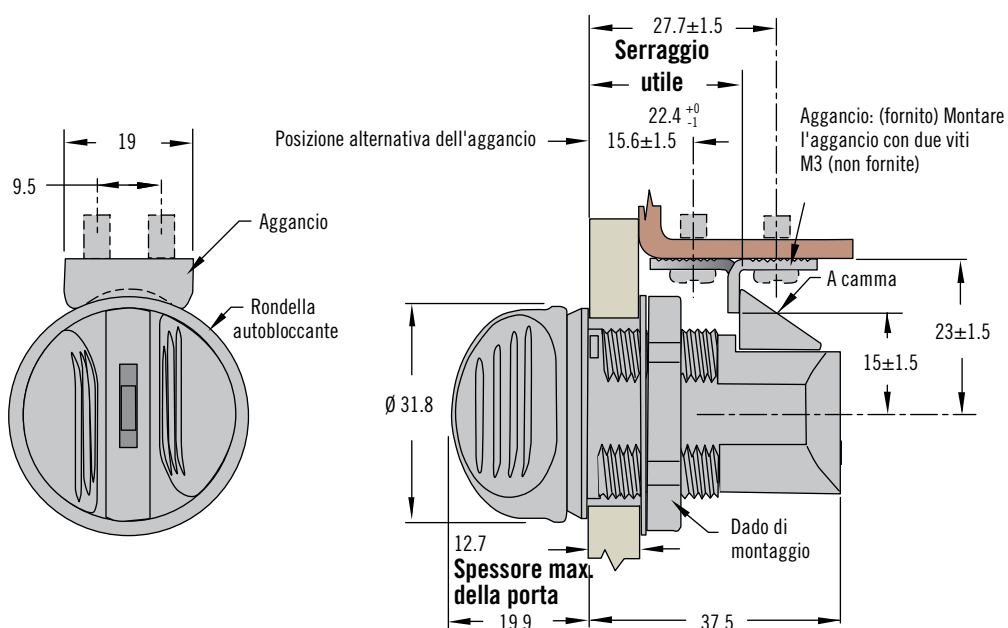

- Apertura a rotazione
- Installazione a foro singolo

Materiali e finiture

Nailon caricato vetro e acetale nero

Dati prestazionali

Carico di funzionamento max: 425 N

Gamma temperatura di esercizio: -20°C a 65°C

Classe di infiammabilità: UL94-HB

Note sull'installazione

Coppia serraggio max. sulle viti di montaggio dado: 6 N·m

Accessori

Chiave piatta, codice chiave uguale CH751 (2 chiavi per anello)

Numero di parte: PK-10-01



Chiave con impugnatura stampata, codice chiave uguale CH751

(2 chiavi per anello)

Numero di parte: PK-10-01-05



Aggancio (scorta):

Numero di parte: 93-14-101-24

Numero di parte

V. tabella

Chiusura Numero di parte (2 chiavi per anello)

93-402



R3 Chiusura a spinta

Apertura a trazione · Maniglia a levetta · Chiusura per vani portabagagli

- Tenuta ambientale
- Sgancio di emergenza
- Da usare con le chiusure R4

Materiali e finiture

Complessivo chiusura: lega di zinco, verniciatura a polvere nera o bianca oppure cromato

Chiavistello: lega di zinco zincato

Piastre e staffe di montaggio del riscontro: Acciaio, zincato.

Dati prestazionali

Carico di funzionamento max: 560 N

Note sull'installazione

Coppia serraggio max. sulle viti di montaggio: 2 N·m

Note

*Per selezionare i cilindri e visionare una presentazione completa del sistema *SOUTHCO*® Key-Choice v. pagine 158

Numero di parte

Ordinare chiusura, staffa e viti di montaggio separatamente.

Per la chiusura v. tabella

Per la staffa e le viti di montaggio v. pagina 239

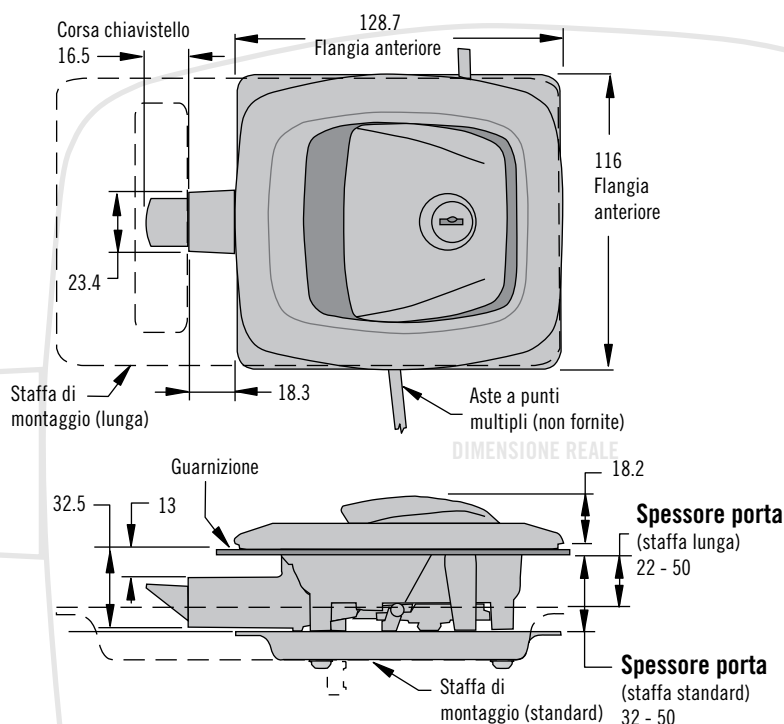

Predisposto per i sistemi di chiusura a punti multipli

Per le chiusure rotative applicabili, v. pagina 225

Aste di attuazione non fornite

La figura sotto mostra la disposizione consigliata dell'asta

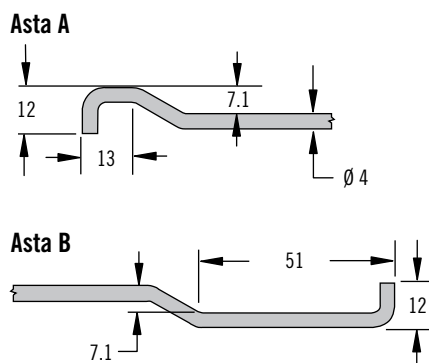

Chiusura illustrata nella posizione sbloccata (chiavistello ritirato)

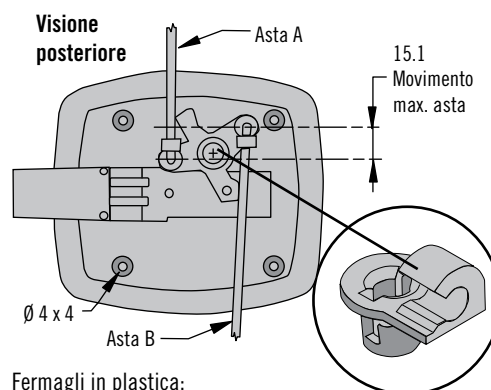

Fermagli in plastica:

Numero di parte:

R4-0-43922 per aste da 4mm disponibili come opzione

Chiusura Finitura	Numero di parte			
	Con serratura (CH751) (2 chiavi piatte fornite)	Con serratura (chiave reversibile) R001 (2 chiavi piatte fornite)	Con serratura (senza cilindro)*	Senza serratura
Cromo lucido	R3-20-350-10	R3-20-320-10	R3-20-390-10	R3-20-300-10
Rivestimento a polvere nera	R3-20-350-50	R3-20-320-50	R3-20-390-50	R3-20-300-50
Rivestimento a polvere bianca	R3-20-350-70	R3-20-320-70	R3-20-390-70	R3-20-300-70

Altre opzioni disponibili. Per informazioni complete relative a opzioni disponibili, numeri di parte, istruzioni per l'installazione e specifiche dei prodotti, visitare



www.southco.com/R3

Le dimensioni sono espresse in millimetri salvo diversa indicazione

southco
CONNECT · CREATE · INNOVATE

Staffa standard

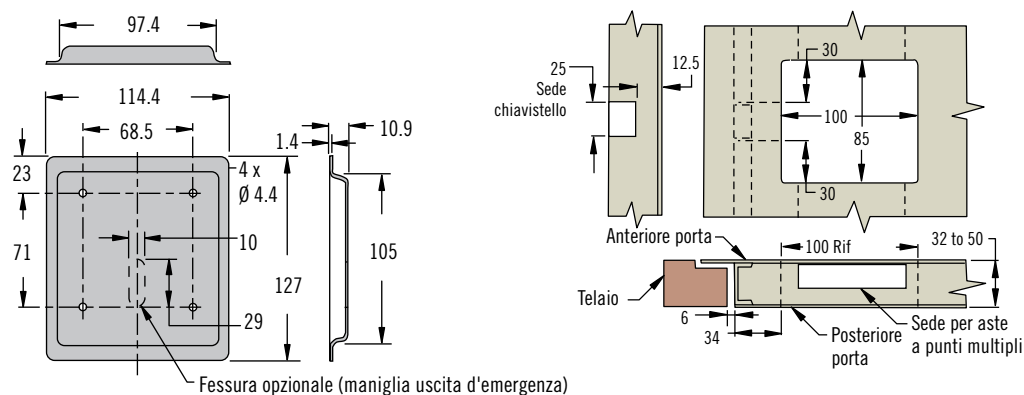

Staffa lunga

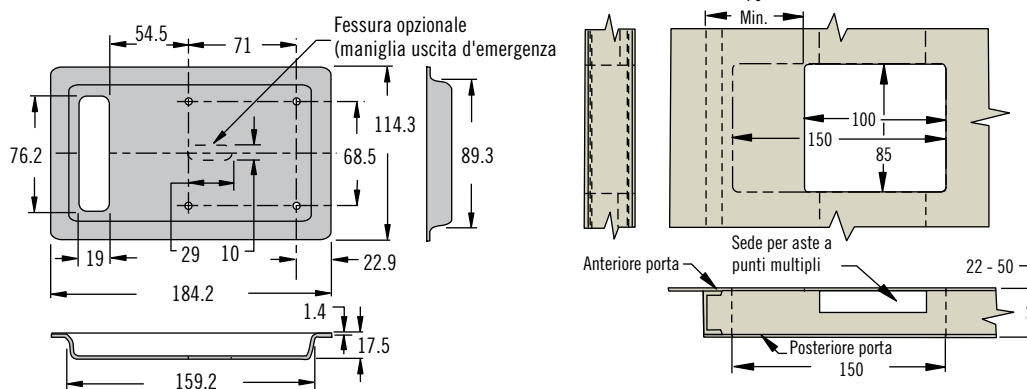

Staffa a U (fessura per maniglia uscita d'emergenza fornita)

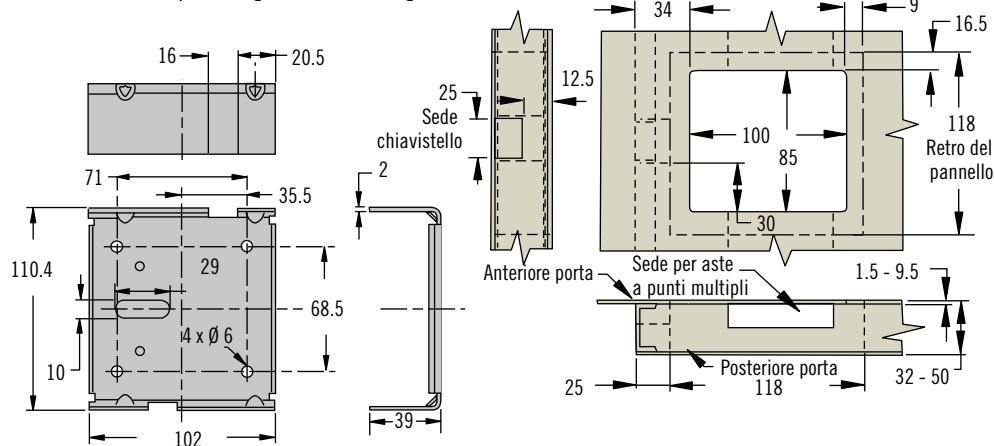

Accessori

Chiave piatta, codice chiave uguale CH751



Numero di parte: PK-10-01

Chiave con impugnatura stampata, codice chiave uguale CH751 (2 chiavi per anello)



Numero di parte: PK-10-01-05

chiave con impugnatura stampata, codice chiave uguale R001 (2 chiavi per anello)

Numero di parte: PK-10-01-KR001

Maniglia uscita d'emergenza (opzionale):



Note

La staffa a U è ideata per l'impiego nelle applicazioni con porte in lamiera

Numero di parte

Ordinare chiusura, staffa e viti di montaggio separatamente.

Per la chiusura v. pagina 166

Per la staffa e le viti di montaggio v. tabella

Numero di parte staffa		Vite autofilettante n.8 (numero di parte in base alla lunghezza)				
		R3-23-250-01	R3-23-250-02	R3-23-250-03	R3-23-250-04	R3-23-250-05
		16 Lunga	19 Lunga	25.4 Lunga	32 Lunga	38 Lunga
Staffa standard	R3-23-160-11-01	32	32 - 38	38 - 44	44 - 50	—
Staffa lunga	R3-23-162-11-01	22 - 25	25 - 32	32 - 38	38 - 44	44 - 50
Staffa a U	R3-23-161-11	1.5 - 4.8	4.8 - 9.5	—	—	—
		Spessore della porta				



R3 Chiusura a spinta

Apertura a trazione · Maniglia a levetta · Chiusura per porte di ingresso

- Tenuta ambientale
- Accesso e serratura su ambo i lati

Materiali e finiture

Complessivo chiusura: lega di zinco, rivestimento a polvere nera o bianca o cromato

Chiavistello: lega di zinco zincato

Piastre e staffe montaggio riscontro: acciaio, zincato

Dati prestazionali

Carico di funzionamento max: 560 N

Gamma temperatura di esercizio: -18°C a 60°C

Note sull'installazione

Coppia serraggio max. sulle viti di montaggio: 2 N·m

Accessori

Chiave con impugnatura stampata, codice chiave uguale R305 (2 chiavi per anello)

Numero di parte:

PK-10-01-09-CF305



Viti di ricambio

Numero di parte: R3-13-310

Note

Ogni gruppo di serratura viene fornito con piastra di montaggio, piastra dell'aggancio e tutte le viti di montaggio ad eccezione di quelle della piastra dell'aggancio

Numero di parte

V. tabella

Altre opzioni disponibili. Per informazioni complete relative a opzioni disponibili, numeri di parte, istruzioni per l'installazione e specifiche dei prodotti, visitare



www.southco.com/R3

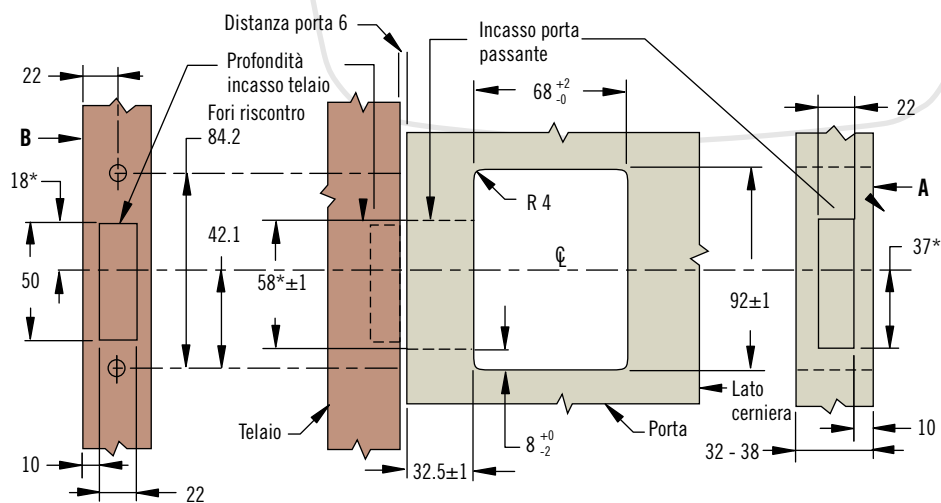
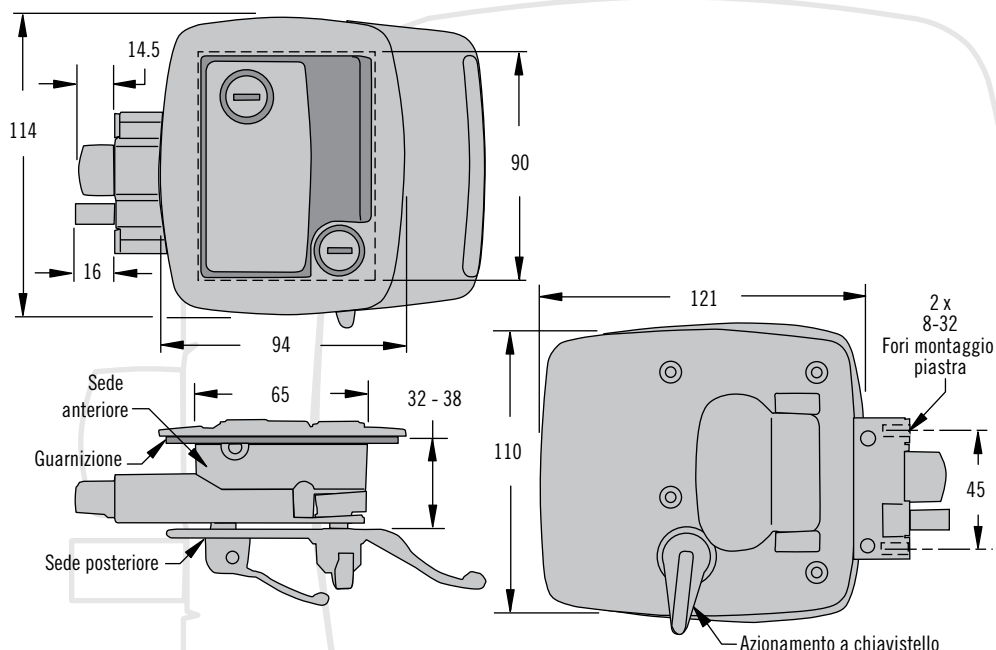

*Per il montaggio sinistrorso, proiettare specularmente le dimensioni contrassegnate con * sul lato opposto dell'interasse

Piastra montaggio

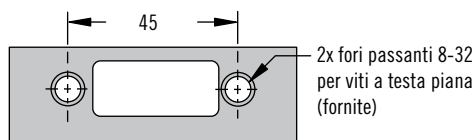

Piastra riscontro

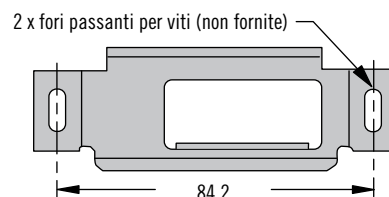

Finitura	Chiusura Numero di parte
Cromo lucido	R3-10-311-10
Rivestimento a polvere nera	R3-10-311-50
Bianco Powder coated	R3-10-311-70

Numero di parte	
Piastra montaggio	R3-13-190
Piastra riscontro	R3-13-180

Le dimensioni sono espresse in millimetri salvo diversa indicazione

R4 Chiusura a spinta

Apertura a sollevamento · A filo



241

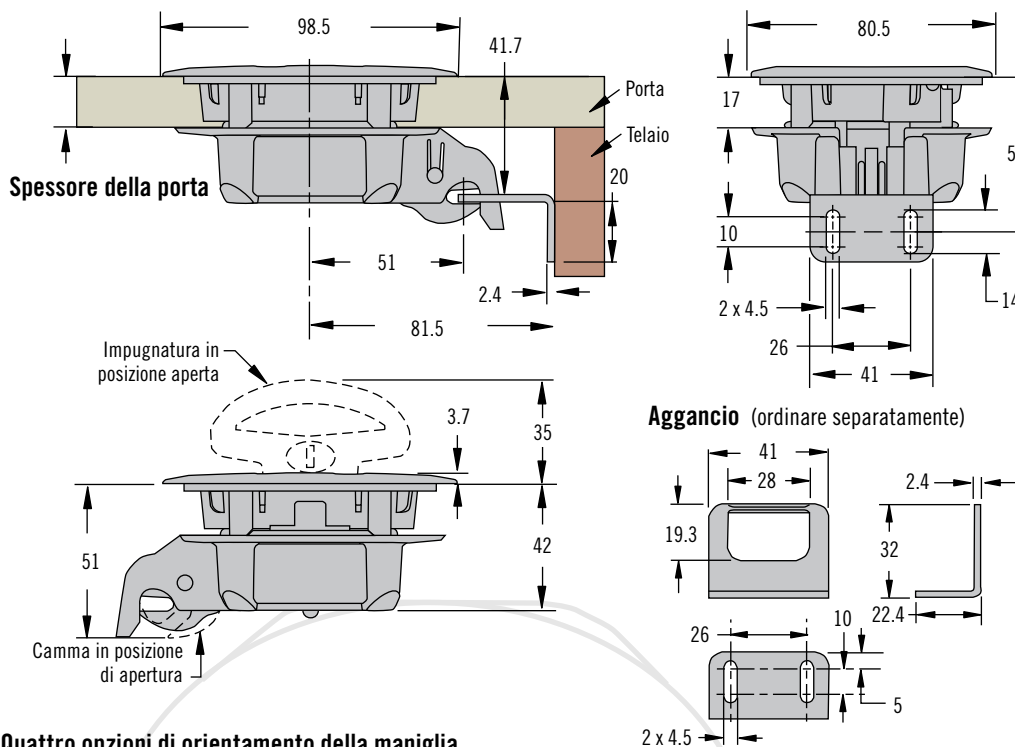

Quattro opzioni di orientamento della maniglia

Orientamento perpendicolare della maniglia

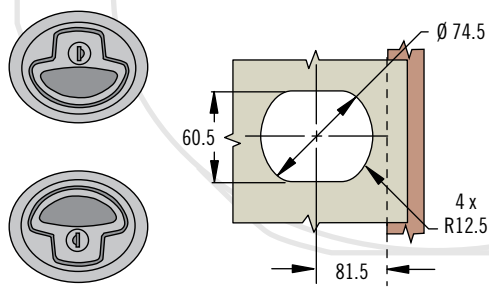

Installare l'aggancio con 2 viti M4 (non fornite)

Orientamento in linea della maniglia

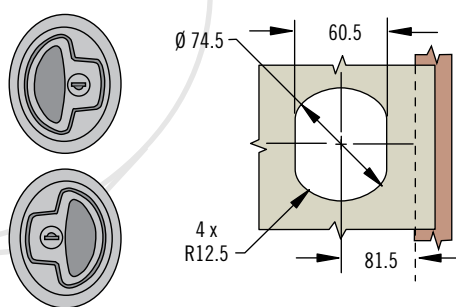

- Apertura a sollevamento
- Installazione a foro singolo
- Chiusura rotativa

Materiali e finiture

Nailon caricato vetro e acetale nero

Dati prestazionali

Carico di funzionamento max: 290 N

Gamma temperatura di esercizio:
-20°C a 65°C

Classe di infiammabilità: UL94-HB

Note sull'installazione

Coppia serraggio max. sulle viti di montaggio 1.4 N·m

Accessori

Chiave piatta, codice chiave uguale R001 (2 chiavi per anello)
Numero di parte: PK-10-01-KR001



Aggancio: Numero di parte:
R4-64-11

Incasso porta passante:
Fori riscontro T15 TORX®/ Slot
M4.2 x 1.4:

Numero di parte: M1-0-33211-24 o
R4-0-51779-24

Selezione del numero di parte

Ordinare chiusura, fermaglio e distanziale separatamente
V. tabella per spessore distanziale e numero richiesto per lo spessore della porta

L Tipi di serratura

- 0 Senza serratura
- 1 Modello a serratura con chiave uguale

D Spessore della porta

- 0 1 to 23.9
- 1 24 to 27

F Finitura sede superiore

- 5 Nera
- 7 Bianco

F Finitura sede inferiore

- 5 Nera
- 7 Bianco

R4 - 60 - 2 L D - F F

Numero di parte	Spessore distanziale	Spessore della porta					
		1 - 4.9	5 - 9.9	10 - 14.9	15 - 19.9	20 - 23.9	24 - 27.9
Numero di parte R4-64-13-1 Distanziali richiesti	4	0	1	0	1	0	0
Numero di parte R4-64-13-2 Distanziali richiesti	8	2	1	1	0	0	0



M1 Chiusura a spinta

Apertura a sollevamento · A filo

- Apertura a sollevamento
- Installazione a foro singolo
- Serratura sui due lati

Materiali e finiture

Chiavistelli e staffa di montaggio:
Nylon caricato vetro, nero
Sede e levetta:
Policarbonato/ABS, nero

Dati prestazionali

Carico di funzionamento max: 500 N
Classe di infiammabilità: UL94-HB

Note sull'installazione

Coppia serraggio max. sulle viti di
montaggio *Trox*[®]: 1.8 N·m

Accessori

Chiave piatta, codice chiave uguale
CH751 (2 chiavi per anello)
Numero di parte: PK-10-01



Chiave con impugnatura stampata,
codice chiave uguale CH751
(2 chiavi per anello)
Numero di parte: PK-10-01-05



1. Sbloccare
2. Premere e tirare per aprire
3. Spingere per chiudere

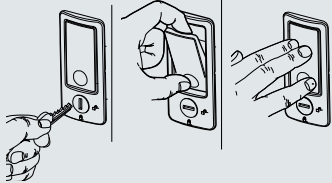

Numero di parte

V. tabella

Altre opzioni disponibili. Per informazioni complete relative a opzioni disponibili, numeri di parte, istruzioni per l'installazione e specifiche dei prodotti, visitare



www.southco.com/M1C

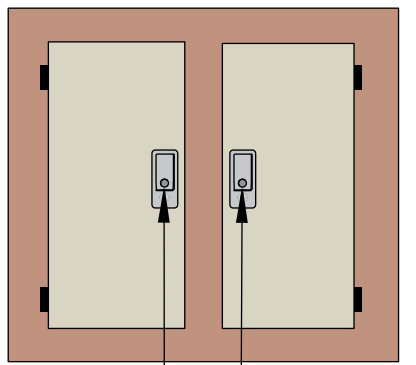
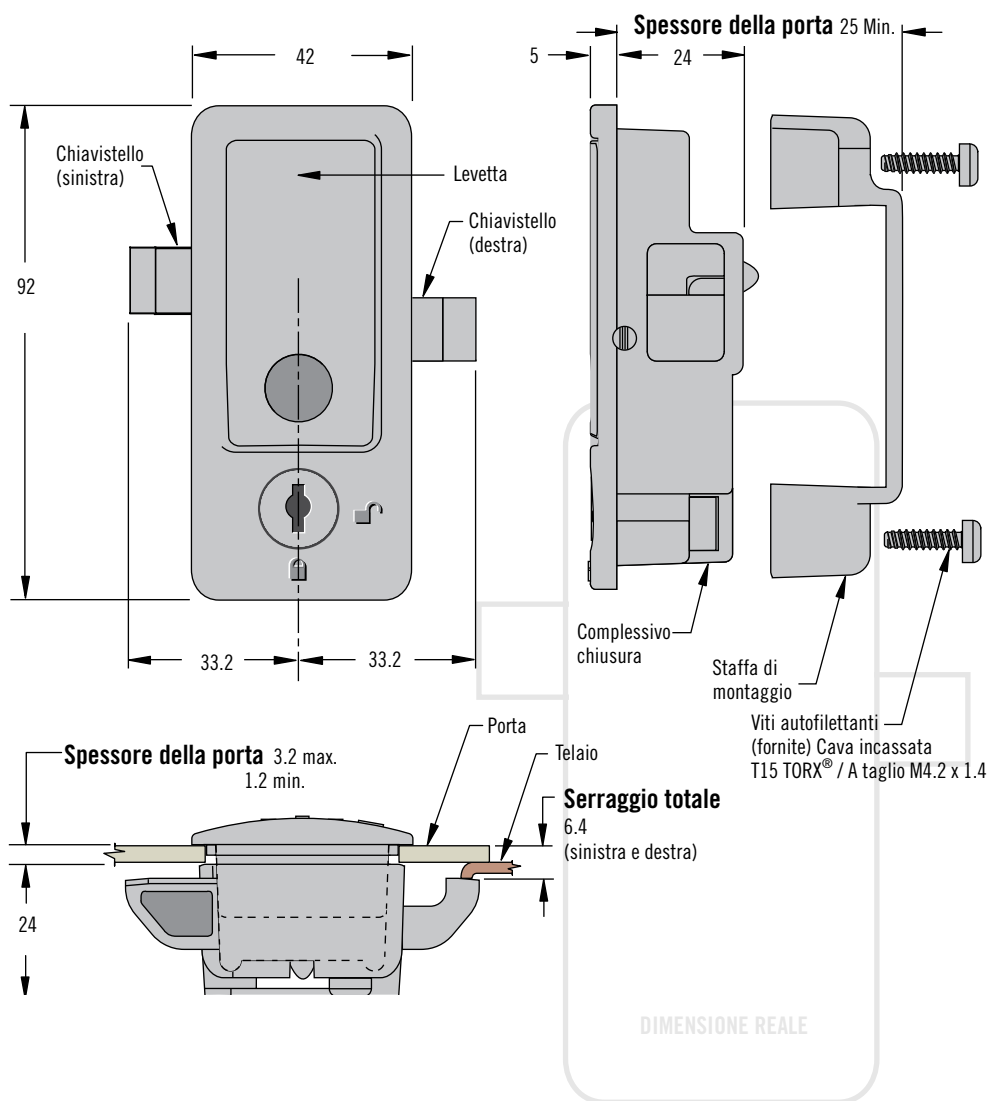

Lato destro chiusura Lato sinistro chiusura

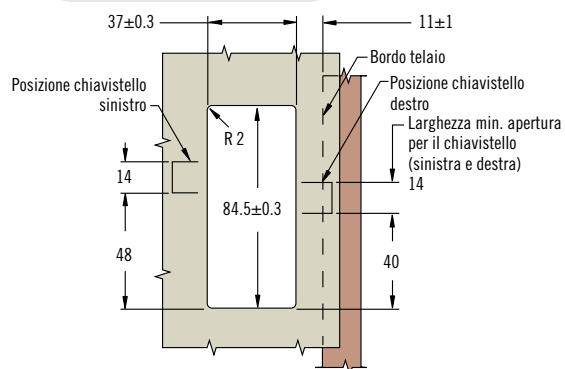

Numero di parte (2 chiavi piatte fornite)	
Lato destro chiusura	M1-2F-1-25
Chiusura su doppio lato	M1-2F-2-25
Lato sinistro chiusura	M1-2F-3-25

Le dimensioni sono espresse in millimetri salvo diversa indicazione

M1 Chiusura a spinta

Apertura a sollevamento · A filo



243

Montaggio scodellino

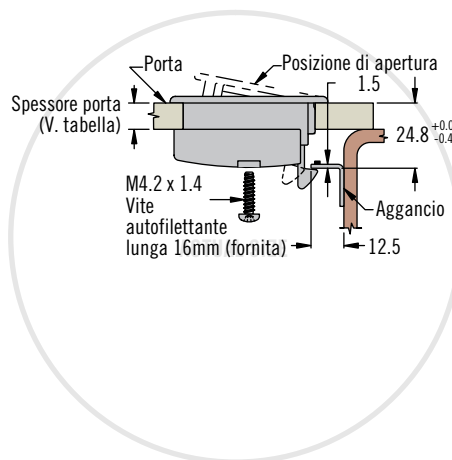
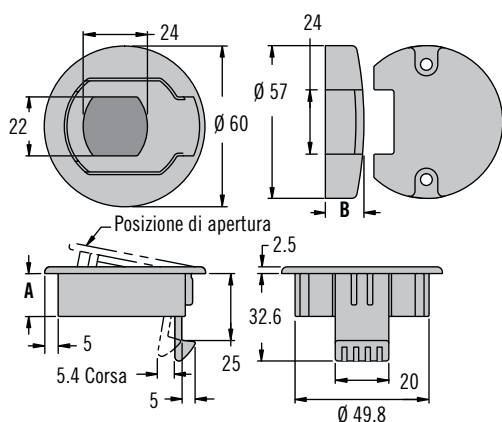

Gamma spessore della porta	A	B	Numero di parte
1 - 7	16	20.4	M1-81
7 - 13	16	14.3	M1-82
13 - 19	22	14.3	M1-83

- Basso profilo
- Anticorrosione e non conduttivi

Materiali e finiture

Chiusura: Acetale, nero

Viteria di montaggio: Acciaio inox



www.southco.com/M1

80 Chiusura a spinta

Apertura a spinta · Montaggio a scatto

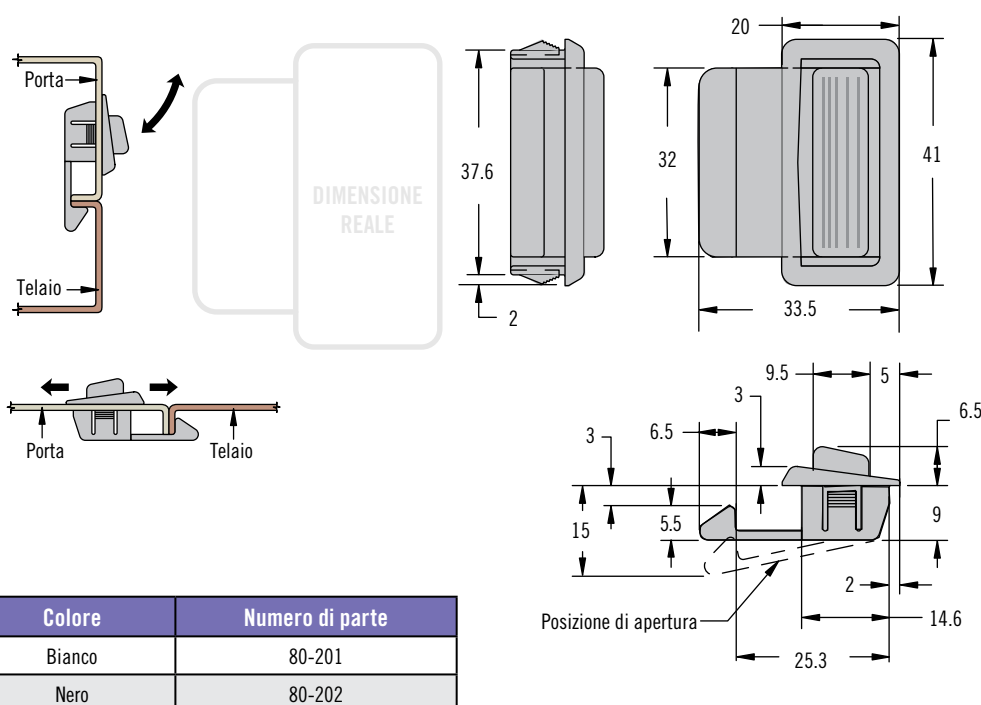

Colore	Numero di parte
Bianco	80-201
Nero	80-202

- Semplice installazione a scatto
- Anticorrosione e non conduttivi
- Ideale per porte scorrevoli o incernierate

Materiali e finiture

Acetale, nero o bianco

Altre opzioni disponibili. Per informazioni complete relative a opzioni disponibili, numeri di parte, istruzioni per l'installazione e specifiche dei prodotti, visitare



www.southco.com/80



64 Chiusura a spinta

Apertura a trazione · Maniglia a levetta · Miniatura

- Installazione a foro singolo
- Montaggio a scomparsa
- Chiavistello in plastica

Materiali e finiture

Acciaio inox passivato, finitura spazzolata e nylon caricato vetro nero

Dati prestazionali

Carico max. di funzionamento: 90 N

Gamma temperatura di esercizio: -18°C a 100°C

Classe di infiammabilità: UL94-V0

Note sull'installazione

Coppia serraggio max. sulle viti di montaggio: 0.9 N·m

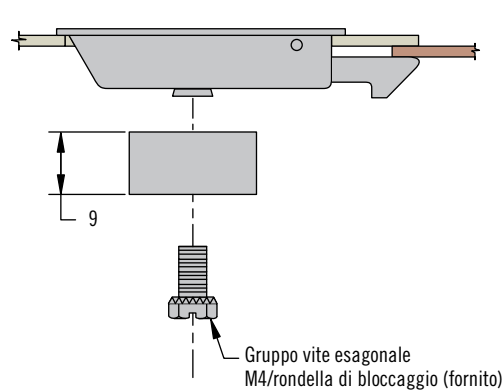
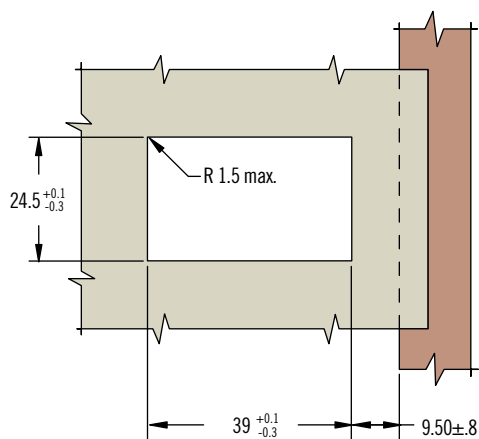
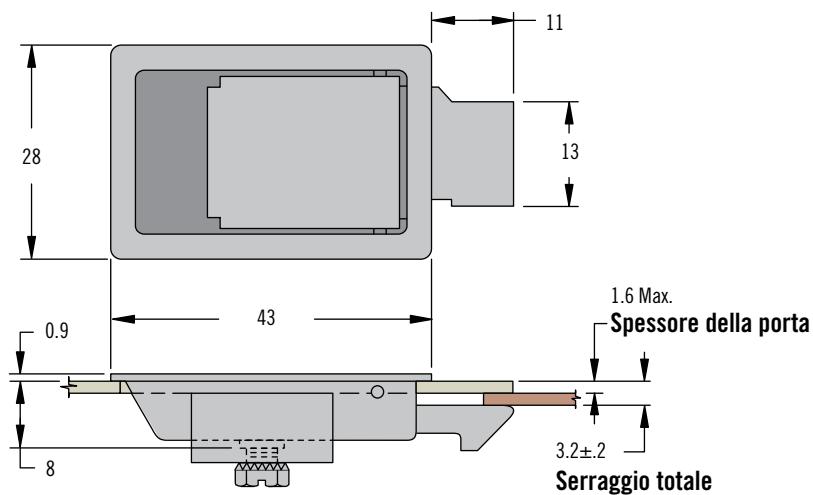

Numero di parte

V. tabella

Altre opzioni disponibili. Per informazioni complete relative a opzioni disponibili, numeri di parte, istruzioni per l'installazione e specifiche dei prodotti, visitare



www.southco.com/64

Numero di parte
64-01-10

Le dimensioni sono espresse in millimetri salvo diversa indicazione

64 Chiusura a spinta

Apertura a trazione · Maniglia a levetta · Piccola

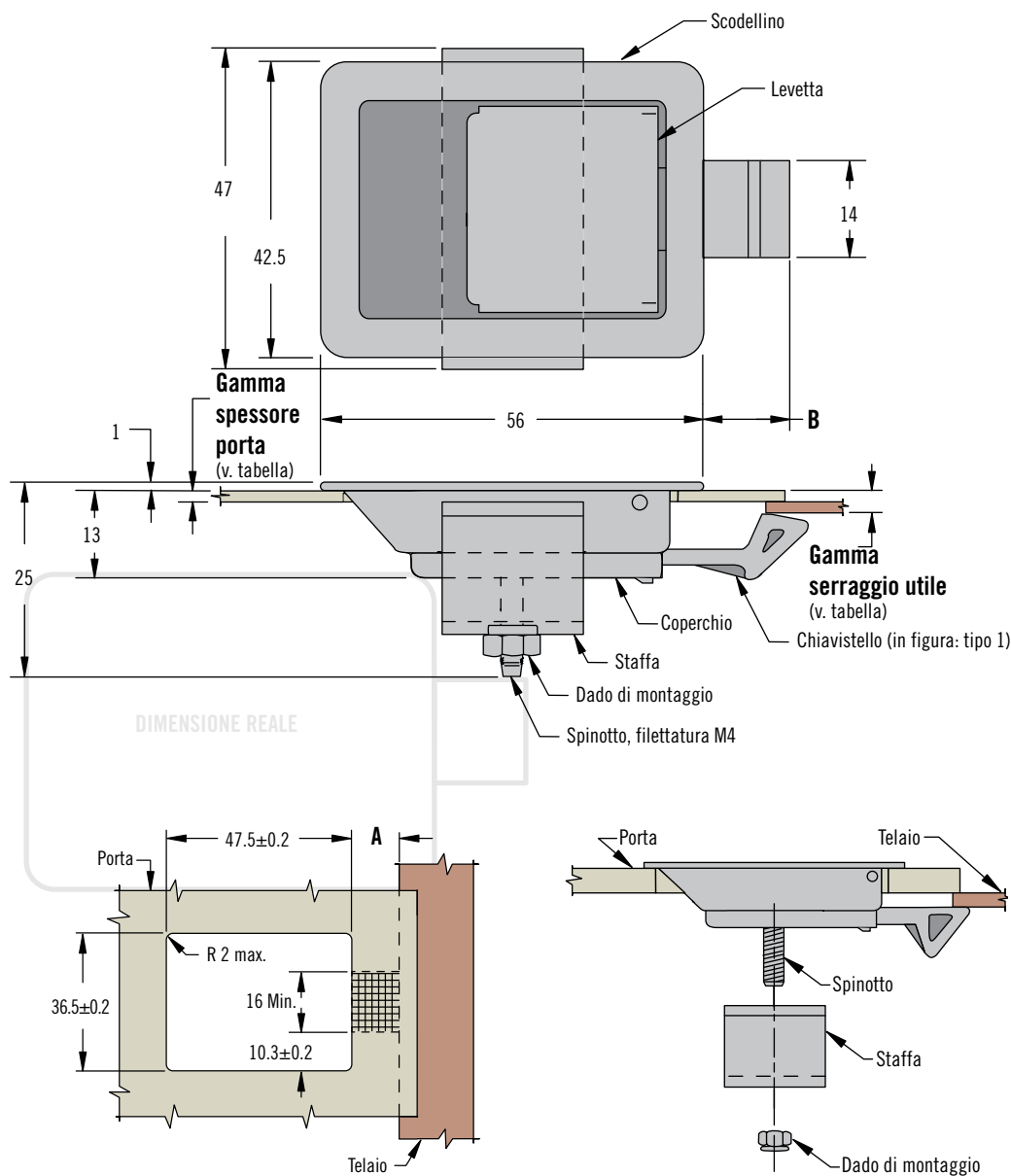

- Installazione a foro singolo
- Montaggio a scomparsa
- Chiavistello in plastica

Materiali e finiture

Acciaio inox passivato, finitura spazzolata o a polvere nera e nylon caricato vetro, naturale

Dati prestazionali

Carico di funzionamento max:

Stile	Carico statico max. N
1	130
2	110
3	90
4	70
5	55

Gamma temperatura di esercizio: -18°C a 100°C

Classe di infiammabilità: UL94-V0

Note sull'installazione

Lo spessore della porta non deve essere superiore alla dimensione T (v. tabella) nel punto di azionamento del chiavistello. Può essere necessario ridurre lo spessore della porta nella zona indicata dalla griglia.

Tipi di chiavistello: Tipo 3



Tipo 4



Tipo 5



Tipo 6



Note

Per ordinare un gruppo con finitura a polvere nera cambiare l'ultima cifra del numero di parte da 0 a 5 - Esempio: 64-10-111-55

Gamma di serraggio utile		Tipo di chiavistello	A		B	T (v Note)	Numero di parte finitura spazzolata			
Min.	Max.		Min.	Max.			Gamma spessore porta			
							3.7 Max.	3.9 - 7.3	11.1 - 14.6	18.6 - 22
1.2	2	1	10.4	12.7	12.4	1.6	64-10-111-50	~	~	~
2.8	3.6	3	11.9	14.2	14.2	3.2	64-10-113-50	64-10-133-50	~	~
6	6.7	4				6.4	64-10-124-50	64-10-114-50	~	~
12.3	13.1	5				7.1	64-10-125-50	64-10-135-50	64-10-115-50	64-10-115-50
18.6	19.4	6				7.1	64-10-126-50	~	64-10-116-50	64-10-116-50



64 Chiusura a spinta

Apertura a trazione · Maniglia a levetta · Piccola

- Installazione a foro singolo
- Montaggio a scomparsa
- Chiavistello in metallo

Materiali e finiture

Acciaio inox passivato, finitura spazzolata o a polvere nera, acciaio cromato

Dati prestazionali

Carico max. di funzionamento:
222 N

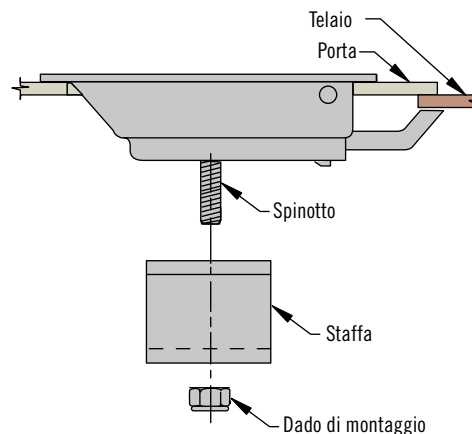
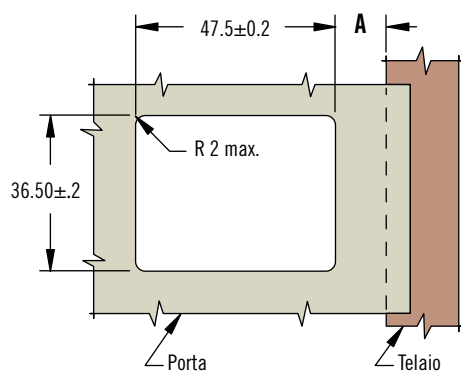
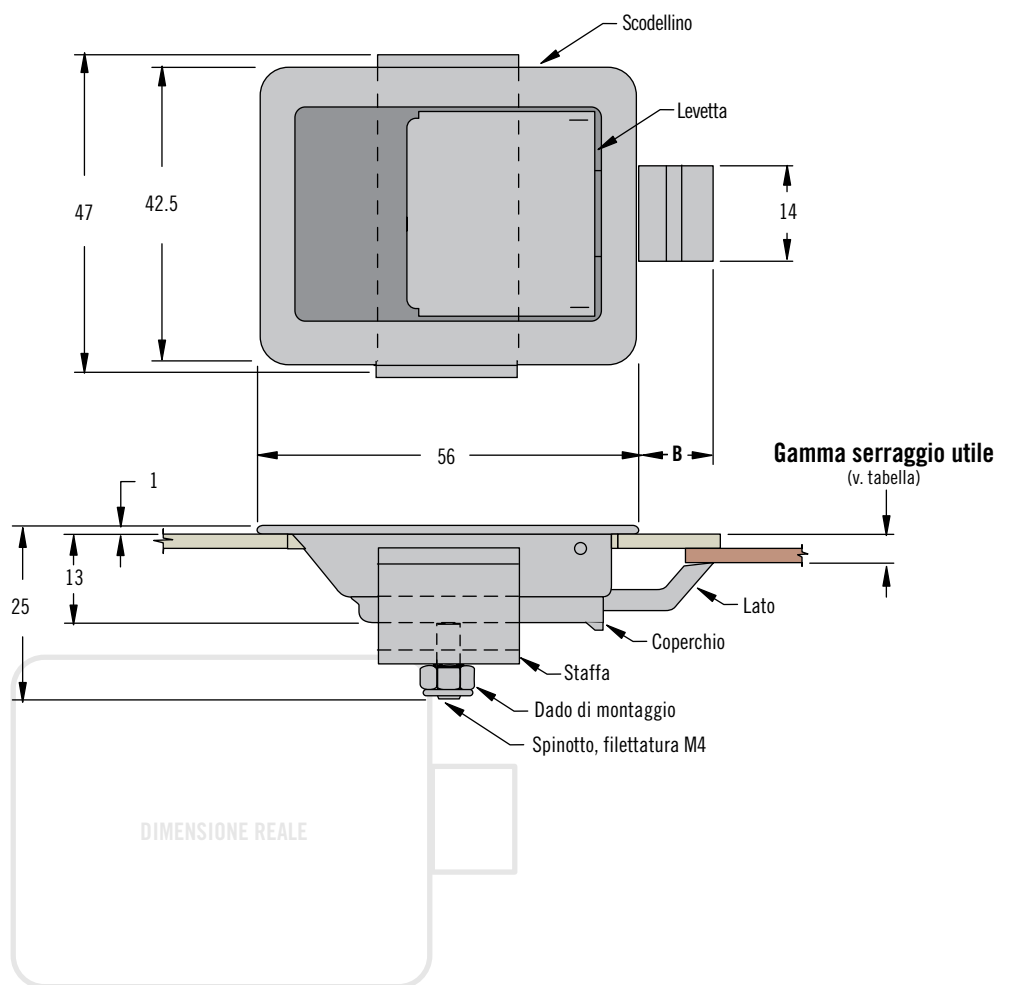

Numero di parte

V. tabella

Serraggio utile		Numero di parte		A		B
Min.	Max.	Acciaio inox spazzolato	Acciaio inox con rivestimento a polvere nera	Min.	Max.	
1.2	2	64-11-10	64-11-12	10.4	12.7	11.5
2	2.8	64-11-20	64-11-22	11.2	13.5	11.9
2.8	3.6	64-11-30	64-11-32	11.9	14.2	12

Altre opzioni disponibili. Per informazioni complete relative a opzioni disponibili, numeri di parte, istruzioni per l'installazione e specifiche dei prodotti, visitare



www.southco.com/64

Le dimensioni sono espresse in millimetri salvo diversa indicazione

southco
CONNECT · CREATE · INNOVATE

64 Chiusura a spinta

Apertura a trazione · Maniglia a levetta · Media

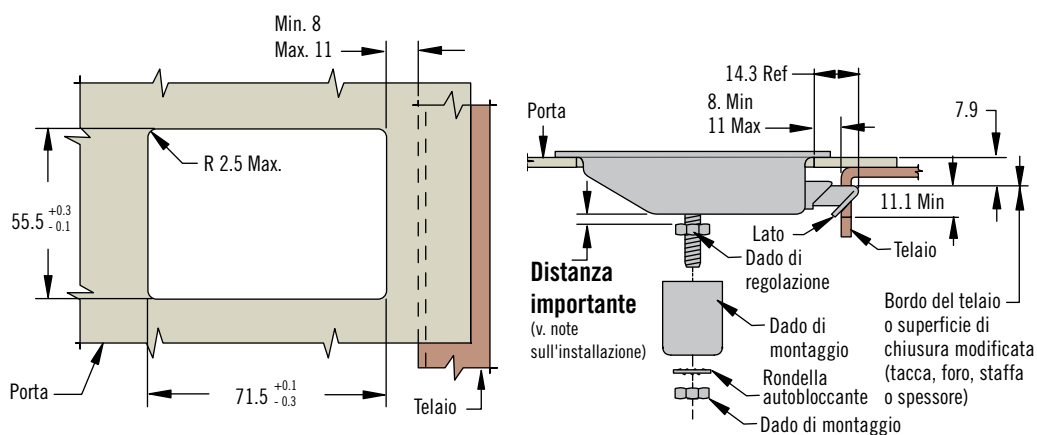
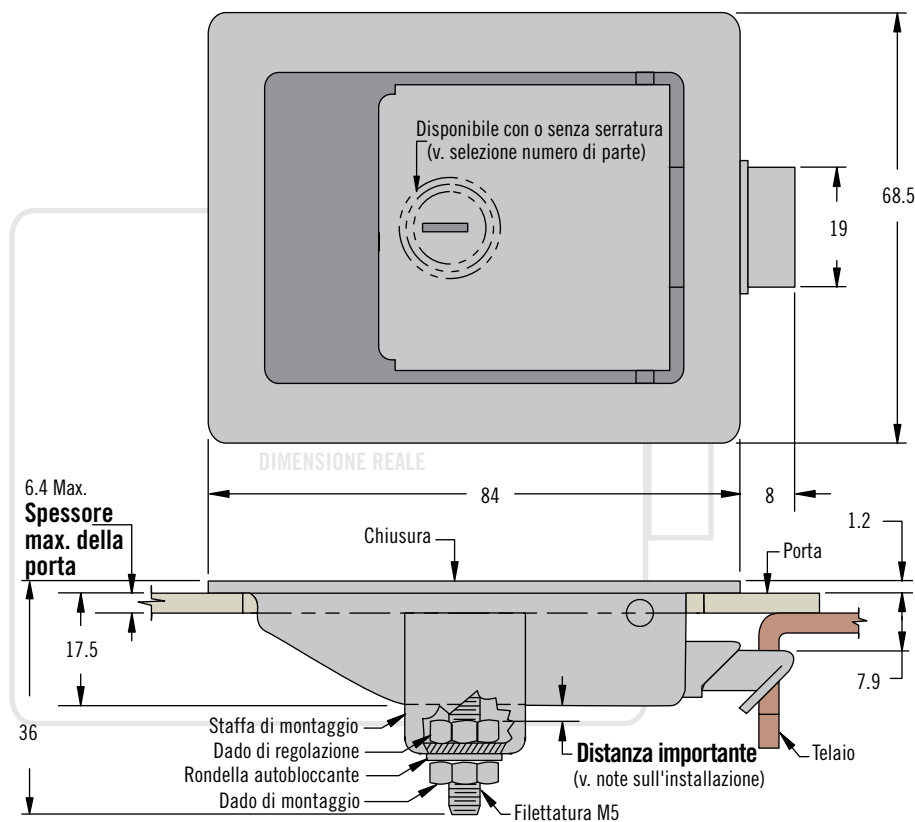

- Installazione a foro singolo
- Montaggio a scomparsa
- Chiavistello in metallo

Materiali e finiture

Acciaio inox spazzolato, acciaio zincato o acciaio con rivestimento a polvere o argentata

Dati prestazionali

Carico di funzionamento max: 570 N

Note sull'installazione

Misurare lo spessore della porta e impostare il dado di regolazione in modo che la DISTANZA sia uguale allo spessore della porta entro una tolleranza di più 0,8 e meno 0,0.

Accessori

Chiave piatta, codice chiave uguale H257

(2 chiavi per anello)

Numero di parte: 64-0-33578

Selezione del numero di parte

64 - 2 L - 1 M

L Tipi di serratura

- 1 Senza serratura
- 2 Codice chiave uguale H257 (2 chiavi piatte fornite)

M Materiale

- 0 Acciaio inox spazzolato.
- 1 Acciaio, rivestimento a polvere nera
- 3 Acciaio, zincato
- 5 Acciaio, rivestimento a polvere argentata



64 Chiusura a spinta

Apertura a trazione · Maniglia a levetta · Grande

- Installazione a foro singolo
- Montaggio a scomparsa
- Chiavistello in metallo

Materiali e finiture

Acciaio inox spazzolato, acciaio zincato o acciaio con rivestimento a polvere nera

Dati prestazionali

Carico di funzionamento max: 1110 N

Note sull'installazione

Misurare lo spessore della porta e impostare il dado di regolazione in modo che la DISTANZA sia uguale allo spessore della porta entro una tolleranza di più 0,8 e meno 0,0.

Accessori

Chiave piatta, codice chiave uguale CH751
(2 chiavi per anello)
Numero di parte: PK-10-01



Chiave con impugnatura stampata, codice chiave uguale CH751
(2 chiavi per anello)
Numero di parte: PK-10-01-05



Selezione del numero di parte

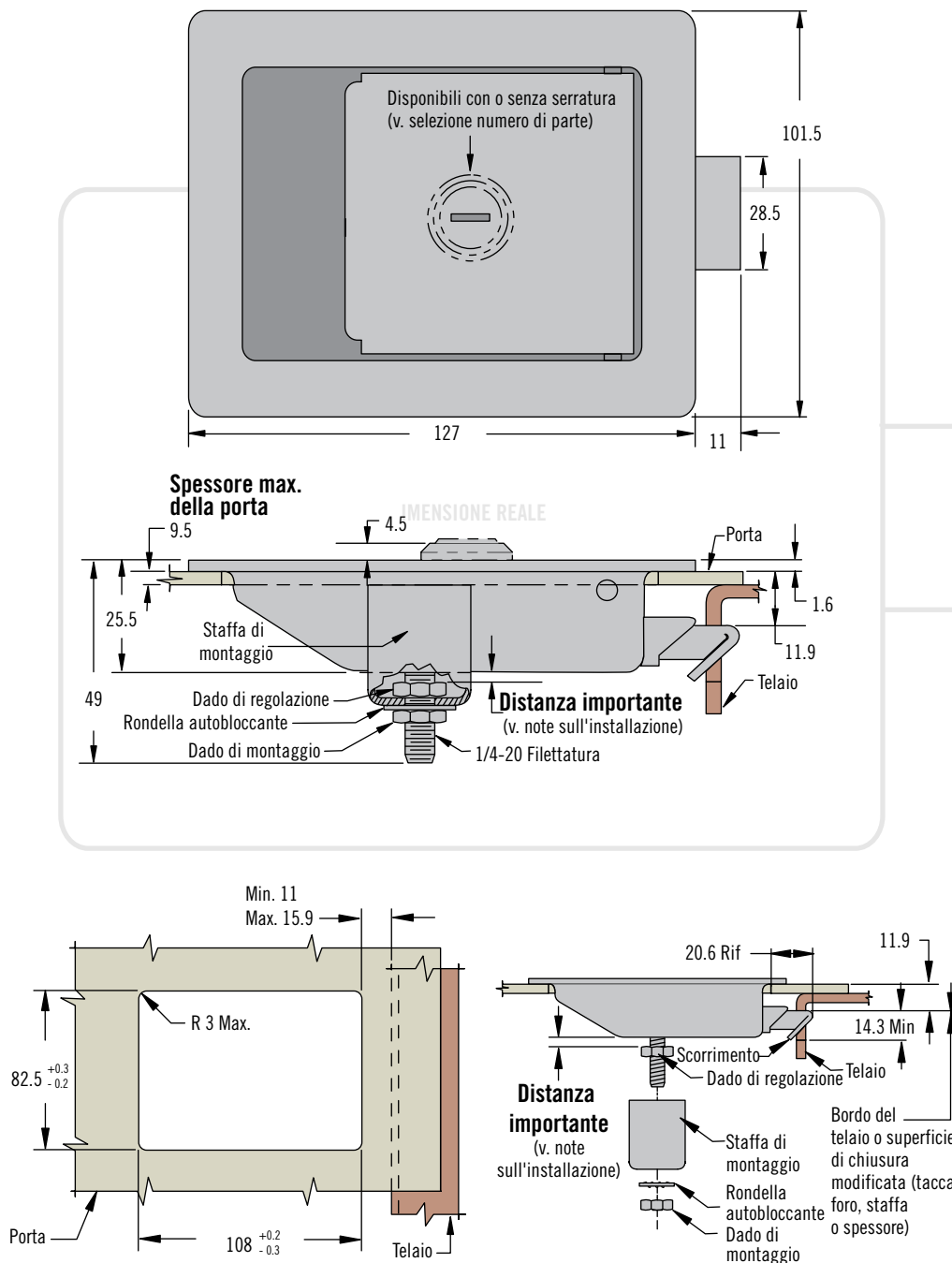

64 - 10 - 30 L - M O

L Tipi di serratura

- 1 Senza serratura
- 2 Codice chiave uguale CH751 (2 chiavi piatte fornite)

M Materiale

- 4 Acciaio, zincato
- 5 Acciaio inox spazzolato
- 9 Acciaio, rivestimento a polvere nera

Altre opzioni disponibili. Per informazioni complete relative a opzioni disponibili, numeri di parte, istruzioni per l'installazione e specifiche dei prodotti, visitare



www.southco.com/64

Le dimensioni sono espresse in millimetri salvo diversa indicazione

64 Chiusura a spinta

Apertura a trazione · Maniglia a levetta · Grande

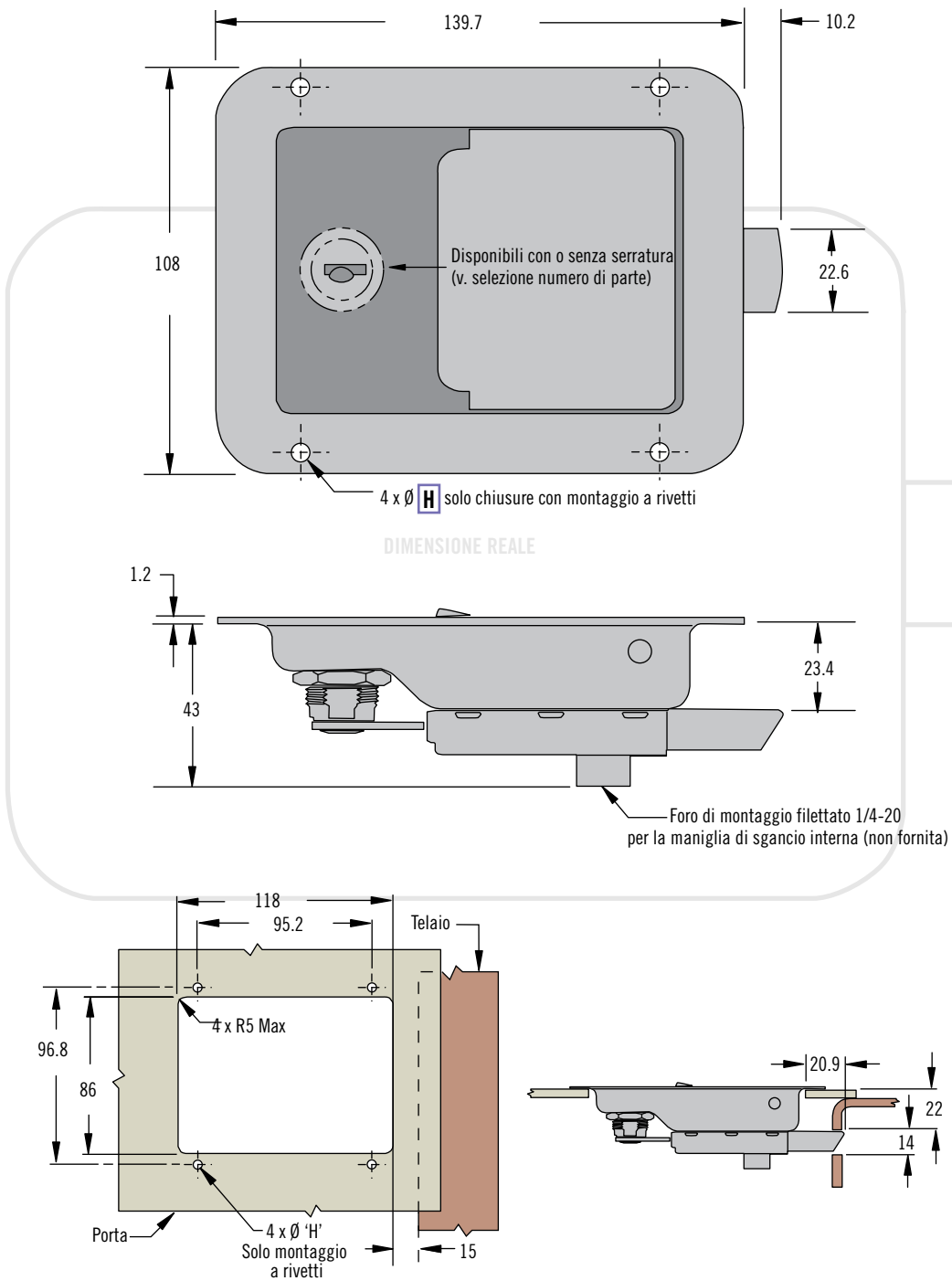

- Installazione a foro singolo
- Disponibili con varie tipologie di montaggio
- Azionamento interno a dispositivo bloccato o sbloccato

Materiali e finiture

Acciaio inox lucidato, acciaio zincato o acciaio con rivestimento a polvere nera

Gruppo chiavistello e serratura: Zincato o rivestito a polvere

Dati prestazionali

Carico di funzionamento max: 560 N

Accessori

Chiave piatta, codice chiave uguale CH751

(2 chiavi per anello)

Numero di parte: PK-10-01



Chiave con impugnatura stampata, codice chiave uguale CH751

(2 chiavi per anello)

Numero di parte: PK-10-01-05



Selezione del numero di parte

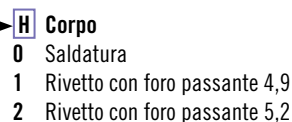
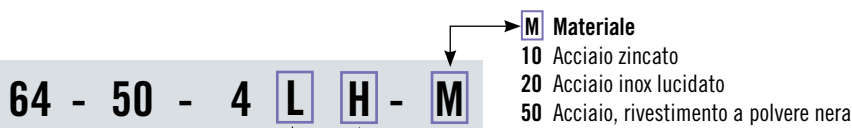



64 Chiusura a spinta

Apertura a trazione · Attuatore maniglia a levetta · A punti multipli · Grande

- Da usare con le chiusure R4
- Disponibili con varie tipologie di montaggio

Materiali e finiture

Acciaio inox lucidato, acciaio zincato o rivestimento a polvere nera

Accessori

Chiave piatta, codice chiave uguale CH751
(2 chiavi per anello)
Numero di parte: PK-10-01



Chiave con impugnatura stampata, codice chiave uguale CH751
(2 chiavi per anello)
Numero di parte: PK-10-01-05



Note

Contattare Southco per informazioni su aste e cavi consigliati

Per le chiusure rotative applicabili v. pagina 121

Selezione del numero di parte

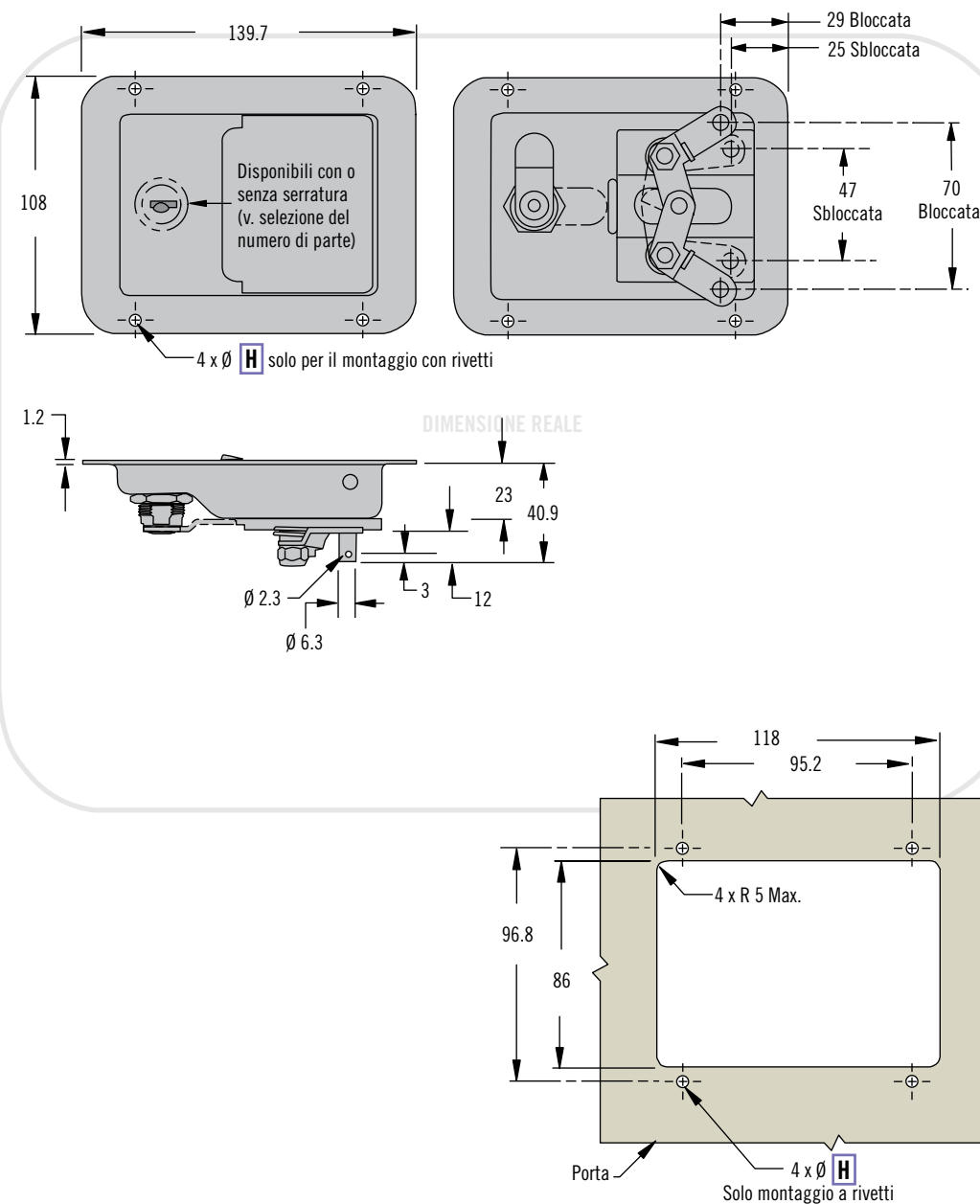

H Corpo

- 0 Saldatura
- 1 Rivetto con foro passante 4.9
- 2 Rivetto con foro passante 5.2

M Materiale

- 10 Acciaio, zincato
- 20 Acciaio inox lucidato
- 50 Acciaio, rivestimento a polvere nera

64 - 40 - 4 L H - M

L Tipi di serratura

- 0 Senza serratura
- 1 Codice chiave uguale CH751 (2 chiavi piatte fornite)

Altre opzioni disponibili. Per informazioni complete relative a opzioni disponibili, numeri di parte, istruzioni per l'installazione e specifiche dei prodotti, visitare



www.southco.com/64

Le dimensioni sono espresse in millimetri salvo diversa indicazione

64 Chiusura a spinta

Apertura a trazione · Maniglia a levetta · Incernieramento adatto a impieghi gravosi

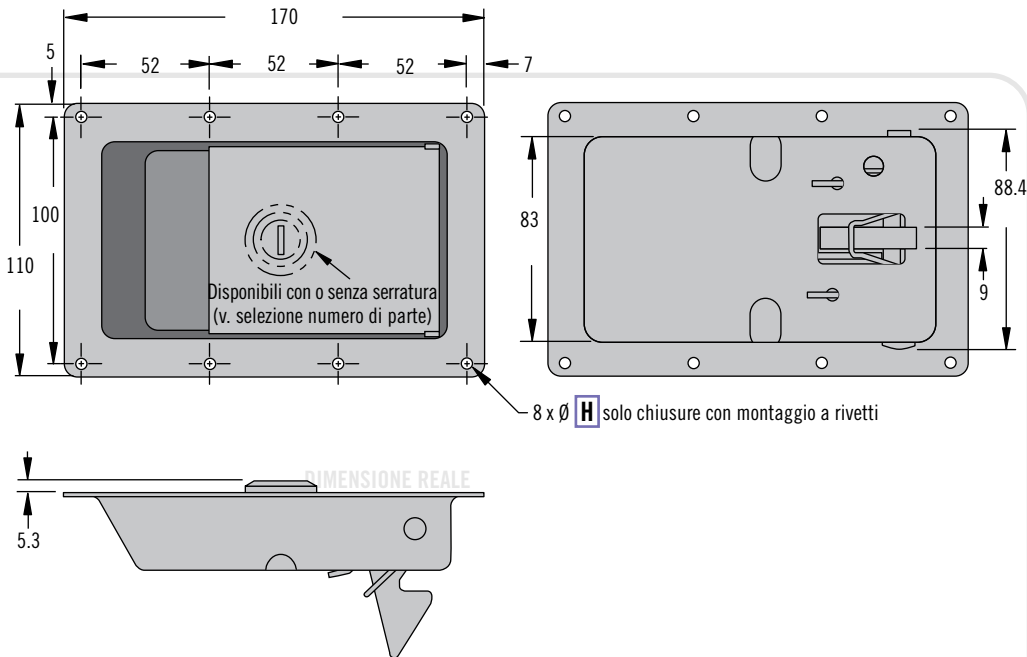

- Design robusto resistente allo sporco ed ai detriti
- Disponibili con varie tipologie di montaggio

Materiali e finiture

Acciaio zincato o con rivestimento a polvere nera

Gruppo chiavistello e serratura:
Zincato o rivestito a polvere

Dati prestazionali

Carico di funzionamento max: 2700 N

Accessori

Chiave piatta, codice chiave uguale 14603

(2 chiavi per anello)

Numero di parte: PK-10-01-14603

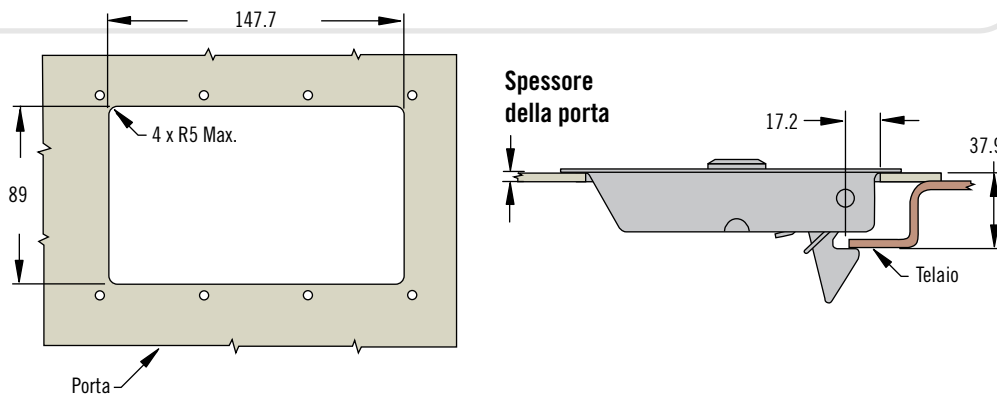

Selezione del numero di parte

