

# CHIUSURE A LEVA

## Sopra punto morto/ sotto punto morto

Pagine 280-299



La gamma ampliata di chiusure a leva **SOUTHCO®** offre numerose opzioni di design sopra punto morto e sotto punto morto. Selezionare la soluzione ideale in base al carico di funzionamento, ai limiti di spazio e alle considerazioni estetiche dell'applicazione.

- ➔ Le chiusure stilizzate si adattano perfettamente alle applicazioni che richiedono dispositivi eleganti
- ➔ I design funzionali offrono soluzioni economiche e resistenti
- ➔ I design con leva arrotondata o a gancio aggiungono ulteriore resistenza in condizioni di carichi d'urto



V7



V2

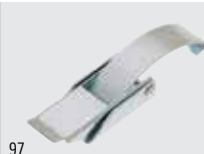

97

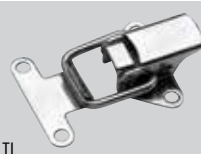

TL



A1



91

## Rotante

Pagine 300-305



Il design a camma rotante offre il vantaggio meccanico per generare un'azione a leva di grado elevato che garantisce una presa salda e previene le aperture accidentali. La struttura compatta, interamente realizzata in metallo, assicura un'elevata resistenza in un design a bassa sporgenza ideale per applicazioni complanari o non complanari.

- ➔ Semplice azione a sollevamento e rotazione
- ➔ Compressione uniforme sulla guarnizione
- ➔ Vari stili di azionamento



K2



K3



K4



K5

Questi design di chiusura ad alta resistenza si montano dietro o all'interno di pannelli combacianti più spessi per un'installazione a scomparsa. L'azionamento ad attrezzo genera un'elevata forza di trazione che comprime la guarnizione producendo una tenuta ermetica e impermeabile. Disponibili con varie opzioni di montaggio per adattarsi ad applicazioni con pannelli a giunto accostato o ad angolo retto.

- ➔ Forza di bloccaggio idonea agli impieghi gravosi
- ➔ Crea una tenuta ermetica e impermeabile
- ➔ Varie opzioni di montaggio

## A scomparsa

Pagine 306-310



Le chiusure flessibili a leva **SOUTHCO®** impiegano impugnature in elastomero termoplastico o gomma per garantire flessibilità di chiusura, accostare saldamente i pannelli, assorbire/ridurre le vibrazioni ed esercitare una tensione costante sul dispositivo chiuso.

- ➔ Materiali anticorrosione adatti ad applicazioni interne o esterne
- ➔ Modello con azionamento sopra il punto morto per una chiusura semplice e affidabile

## Flessibile

Pagine 311-317





# Chiusure a leva

## Guida alla selezione

Questa guida alla selezione aiuta a scegliere la chiusura a compressione più adatta all'applicazione



Disponibile con serratura



Con lucchetto





Acciaio inox



Antivibrazioni

		Serie chiusure	MATERIALE			INSTALLAZIONE	
			Acciaio inox 	Zinco o acciaio	Plastica e gomma	Montaggio a vista	Montaggio a scomparsa
SOPRA IL PUNTO MORTO PAGINE 200 - 216		V7	✓	✓			✓
		97	✓	✓		✓	✓
		V2, V4	✓	✓		✓	
		TL	✓	✓		✓	✓
		A1	✓	✓		✓	✓
		07			✓		✓
SOTTO IL PUNTO MORTO PAGINE 217 - 221		91	✓	✓		✓	✓
ROTANTE PAGINE 222 - 227		K2	✓	✓		✓	
		K3, K4, K5	✓	✓		✓	
A SCOMPARSA PAGINE 228 - 232		R2		✓			✓
		R5		✓			✓
FLESSIBILI PAGINE 233 - 239		C7			✓		✓
		37 Leva			✓	✓	
		F7			✓	✓	✓
		37 Impugnatura			✓	✓	



PRESTAZIONI					TIPO DI ACCESSO			
Complanare	Non complanare	Serraggio fisso	Serraggio regolabile	Resistenza alle vibrazioni 	Con serratura e chiave 	Accesso mediante attrezzo	Con lucchetto 	Bloccaggio secondario
✓		✓		✓	✓			
✓		✓		✓			✓	✓
✓		✓		✓			✓	
✓		✓		✓			✓	✓
✓			✓	✓			✓	
✓		✓		✓				✓
✓	✓		✓	✓			✓	✓
✓	✓	✓		✓				
✓	✓	✓		✓	✓	✓	✓	
✓			✓	✓		✓		
✓		✓		✓		✓		
✓		✓		✓				
✓		✓		✓				
✓		✓		✓				
✓	✓	✓		✓				





# Chiusura a leva V7

Sopra il punto morto · Acciaio inox

- Design elegante, liscio, a bassa sporgenza
- Disponibili con e senza serratura
- Struttura robusta, rivettata, antimanomissione

## Materiali e finiture

Acciaio inox grado 316 elettrolucidato

## Dati prestazionali

Carico di funzionamento max: 1200 N

## Note sull'installazione

Installare il complessivo con sei viti a testa piana M3 (N° 4) (non fornite)

## Chiavi

Chiavi con impugnatura in plastica S008 (paio)

Numero di parte: M1-525-39-S008

## Chiusura

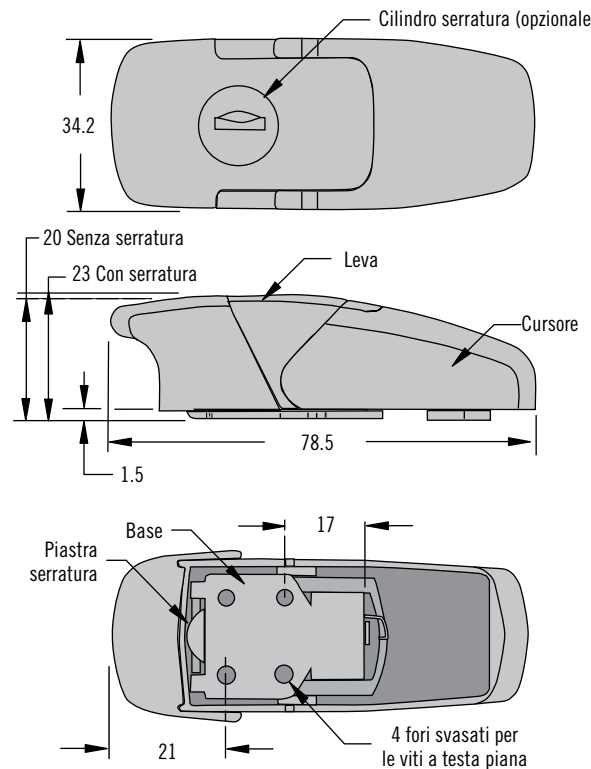

## Aggancio

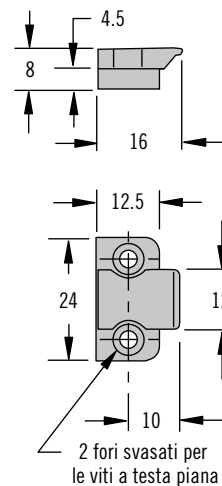

DIMENSIONE REALE

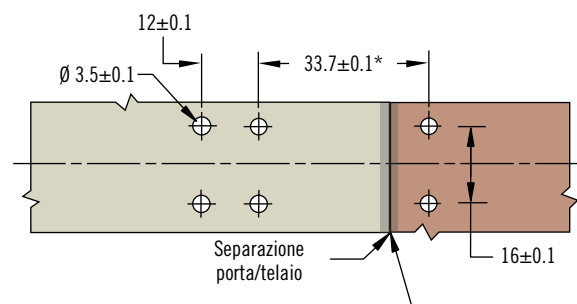

\*Guarnizione raccomandata per tollerare variazioni nei pannelli

## Numero di parte

V. tabella

Complessivo completo con aggancio

Descrizione	Numero di parte
Senza serratura	V7-20-101-24
Con serratura e codice chiave uguale S-008 (2 chiavi fornite)	V7-20-111-24

Altre opzioni disponibili. Per informazioni complete relative a opzioni disponibili, numeri di parte, istruzioni per l'installazione e specifiche dei prodotti, visitare



[www.southco.com/V7](http://www.southco.com/V7)

Le dimensioni sono espresse in millimetri salvo diversa indicazione

**southco**  
CONNECT · CREATE · INNOVATE

# Chiusura a leva V7

## Sopra il punto morto · Lega di zinco



### Chiusura Grande

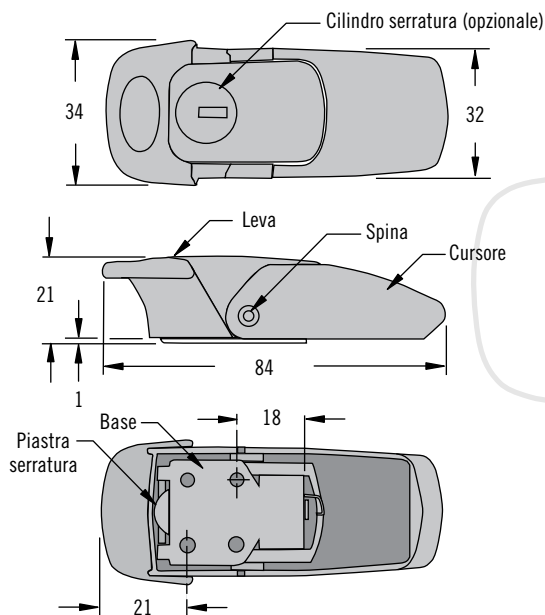

### Aggancio

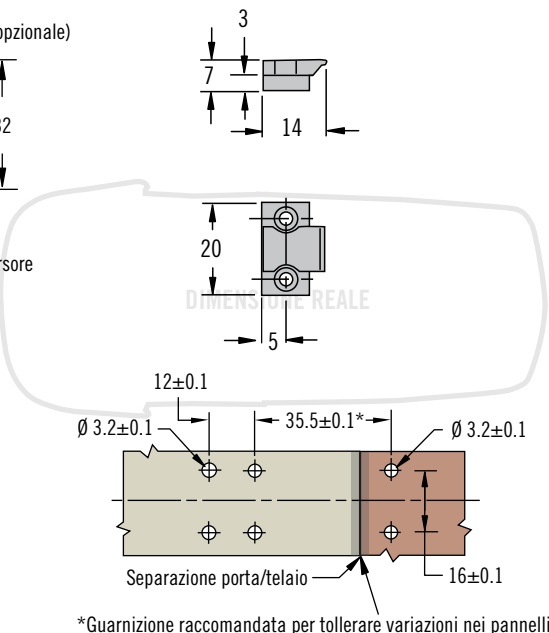

\*Guarnizione raccomandata per tollerare variazioni nei pannelli

### Chiusura Piccola

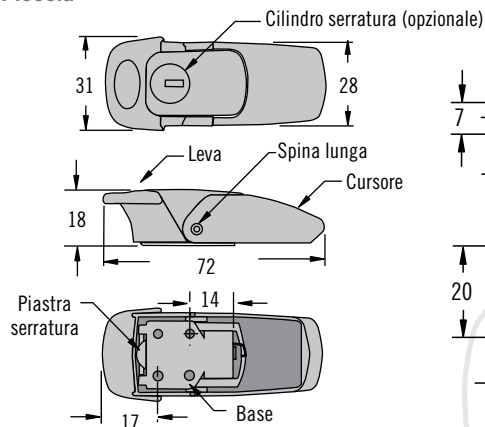

### Aggancio

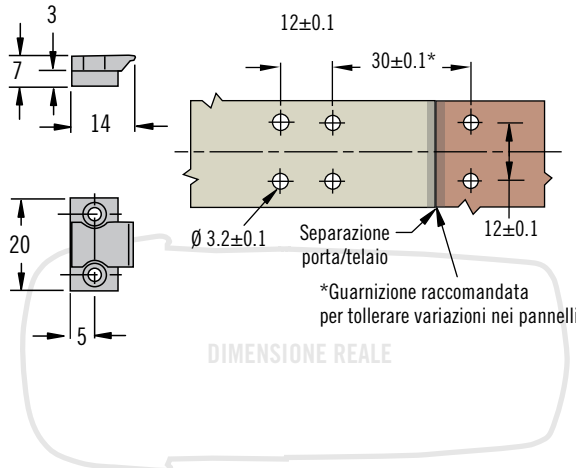

\*Guarnizione raccomandata per tollerare variazioni nei pannelli

DIMENSIONE REALE

- Design elegante, liscio, a bassa sporgenza
- Disponibili con e senza serratura
- Struttura robusta, rivettata, antimanomissione

### Materiali e finiture

Lega di zinco, cromata o rivestimento a polvere e acciaio inox

### Dati prestazionali

Carico max. di funzionamento: 1200 N

### Note sull'installazione

Installare il complessivo con sei viti a testa piana M3 (N° 4) (non fornite)

### Chiavi

Codice chiave S010 (paio)

Numero di parte: V7-KEYS

### Numero di parte

v. tabella

Complessivo completo con aggancio

Descrizione	Numero di parte		
	Cromo lucido	Cromo satinato	Rivestimento a polvere nera
Piccola, senza serratura	V7-10-105-10	V7-10-105-20	V7-10-105-50
Piccola, con serratura (2 chiavi fornite)	V7-10-115-10	V7-10-115-20	V7-10-115-50
Grande, senza serratura	V7-20-101-10	V7-20-101-20	V7-20-101-50
Grande, con serratura (2 chiavi fornite)	V7-20-111-10	V7-20-111-20	V7-20-111-50

Altre opzioni disponibili. Per informazioni complete relative a opzioni disponibili, numeri di parte, istruzioni per l'installazione e specifiche dei prodotti, visitare



[www.southco.com/V7](http://www.southco.com/V7)



# Chiusura a leva 97

Sopra il punto morto

- Chiusura compatta
- Numerose opzioni di aggancio per tollerare variazioni nell'applicazione

## Materiali e finiture

Acciaio inox o acciaio zincato

## Dati prestazionali

Forza di bloccaggio: 135 N

## Note sull'installazione

Installare il complessivo con viti a testa tonda M3 (N° 4) o rivetti 3 (non forniti)

Per l'aggancio a spina usare viti a testa piana M3 o rivetti

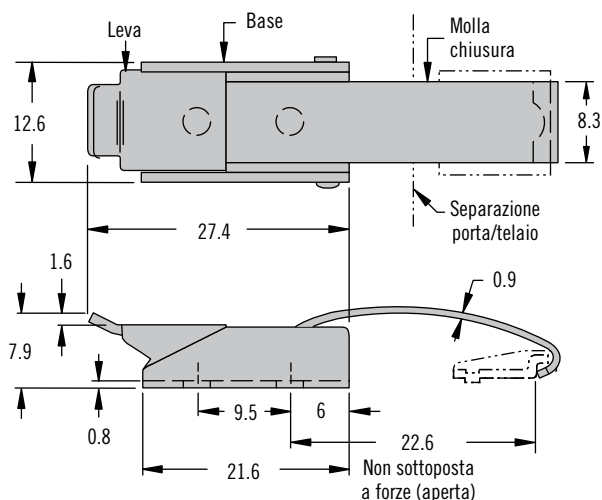

## Agganci

A scomparsa 2 fori

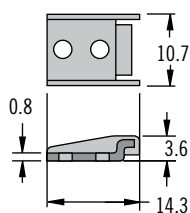

A scomparsa 1 foro 1 aletta

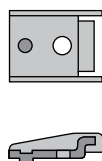

Tipo a spina con montaggio a foro singolo

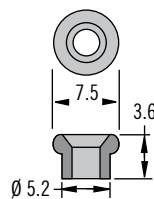

A vista con montaggio a foro singolo

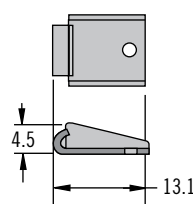

A vista 1 foro 1 aletta

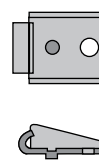

## Agganci A due fori

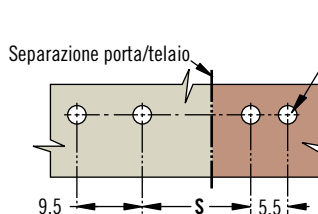

## Agganci A foro singolo

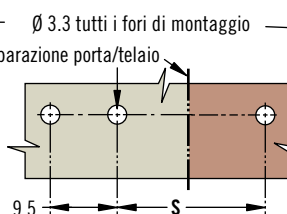

## Solo Chiusura

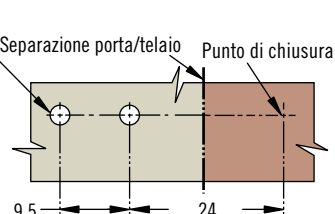

## Numero di parte

V. tabella

Ordinare chiusura e aggancio separatamente

Altre opzioni disponibili. Per informazioni complete relative a opzioni disponibili, numeri di parte, istruzioni per l'installazione e specifiche dei prodotti, visitare



[www.southco.com/97](http://www.southco.com/97)

Materiale	Numero di parte					
	Solo chiusura	Agganci				
		A scomparsa 2 fori	A scomparsa 1 foro 1 aletta	Tipo a spina con montaggio a foro singolo	A vista con montaggio a foro singolo	A vista 1 foro 1 aletta
Acciaio	97-30-160-11	97-37-103-11	97-37-101-11	97-37-105-11	97-37-104-11	97-37-102-11
Acciaio inox	97-30-160-12	97-37-103-24	97-37-101-24	97-37-105-24	97-37-104-24	97-37-102-24
Dimensione S		14.7	14.7	21.8	33	27.4

Le dimensioni sono espresse in millimetri salvo diversa indicazione

# Chiusura a leva 97

## Sopra il punto morto

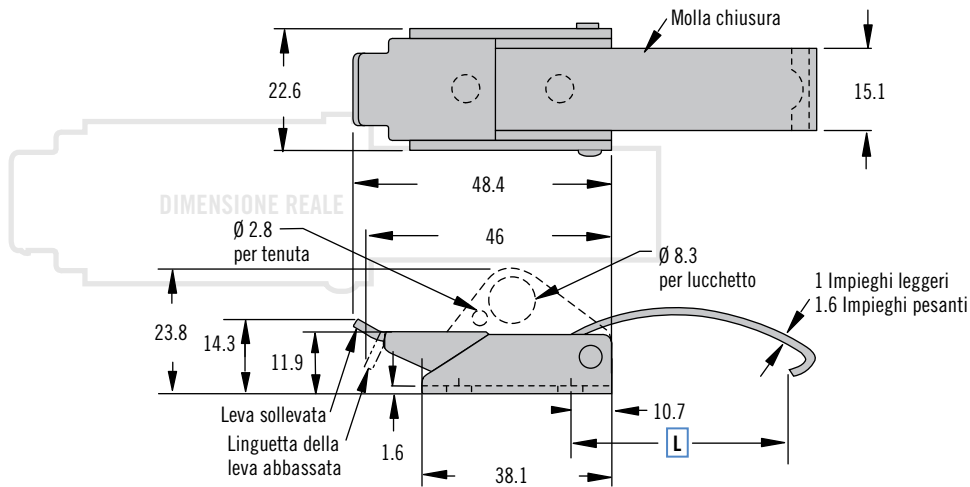

### Agganci

#### A scomparsa 2 fori

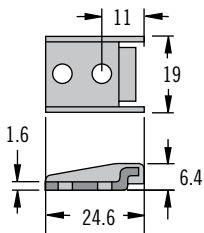

#### Tipo a spina con montaggio a foro singolo

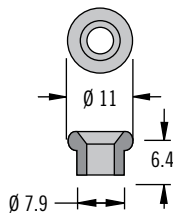

#### A vista con montaggio a foro singolo

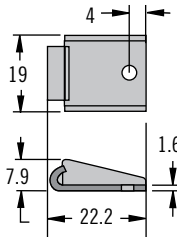

#### A vista 1 foro 1 aletta

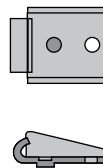

### Agganci A due fori

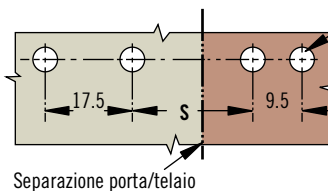

### Agganci A foro singolo

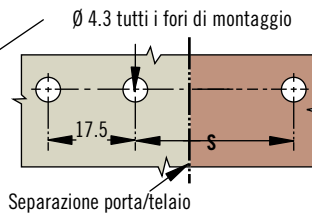

### Solo Chiusura

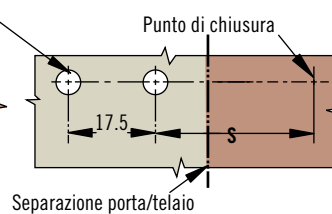

- **Numerose opzioni di tirante e aggancio per tollerare variazioni nell'applicazione**
- **Disponibili con bloccaggio secondario**

### Materiali e finiture

Acciaio inox, acciaio zincato o acciaio con rivestimento a polvere

### Dati prestazionali

Impieghi pesanti:  
Forza di bloccaggio: 670 N

Impieghi leggeri:  
Forza di bloccaggio: 310 N

### Note sull'installazione

Installare il complessivo con viti a testa tonda M4 o rivetti 4 (non forniti). La spina richiede una vite a testa piana.

### Accessori

Il gancio secondario a molla offre resistenza alle vibrazioni intense e previene aperture accidentali. Numero di parte versione in acciaio: 97-58-101-11 Numero di parte acciaio inox: 97-58-101-25

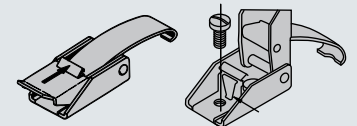

### Selezione del numero di parte

Ordinare chiusura e aggancio separatamente  
Per il numero di parte della chiusura v. il selezionatore  
Per il numero di parte dell'aggancio v. tabella

#### S Stile

- 1 Leva sollevata
- 2 Leva abbassata
- 3 Lucchettabile (linguetta in alto)

#### L Lunghezza/spessore molla chiusura

- 1 Corto (impieghi leggeri)
- 2 Medio (impieghi leggeri)
- 3 Lungo (impieghi leggeri)
- 3 Corto (impieghi pesanti)
- 6 Medio (impieghi pesanti)
- 7 Lungo (impieghi pesanti)

**97 - 50 - S L 0 - 1 M**

Numero di parte solo chiusura (senza aggancio)

#### M Materiale

- 1 Acciaio zincato
- 2 Acciaio inox (solo per impieghi leggeri)
- 5 Acciaio, rivestimento a polvere nera

Tipo di aggancio	Numero di parte aggancio		Dimensione S		
	Acciaio	Acciaio inox	Tirante corto L = 29.4	Tirante medio L = 42.1	Tirante lungo L = 54.8
A scomparsa 2 fori	97-57-103-11	97-57-103-24	15.9	28.6	41.3
Tipo a spina con montaggio a foro singolo	97-57-105-11	97-57-105-24	29.4	42.1	54.8
A vista con montaggio a foro singolo	97-57-104-11	97-57-104-24	47.6	60.3	73.0
A vista 1 foro 1 aletta	97-57-102-11	97-57-102-24	38.1	50.8	63.5
Solo Chiusura			31.8	44.5	57.1



# Chiusura a leva 97

Sopra al punto morto

- **Numerose opzioni di aggancio per tollerare variazioni nell'applicazione**

## Materiali e finiture

Acciaio zincato o acciaio con rivestimento a polvere nera

## Dati prestazionali

Forza di bloccaggio: 290 N

## Note sull'installazione

Installare il complessivo con viti a testa tonda M5 o rivetti 5 (non forniti)

Per l'aggancio a spina usare viti a testa piana o rivetti M5

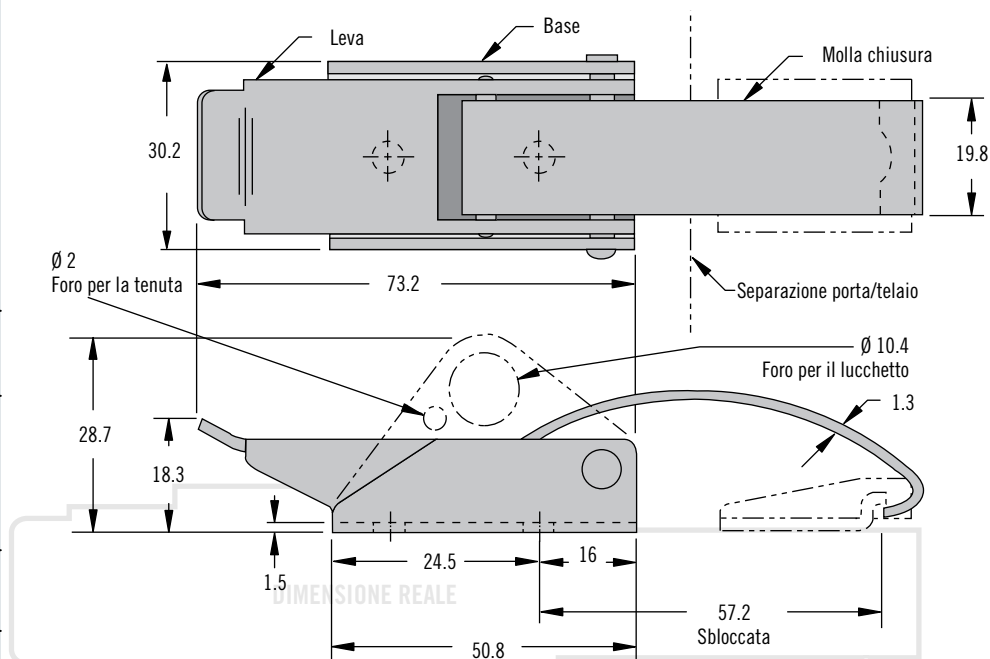

## Agganci

### A scomparsa 2 fori

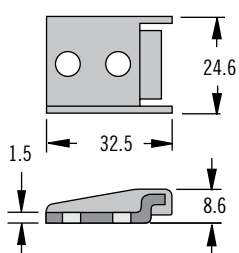

### Tipo a spina con montaggio a foro singolo

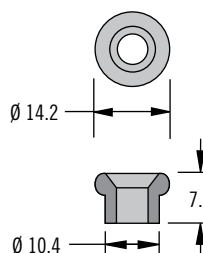

### A vista 1 foro 1 aletta

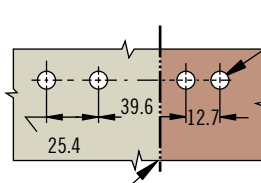
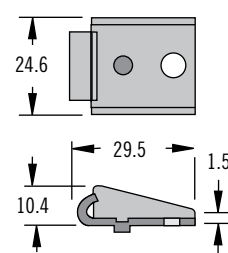

Separazione porta/telaio

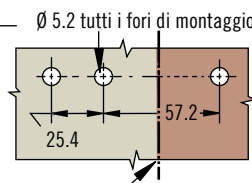

Separazione porta/telaio

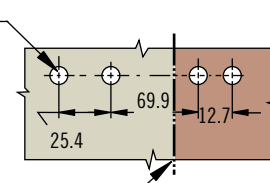

Separazione porta/telaio

## Solo Chiusura

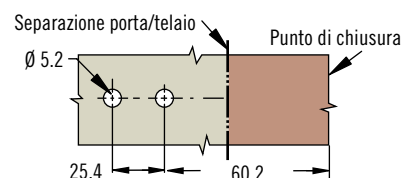

## Numero di parte

V. tabella

Ordinare chiusura e aggancio separatamente

Materiale	Numero di parte chiusura	
	Linguetta della leva sollevata	Con lucchetto
Acciaio, zincato	97-60-120-11	97-60-320-11
Acciaio con rivestimento a polvere nera	97-60-120-15	97-60-320-15

Materiale	Numero di parte aggancio		
	A scomparsa 2 fori	Tipo a spina con montaggio a foro singolo	A vista 1 foro 1 aletta
Acciaio, zincato	97-67-103-11	97-67-105-11	97-67-104-11
Acciaio con rivestimento a polvere nera	97-67-103-15	97-67-105-15	97-67-104-15

Altre opzioni disponibili. Per informazioni complete relative a opzioni disponibili, numeri di parte, istruzioni per l'installazione e specifiche dei prodotti, visitare



[www.southco.com/97](http://www.southco.com/97)

Le dimensioni sono espresse in millimetri salvo diversa indicazione

**southco**  
CONNECT · CREATE · INNOVATE

# Chiusura a leva 97

## Sopra al punto morto

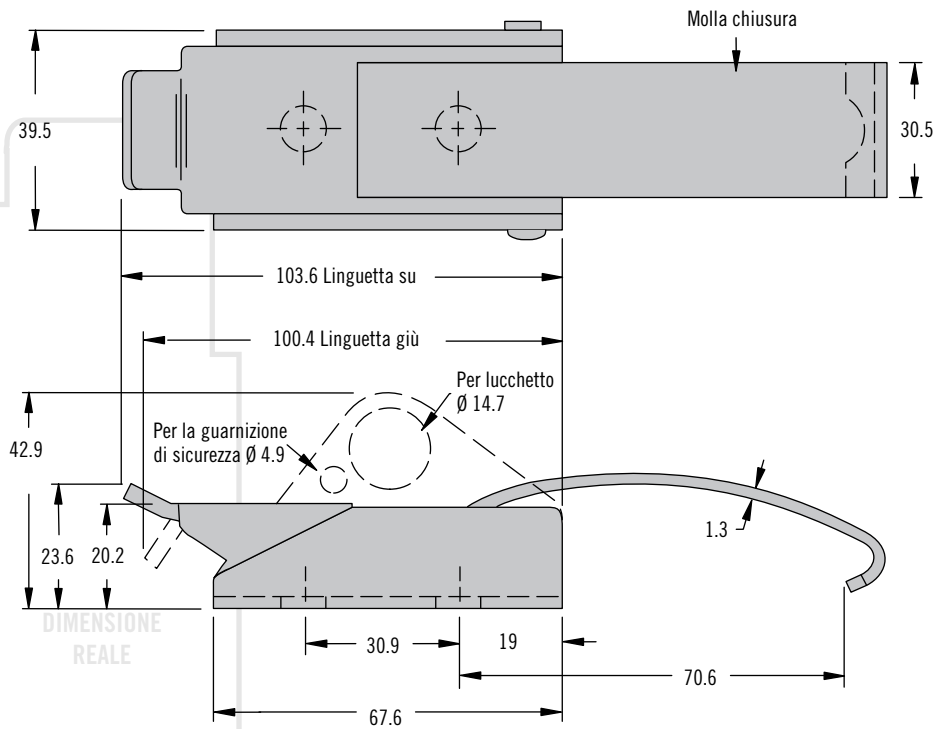

- **Numerose opzioni di aggancio per tollerare variazioni nell'applicazione**

### Materiali e finiture

acciaio, zincato

### Dati prestazionali

Forza di bloccaggio: 645 N

### Note sull'installazione

Installare il complessivo con viti a testa tonda M6 o rivetti 6 (non forniti)

### Agganci

A scomparsa 2 fori

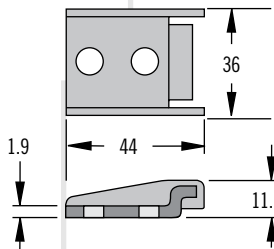

A vista con con montaggio a foro singolo

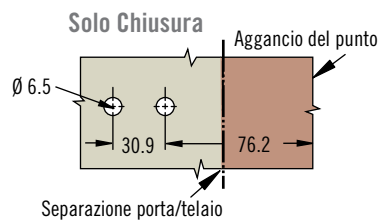
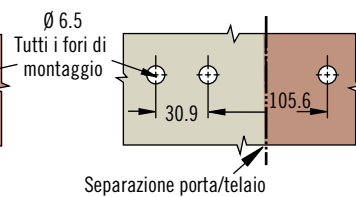
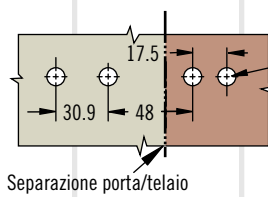
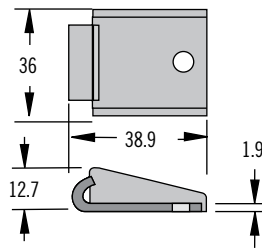

Materiale	Numero di parte chiusura		
	Linguetta della leva sollevata	Linguetta della leva abbassata	Con lucchetto
Acciaio	97-70-120-11	97-70-220-11	97-70-320-11

Materiale	Numero di parte aggancio	
	A scomparsa 2 fori	A vista con montaggio a foro singolo
Acciaio	97-77-103-11	97-77-104-11

### Numero di parte

V. tabella

Ordinare chiusura e aggancio separatamente



# Chiusura a leva V2

Sopra il punto morto

- Molla di torsione per tollerare eventuali variazioni dell'applicazione

## Materiali e finiture

Acciaio inox o acciaio zincato

## Dati prestazionali

Acciaio

Forza di bloccaggio:

330 N Min.

700 N Max.

Acciaio inox

Forza di bloccaggio:

260 N Min.

530 N Max.

## Note:

La piastra di fissaggio a molla compensa fino a 2.3 mm di irregolarità nella tenuta e guarnizione

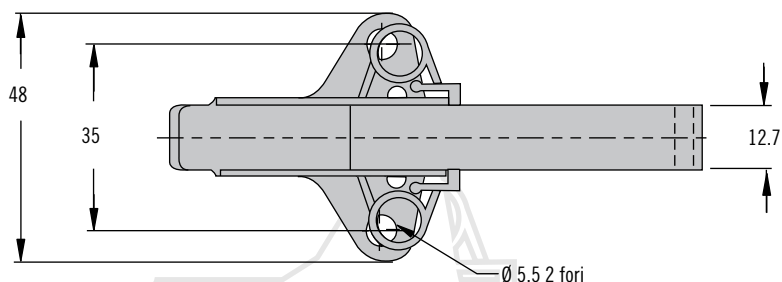

### Cursore corto

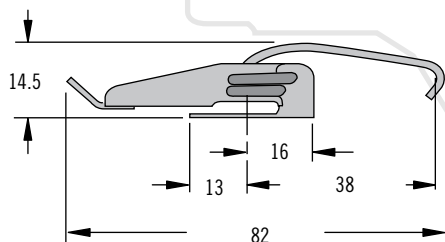

### Cursore lungo

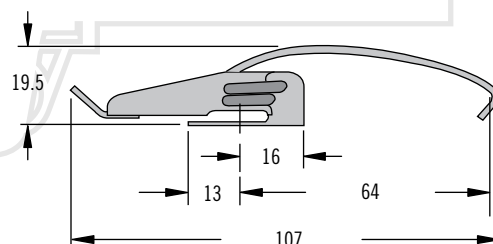

### A tenuta

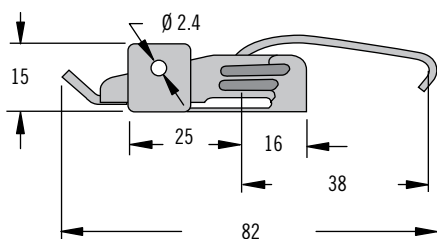

### Con lucchetto

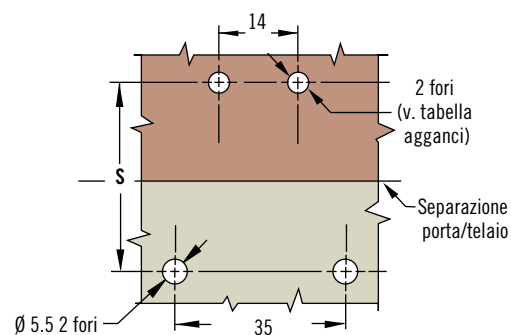
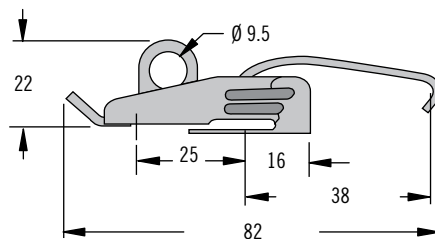

### Aggancio

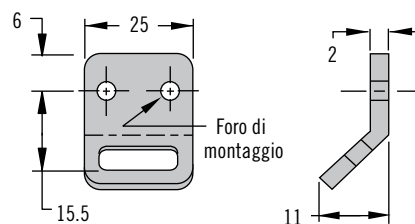

## Numero di parte

V. tabella

Ordinare chiusura e aggancio separatamente

Descrizione	Stile	Dimensione S		Numero di parte	
		Min.	Max.	Acciaio	Acciaio inox
Chiusura	Cursore corto	55	57.3	V2-0025-07	V2-0025-52
	Cursore lungo	80.7	83	V2-0068-07	~
	A tenuta	55	57.3	V2-0034-07	V2-0034-52
	Con lucchetto	55	57.3	V2-0026-07	V2-0026-52
Aggancio		Ø 3.4 fori di montaggio		V2-0018-07	V2-0018-52
		Ø 5.5 fori di montaggio		V2-0054-07	V2-0054-52

Altre opzioni disponibili. Per informazioni complete relative a opzioni disponibili, numeri di parte, istruzioni per l'installazione e specifiche dei prodotti, visitare



[www.southco.com/V2](http://www.southco.com/V2)

Le dimensioni sono espresse in millimetri salvo diversa indicazione

**southco**  
CONNECT · CREATE · INNOVATE

# Chiusura a leva V4

## Sopra il punto morto

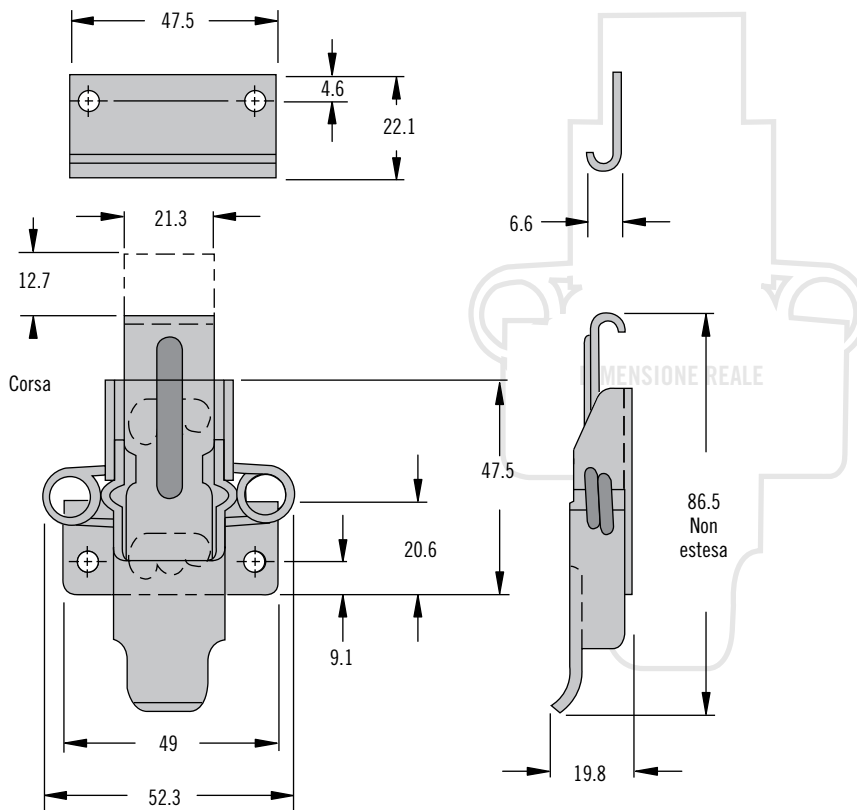

- Molla di torsione per tollerare eventuali variazioni dell'applicazione

### Materiali e finiture

Acciaio inox o acciaio zincato

### Dati prestazionali

Acciaio

Carico di rottura medio: 3500 N

Acciaio inox

Carico di rottura medio: 3800 N

### Note:

La piastra di fissaggio a molla compensa fino a 2.3 mm di irregolarità nella tenuta e guarnizione

### Installazione regolabile

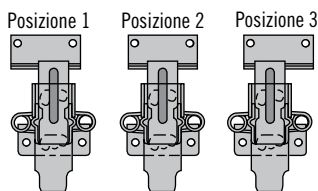
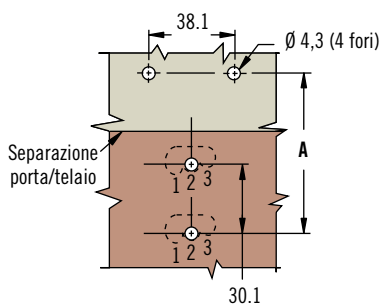

Numero posizione	Dimensioni A	
	Min.	Max.
1	71.4	73.7
2	69.9	72.1
3	68	70.6

### Installazione fissa

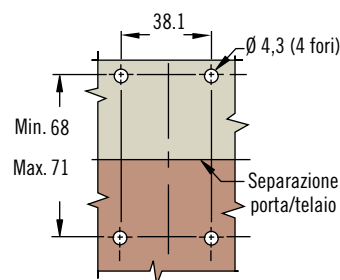

Descrizione	Numero di parte	
	Acciaio	Acciaio inox
Chiusura	V4-0006-02	V4-0006-52
Aggancio	V4-0009-02	V4-0009-52

### Numero di parte

V. tabella

Ordinare chiusura e aggancio separatamente

Altre opzioni disponibili. Per informazioni complete relative a opzioni disponibili, numeri di parte, istruzioni per l'installazione e specifiche dei prodotti, visitare



[www.southco.com/V4](http://www.southco.com/V4)





# Chiusura a leva TL

Sopra il punto morto · Ad archetto

- Chiusura compatta
- Numerose opzioni di tirante per tollerare variazioni nell'applicazione

## Materiali e finiture

Acciaio inox o acciaio zincato

## Dati prestazionali

Carico di funzionamento versione in acciaio:

Compatta per impieghi pesanti: 1290 N

Compatta: 220 N

Carico di funzionamento versione in acciaio inox:

Compatta per impieghi pesanti: 800 N

Compatta: 220 N

## Note sull'installazione

Installare il complessivo con viti a testa tonda M4 o rivetti 4 (non forniti)

## Note:

Ordinare gli agganci separatamente, v. pagina 210

## Selezione del numero di parte

Solo chiusura

Per gli agganci v. pagina 210

## Fori di montaggio a vista

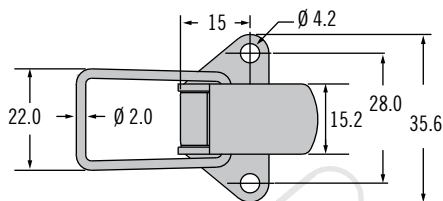

## Impieghi pesanti

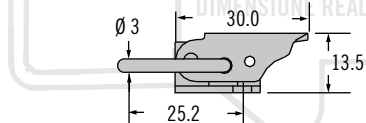

## Tirante piatto

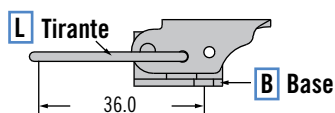

## Tirante corto curvo

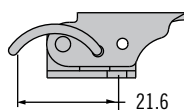

## Tirante lungo curvo

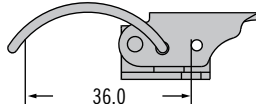

## Tirante a gancio corto

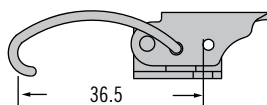

## Tirante a gancio lungo

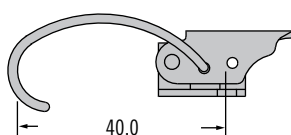

## Fori di montaggio a scomparsa

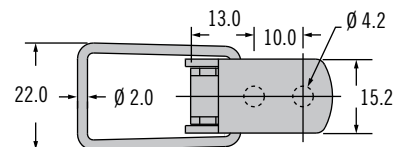

## Tirante piatto

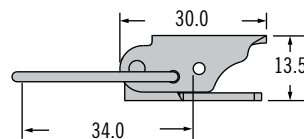

## Tirante corto curvo

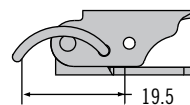

## Tirante lungo curvo

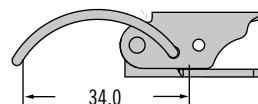

## Tirante a gancio corto

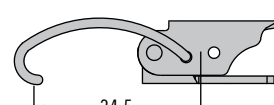

## Tirante a gancio lungo

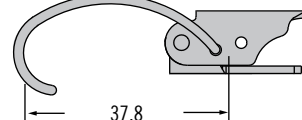

## L Tipo di tirante

- 1 Piatto
- 2 Corto curvo
- 3 Lungo curvo
- 4 Gancio corto
- 5 Gancio lungo
- 6 Impieghi gravosi (Solo modelli in acciaio e acciaio inox 300)

## F Finitura

- 07 Acciaio zincato
- 13 Elettroinvestimento nero
- 24 Acciaio inox 316 elettrolucidato
- 52 Acciaio inox 300 passivato

TL - 20 - B 0 L - F

## B Tipo di base

- 1 A vista
- 2 A scomparsa

Altre opzioni disponibili. Per informazioni complete relative a opzioni disponibili, numeri di parte, istruzioni per l'installazione e specifiche dei prodotti, visitare



[www.southco.com/TL](http://www.southco.com/TL)

Le dimensioni sono espresse in millimetri salvo diversa indicazione

# Chiusura a leva TL

## Sopra il punto morto · Ad archetto



### Fori di montaggio a vista

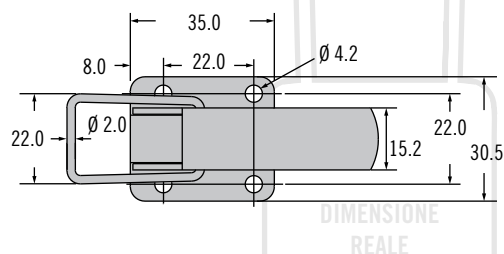

### Fori di montaggio a scomparsa

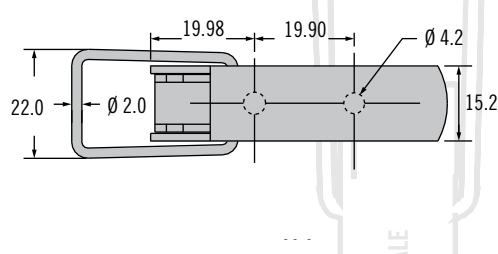

### Tirante piatto

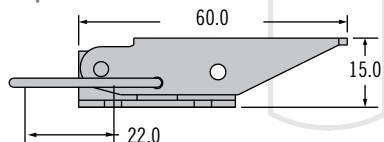

### Tirante piatto

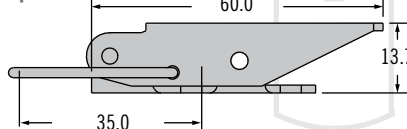

### Tirante curvo

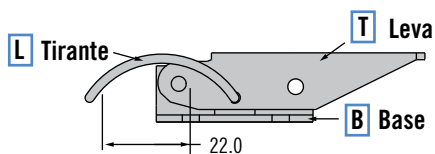

### Tirante curvo

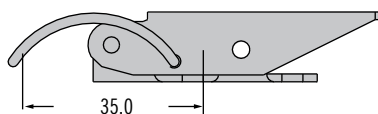

### Tirante a gancio corto

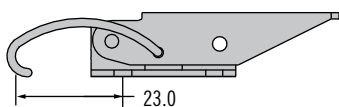

### Tirante a gancio corto

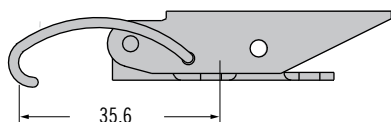

### Tirante a gancio lungo

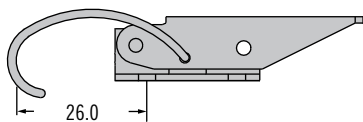

### Tirante a gancio lungo

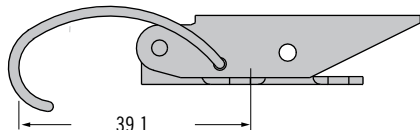

- Numerose opzioni di tirante per tollerare variazioni nell'applicazione
- Disponibili con bloccaggio secondario

### Materiali e finiture

Acciaio inox o acciaio zincato

### Dati prestazionali

Acciaio:

Carico di funzionamento: 220 N

Acciaio inox:

Carico di funzionamento: 220 N

### Note sull'installazione

Installare il complessivo con viti a testa tonda M4 o rivetti 4 (non forniti)

### Note:

Ordinare gli agganci separatamente, v. pagina 210

### L Tipo di tirante

- 1 Piatto
- 3 Corto curvo
- 4 Gancio corto
- 5 Gancio lungo

### F Finitura

- 07 Acciaio zincato
- 52 Acciaio inox passivato (Solo modelli in acciaio e acciaio inox 300)

**TL - 40 - B T L - F**

### B Tipo di base

- 1 A vista
- 2 A scomparsa

### T Tipo di leva

- 0 Standard
- 1 Gancio secondario (Solo modelli in acciaio e acciaio inox 300)
- 2 Lucchettabile (solo modello in acciaio) (solo base a scomparsa)

Le dimensioni sono espresse in millimetri salvo diversa indicazione

### Selezione del numero di parte

Solo chiusura

Per gli agganci v. pagina 210

Altre opzioni disponibili. Per informazioni complete relative a opzioni disponibili, numeri di parte, istruzioni per l'installazione e specifiche dei prodotti, visitare



[www.southco.com/TL](http://www.southco.com/TL)



# Aggancio TL

## Aggancio

- **Numerose opzioni di aggancio per tollerare variazioni nell'applicazione**
- **Adatto a tutte le chiusure TL-20 e TL-40**

### Materiali e finiture

Acciaio inox o acciaio zincato

### Note sull'installazione

Installare il complessivo con viti a testa tonda M4 o rivetti 4 (non forniti)

### Esposto

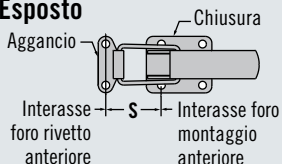

### A scomparsa

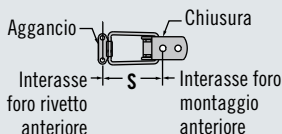

### Selezione del numero di parte

1. Selezionare il tipo di chiusura dalla colonna delle chiusure a leva
2. Selezionare il tipo di aggancio dalla fila degli agganci
3. La cifra contenuta nella cella d'intersezione corrisponde alla dimensione **S** dell'installazione

**Piccolo**

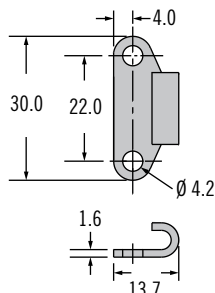

**Angolo retto**

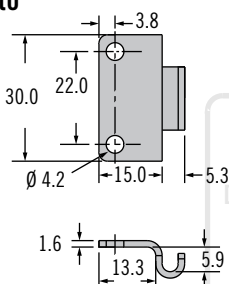

**Stretto**

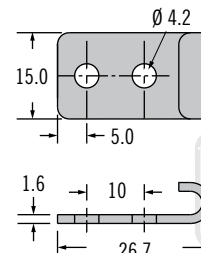

**Grande**

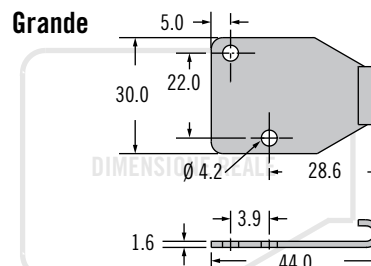

**Medio**

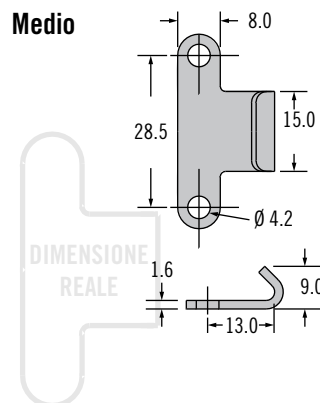

**B** Tipo di base

- 1 Piccolo
- 2 Stretto
- 3 Angolo retto
- 5 Grande
- 9 Medio

**F** Finitura

- 07 Acciaio zincato
- 52 Acciaio inox passivato

**TL - 17 - 20 B - F**

Tipo di aggancio	Piccolo	Stretto	Grande	Medio
	TL-17-201-F	TL-17-202-F	TL-17-205-F	TL-17-209-F
<b>Chiusura a leva</b>	<b>Dimensione S</b>			
TL-20-101	44.7	46.7	62.0	49.0
TL-20-102	30.3	32.3	47.6	34.6
TL-20-103	44.7	46.7	62.0	49.0
TL-20-106	33.9	35.9	51.2	38.2
TL-20-201	41.7	43.7	59.0	46.0
TL-20-202	28.2	30.2	45.5	32.5
TL-20-203	41.7	43.7	59.0	46.0
TL-40-101	30.7	32.7	48.0	35.0
TL-40-103	30.7	32.7	48.0	35.0
TL-40-201	43.7	45.7	61.0	48.0
TL-40-203	43.7	45.7	61.0	48.0

Altre opzioni disponibili. Per informazioni complete relative a opzioni disponibili, numeri di parte, istruzioni per l'installazione e specifiche dei prodotti, visitare



[www.southco.com/TL](http://www.southco.com/TL)

Le dimensioni sono espresse in millimetri salvo diversa indicazione





# Chiusura a leva A1

Sopra il punto morto · Impieghi gravosi · Regolabile

- Asta di chiusura con gancio
- Il braccio di chiusura si regola in base al serraggio dell'applicazione

## Materiali e finiture

Acciaio inox o acciaio zincato  
Serraggio: Vinile giallo

## Dati prestazionali

Chiusa e sulla punta del gancio:  
Piccola: Carico statico max: 1200 N  
Media: Carico statico max: 1780 N  
Chiusa al centro del raggio:  
Piccola: Carico statico max: 1350 N  
Media: Carico statico max: 3110 N

## Note sull'installazione

Piccola:  
Installare il complessivo con quattro viti o rivetti M5  
Media:  
Installare il complessivo con quattro viti o rivetti M6

### Piccola

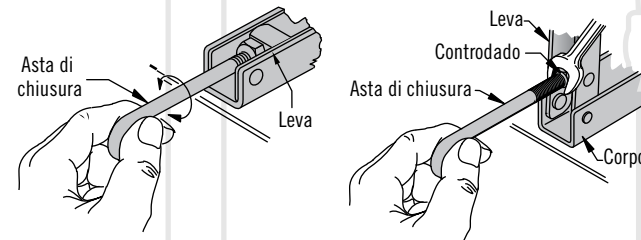
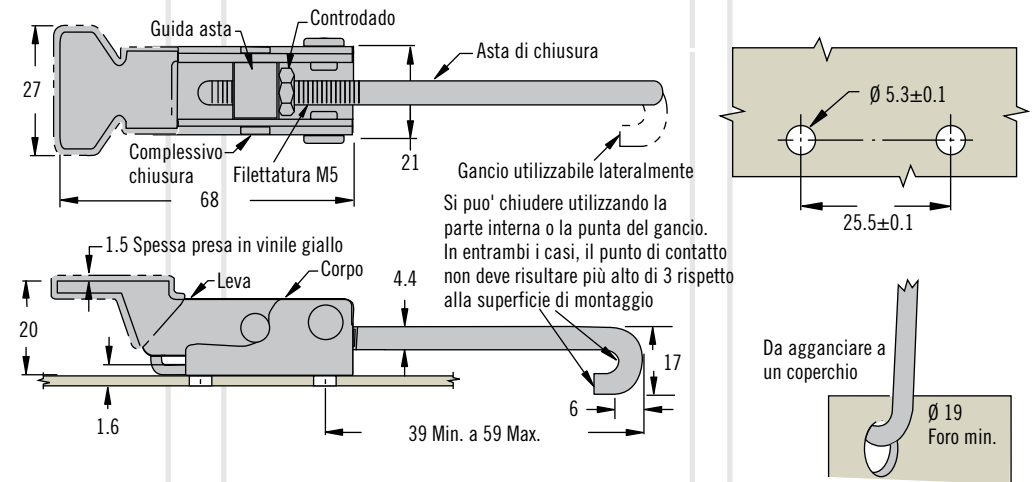

### Media

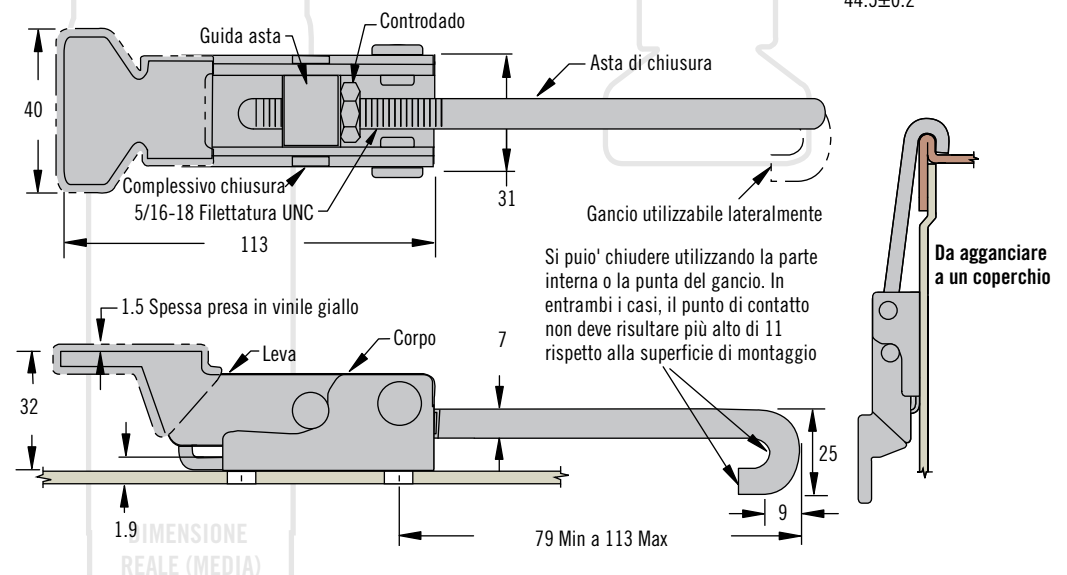

1.9 DIMENSIONE REALE (MEDIA)

## Selezione del numero di parte

**B** Dimensione della base

- 5 Piccola
- 7 Media

A1 - 11 - **B** 02 - **M**

**M** Finitura

- 10 Acciaio zincato senza presa gialla
- 20 Acciaio zincato con presa gialla
- 40 Acciaio inox senza presa gialla
- 50 Acciaio inox con presa gialla

Altre opzioni disponibili. Per informazioni complete relative a opzioni disponibili, numeri di parte, istruzioni per l'installazione e specifiche dei prodotti, visitare



[www.southco.com/A1](http://www.southco.com/A1)

Le dimensioni sono espresse in millimetri salvo diversa indicazione

**southco**  
CONNECT · CREATE · INNOVATE





# Chiusura a leva A1

Sopra il punto morto · Impieghi gravosi · Regolabile

- Costruzione robusta
- Serraggio regolabile

## Materiali e finiture

Acciaio zincato o con rivestimento a polvere nera

## Dati prestazionali

Chiusa e sulla punta del gancio:

Carico statico max: 2225 N

Chiusa al centro del raggio:

Carico statico max: 4450 N

## Note sull'installazione

Installare il complessivo con due bulloni M8 (non forniti)

Il gancio può essere utilizzato lateralmente. Si può chiudere utilizzando la parte interna o la punta del gancio. In entrambi i casi, il punto di contatto non deve risultare più alto di 25 rispetto alla superficie di montaggio

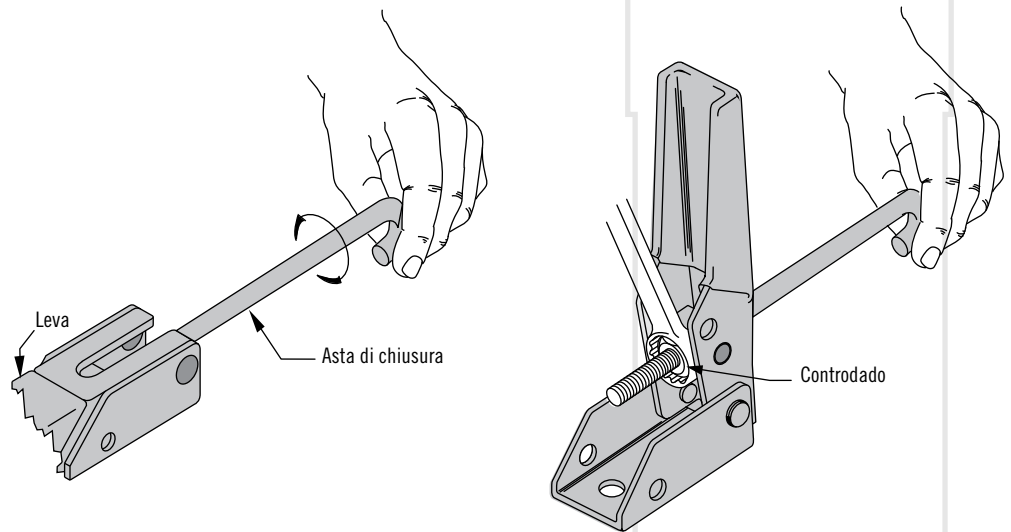
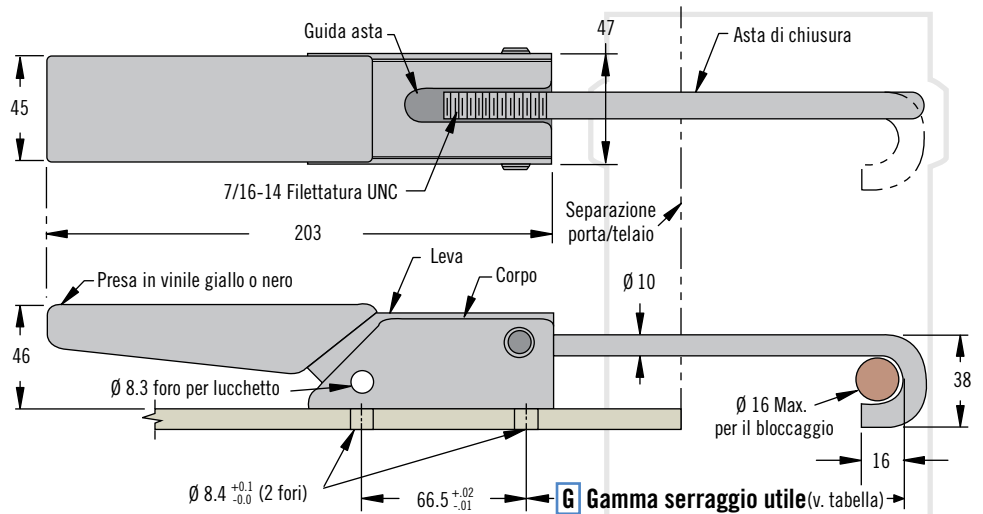

DIMENSIONE REALE

## Numero di parte

V. tabella

Altre opzioni disponibili. Per informazioni complete relative a opzioni disponibili, numeri di parte, istruzioni per l'installazione e specifiche dei prodotti, visitare



[www.southco.com/A1](http://www.southco.com/A1)

G Gamma di serraggio utile		Numero di parte	
Min.	Max.	Chiusura lucida con presa gialla in vinile	Chiusura nera con presa nera in vinile
89	114	A1-11-902-20	A1-11-902-31

Le dimensioni sono espresse in millimetri salvo diversa indicazione



# Chiusura a leva 07

## Sopra il punto morto · Cerniera integrale



### Modello standard

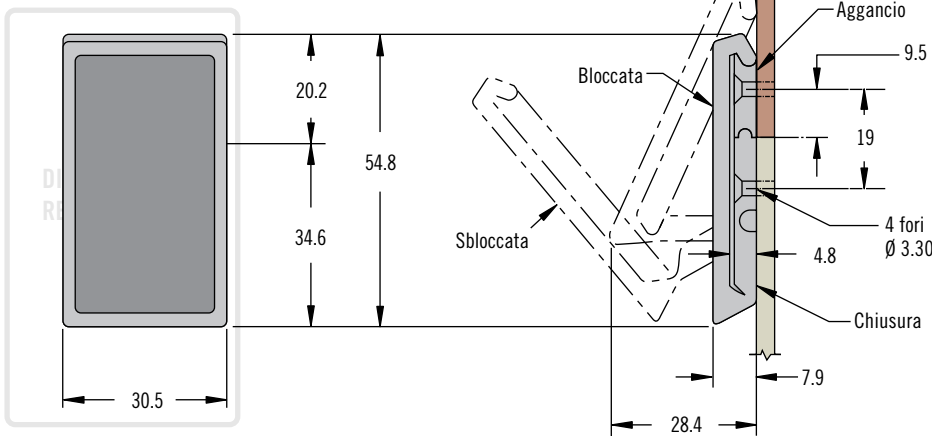

### Modello con gancio secondario

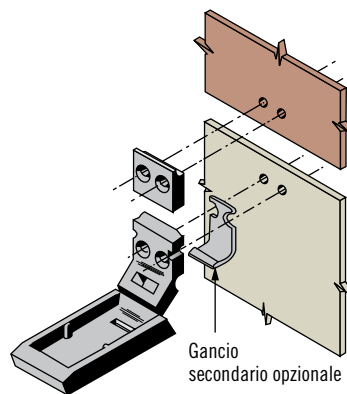
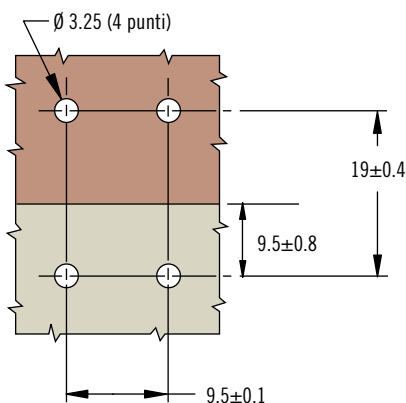
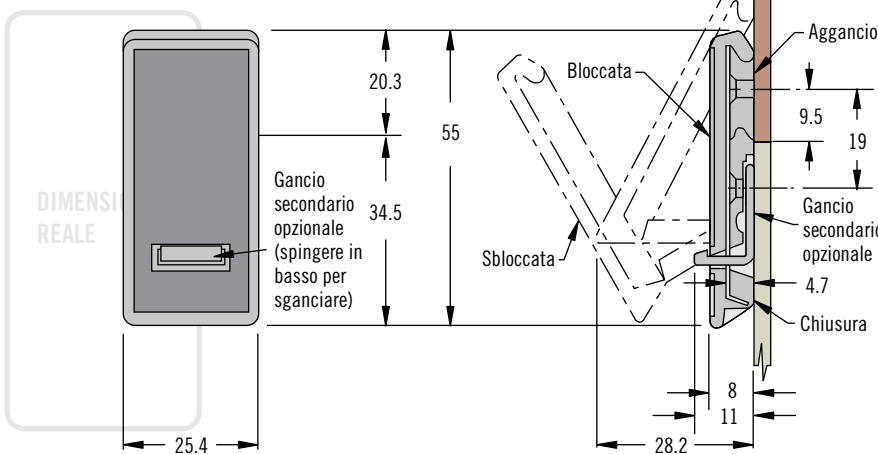

- Chiusura monoblocco a basso profilo
- Montaggio a scomparsa
- Opzione con gancio secondario per prevenire aperture accidentali

### Materiali e finiture

Polipropilene nero o bianco  
Gancio secondario: acetale nero o rosso

### Dati prestazionali

Carico max. di funzionamento:  
Standard: 445 N

Gancio secondario: 310 N

Gamma temperatura di esercizio:  
da 0°C a 65°C

Classe di infiammabilità: UL94-HB

### Note sull'installazione

Installare il complessivo con quattro rivetti a testa piana Ø 3 o viti a testa piatta M3 (non forniti)

#### B Tipo di base

- 2 Standard
- 5 Gancio secondario

#### F Finitura

- 11 Bianco (solo standard)
- 12 Nero (solo standard)
- 70 Nero con gancio secondario rosso
- 72 Nero con gancio secondario nero

07 - 10 - B 01 - F

### Selezione del numero di parte

Complessivo completo con aggancio





# Chiusura a leva 91

Sotto il punto morto · Regolabile

- Serraggio regolabile
- Il dispositivo di espulsione libera la chiusura dall'aggancio
- Opzione con gancio secondario per prevenire aperture accidentali

## Materiali e finiture

Acciaio inox o acciaio zincato

## Dati prestazionali

Carico max. di funzionamento:

Con aggancio 91-600: 1325 N

Con aggancio K4-2338: 1550 N

## Note sull'installazione

Installare il complessivo con viti M4 (non forniti)

## Chiusura

Base a vista (in figura: modello con gancio secondario)

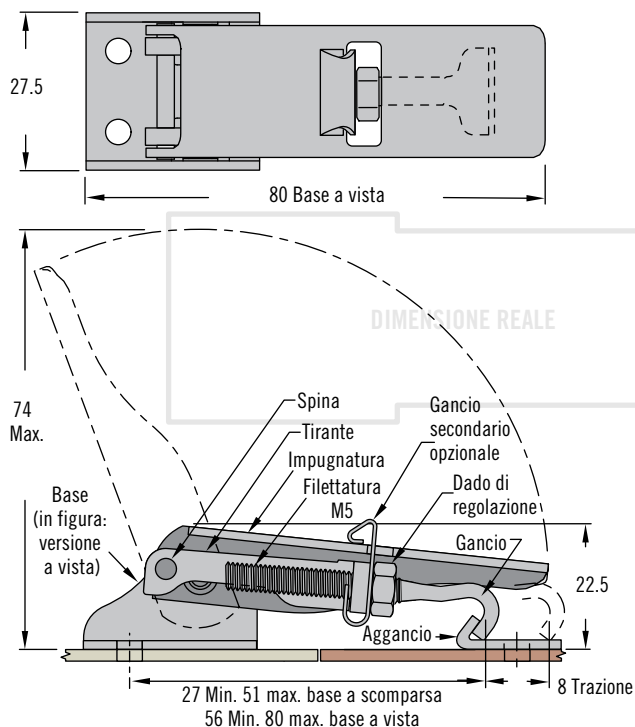

Base a scomparsa (in figura: modello con staffa)

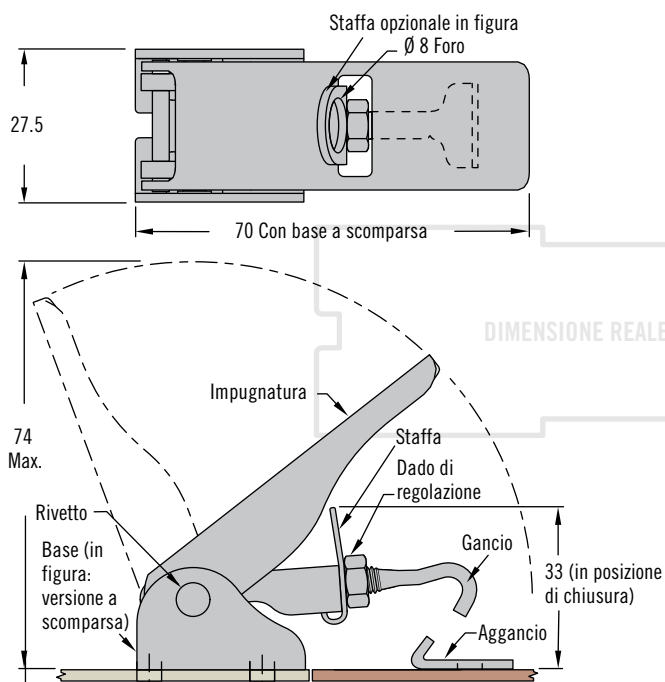

Altre opzioni disponibili. Per informazioni complete relative a opzioni disponibili, numeri di parte, istruzioni per l'installazione e specifiche dei prodotti, visitare



[www.southco.com/91](http://www.southco.com/91)

Le dimensioni sono espresse in millimetri salvo diversa indicazione

## Agganci

### A scomparsa

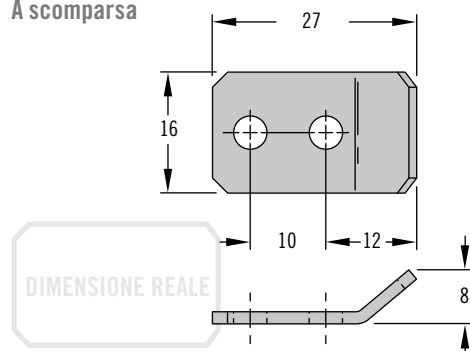

### Esposto

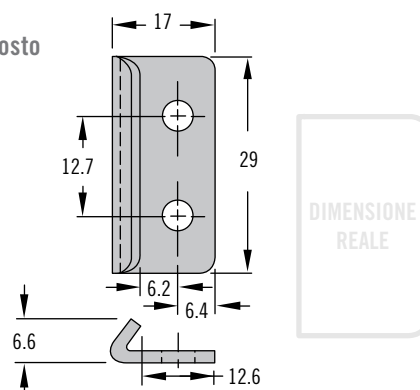

### Base a vista e aggancio a scomparsa

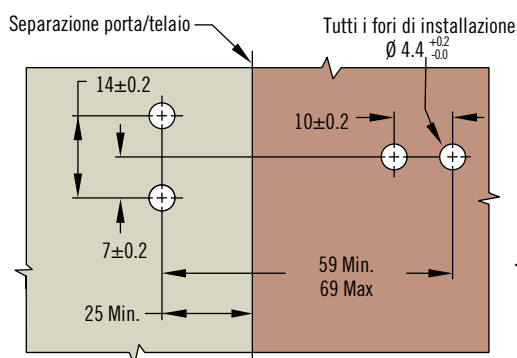

### Base a vista e aggancio a vista

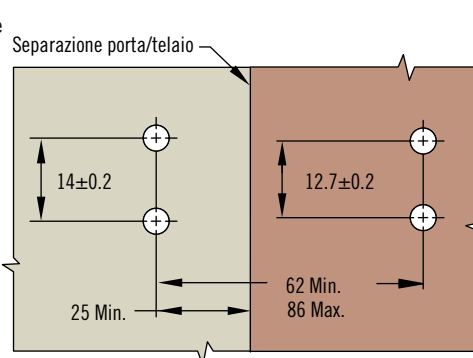

### Base a scomparsa e aggancio a scomparsa

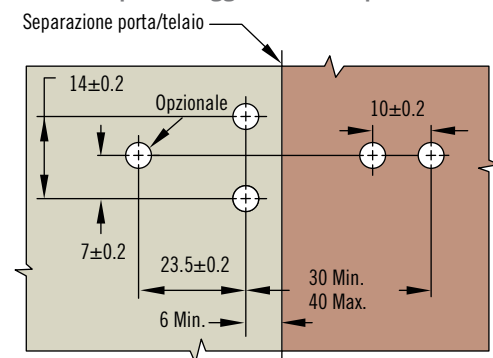

### Base a scomparsa ed aggancio a vista

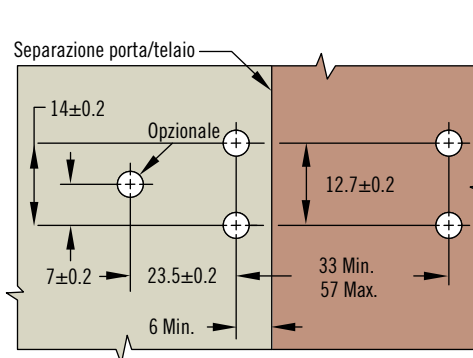

#### B Tipo di base

- 1 A scomparsa
- 2 A scomparsa con gancio secondario
- 3 A scomparsa con staffa per lucchetto
- 5 A vista
- 6 A vista con gancio secondario
- 7 A vista con staffa per lucchetto

#### F Finitura

- 07 Acciaio zincato
- 52 Acciaio inox

91 - 5 **B** 2 - **F**

Finitura	Numero di parte aggancio	
	A scomparsa	Esposto
Acciaio	91-600-07	K4-2338-07
Acciaio inox	91-600-52	K4-2338-52
Acciaio inox nero	91-600-63	K4-2338-63

### Selezione del numero di parte

Ordinare chiusura e aggancio separatamente

Per il numero di parte della chiusura v. il selezionatore

Per il numero di parte dell'aggancio v. tabella

Altre opzioni disponibili. Per informazioni complete relative a opzioni disponibili, numeri di parte, istruzioni per l'installazione e specifiche dei prodotti, visitare



[www.southco.com/91](http://www.southco.com/91)



# Chiusura a leva 91

Sotto il punto morto · Piccola · Regolabile

- Serraggio regolabile
- Opzione con gancio secondario per prevenire aperture accidentali

## Materiali e finiture

Acciaio inox o acciaio zincato

## Dati prestazionali

Carico massimo di funzionamento

Acciaio inox: 710 N

Acciaio zincato: 1200 N

## Note sull'installazione

Installare il complessivo con quattro viti  $\varnothing 2,5$  (non forniti)

## Chiusura

### Standard

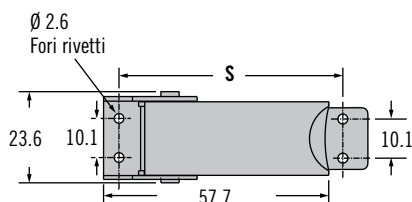

Chiusura mostrata con l'aggancio 91-630-XX

### Aggancio secondario

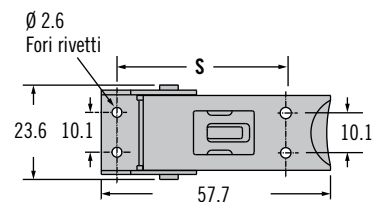

Chiusura mostrata con l'aggancio 91-634-XX

## Aggancio

### Esposto

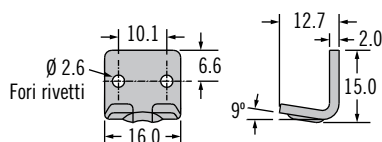

### A scomparsa

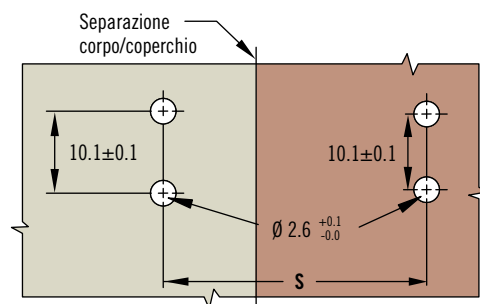
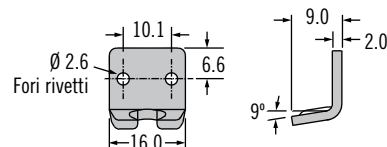

## Numero di parte

V. tabella

Ordinare chiusura e aggancio separatamente

Materiale	Numero di parte chiusura	
	Standard	Aggancio secondario
Acciaio	91-351-07	91-361-07
Acciaio inox	91-351-52	91-361-52

S	Tipo di Aggancio	Acciaio	Acciaio inox
		39 - 47	A scomparsa
52 - 60	Esposto	91-630-07	91-630-52

Altre opzioni disponibili. Per informazioni complete relative a opzioni disponibili, numeri di parte, istruzioni per l'installazione e specifiche dei prodotti, visitare



Le dimensioni sono espresse in millimetri salvo diversa indicazione

# Chiusura a leva 91

## Sotto il punto morto · Regolabile



299

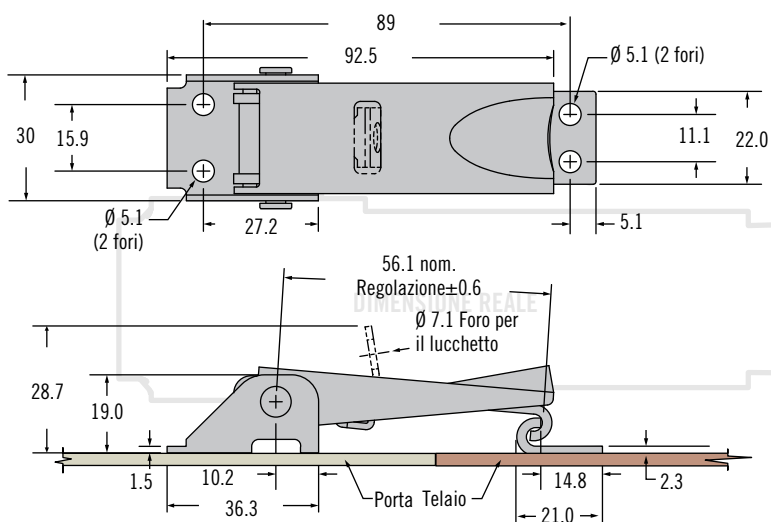

Tipo	Numero di parte	
	Acciaio	Acciaio inox
Chiusura standard	91-752-07	91-752-52
Chiusura con staffa per lucchetto	91-772-07	91-772-52

### • Serraggio regolabile

#### Materiali e finiture

Acciaio inox o acciaio zincato

#### Dati prestazionali

Carico di funzionamento max: 2670 N

#### Note sull'installazione

Viti M5 (N.10) (non fornite)

#### Numero di parte

V. tabella

Complessivo completo con aggancio



[www.southco.com/91](http://www.southco.com/91)

# Chiusura a leva 91

## Sotto il punto morto · Regolabile

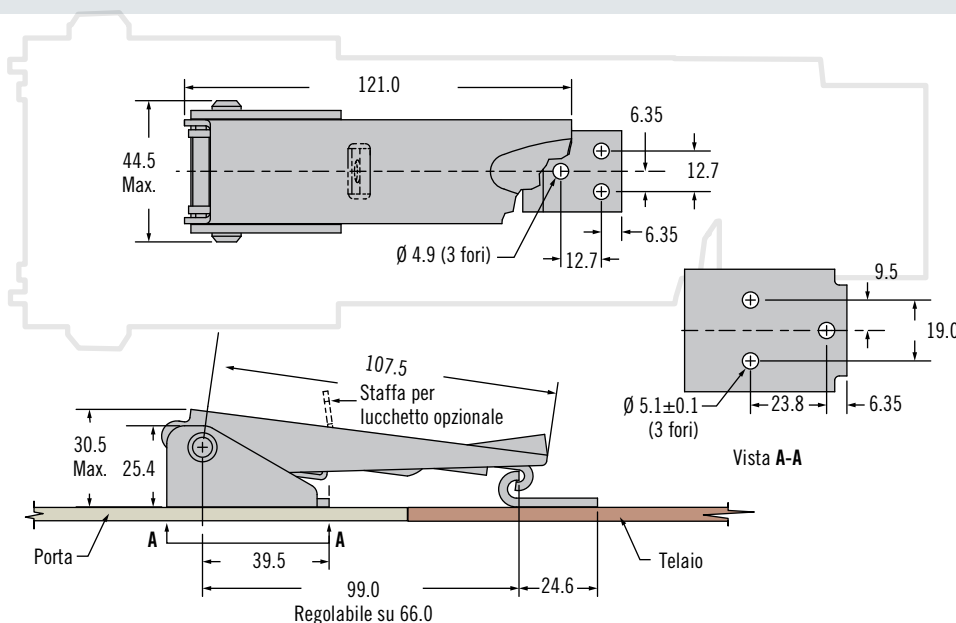

Tipo	Numero di parte
Chiusura standard	91-812-52
Chiusura con staffa per lucchetto	91-832-52

### • Serraggio regolabile

#### Materiali e finiture

acciaio inox

#### Dati prestazionali

Carico di funzionamento max: 3560 N

#### Note sull'installazione

Installare il complessivo con viti M4 (non fornite)

#### Numero di parte

V. tabella

Complessivo completo con aggancio

Altre opzioni disponibili. Per informazioni complete relative a opzioni disponibili, numeri di parte, istruzioni per l'installazione e specifiche dei prodotti, visitare





# Chiusura a leva K2

## Rotativa · Aletta stilizzata

- Azionamento  
Lift and Turn
- Compressione uniforme

### Materiali e finiture

Acciaio inox o acciaio con rivestimento a polvere nera

### Dati prestazionali

Acciaio:

Carico di funzionamento  
max: 1230 N

Acciaio inox:

Carico di funzionamento  
max: 845 N

Gamma temperatura di esercizio:  
-40°C a 80°C

### Note sull'installazione

Installare il complessivo con rivetti  
Ø 4 o viti M4 (non forniti)

### Note:

A molla:

ideale per applicazioni soggette a urti e vibrazioni. Compensa fino a un massimo di 1,7mm per eventuali irregolarità dei fori di montaggio e variazioni associate a pannelli e guarnizioni. Inoltre compensa ulteriori 2,3mm dovuti alle deformazioni prodotte sotto carico.

### A molla

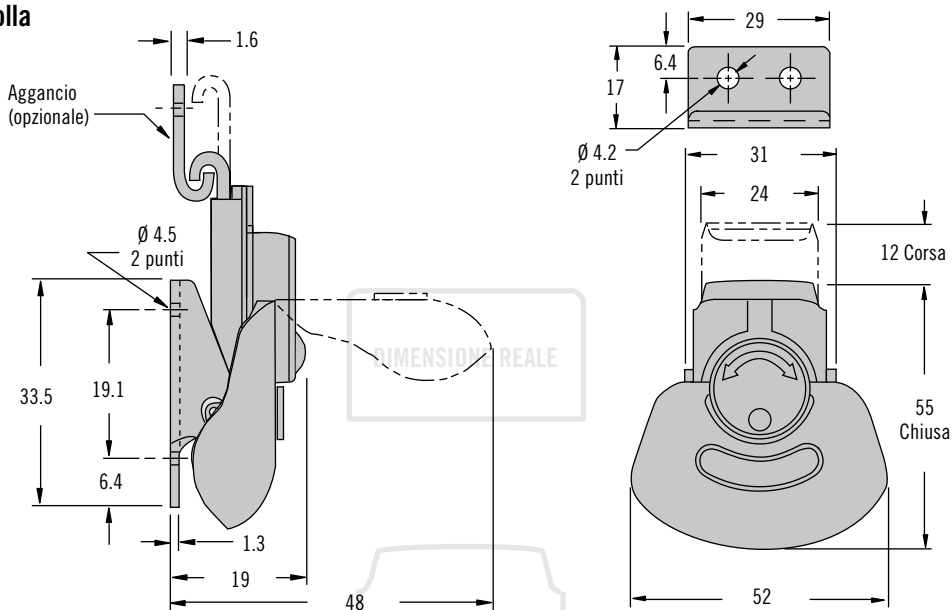

### Fissa

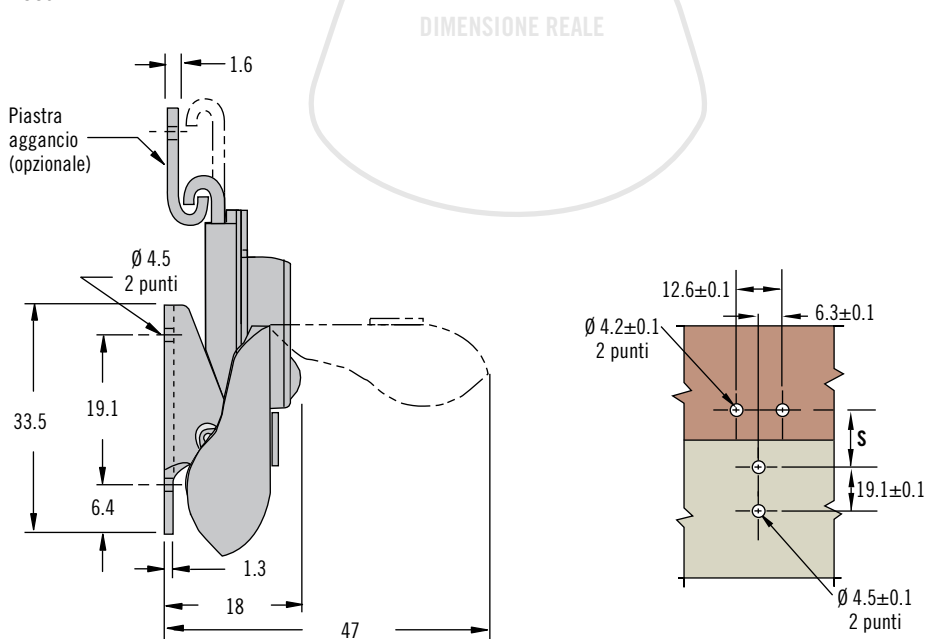

### Numero di parte

V. tabella

Ordinare chiusura e aggancio separatamente

Altre opzioni disponibili. Per informazioni complete relative a opzioni disponibili, numeri di parte, istruzioni per l'installazione e specifiche dei prodotti, visitare



[www.southco.com/K2](http://www.southco.com/K2)

Chiusura	Numero di parte			S
	Stile	Acciaio con rivestimento a polvere nera	Acciaio inox	
Chiusura	Caricato a molla	K2-3005-89	K2-3005-51	32 <sup>+1.7</sup> / <sub>-0.2</sub>
	Fissa	K2-3001-89	K2-3001-51	32±0.2
Aggancio		K4-2338-89	K4-2338-51	

Le dimensioni sono espresse in millimetri salvo diversa indicazione

# Chiusura a leva K3

## Rotativa



### Bloccaggio a cerniera

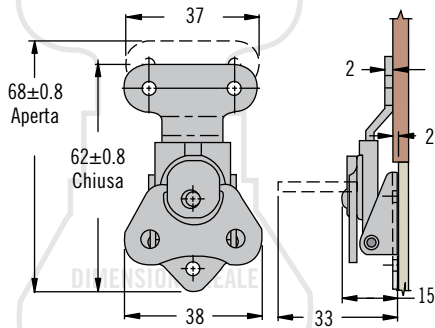

### Basso profilo

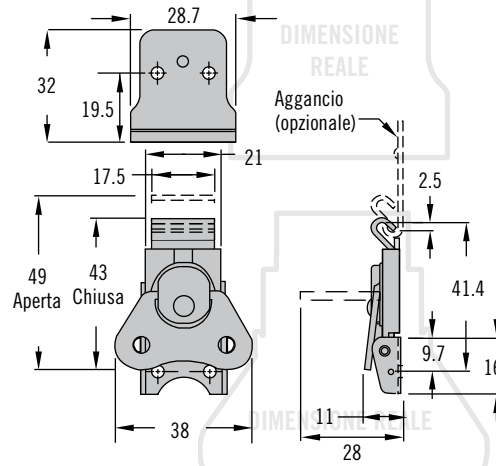

### Cursore lungo

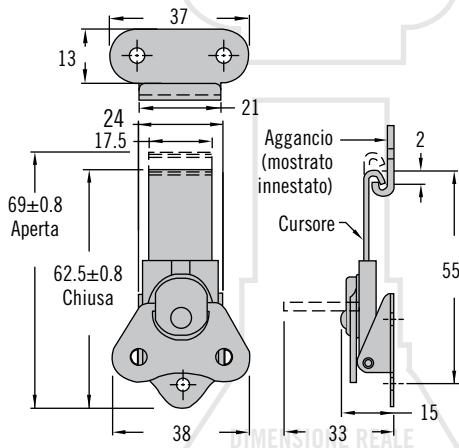

### Piastrina di ancoraggio corta

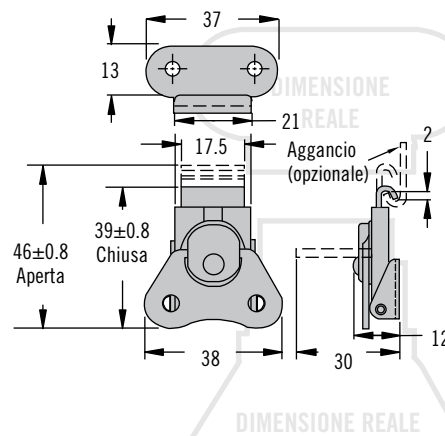

### Bloccaggio a cerniera

### Cursore lungo

### Basso profilo

### Base corta

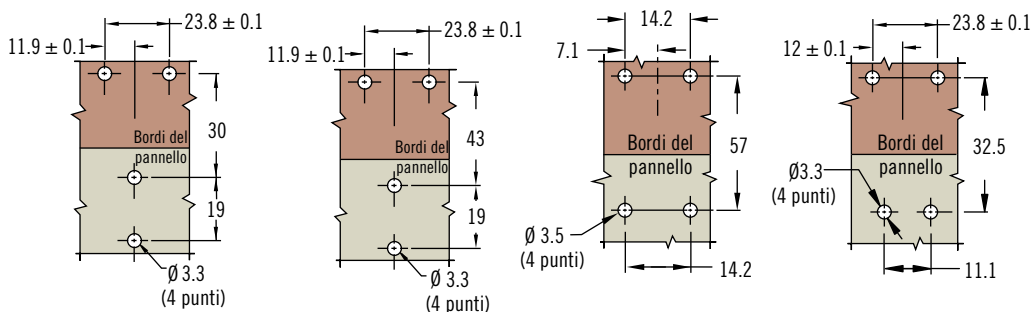

### • Serraggio regolabile

### Materiali e finiture

Acciaio inox o acciaio zincato

### Note sull'installazione

Installare il complessivo con rivetti  $\varnothing 3$  o viti M3 (non forniti)

### Note:

Il modello con bloccaggio a cerniera è dotato di un aggancio integrale

### Numero di parte

V. tabella

Ordinare chiusura e aggancio separatamente

Altre opzioni disponibili. Per informazioni complete relative a opzioni disponibili, numeri di parte, istruzioni per l'installazione e specifiche dei prodotti, visitare



[www.southco.com/K3](http://www.southco.com/K3)



# Chiusura a leva K3

## Rotativa

- Azionamento Lift and Turn
- Compressione uniforme

### Materiali e finiture

Acciaio inox o acciaio zincato

### Note sull'installazione

Installare il complessivo con rivetti Ø 3 o viti M3 (non forniti)

### Note:

A molla :

ideale per applicazioni soggette a urti e vibrazioni. Compensa fino a un massimo di 4mm per eventuali irregolarità dei fori di montaggio e variazioni associate a pannelli e guarnizioni.

### Rivettato

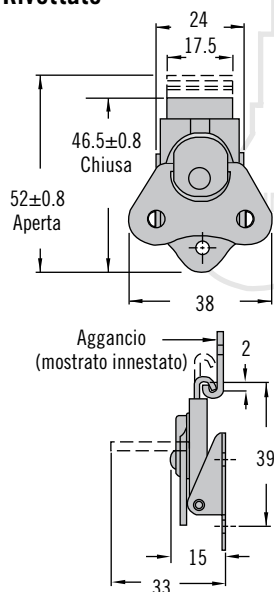

### A molla

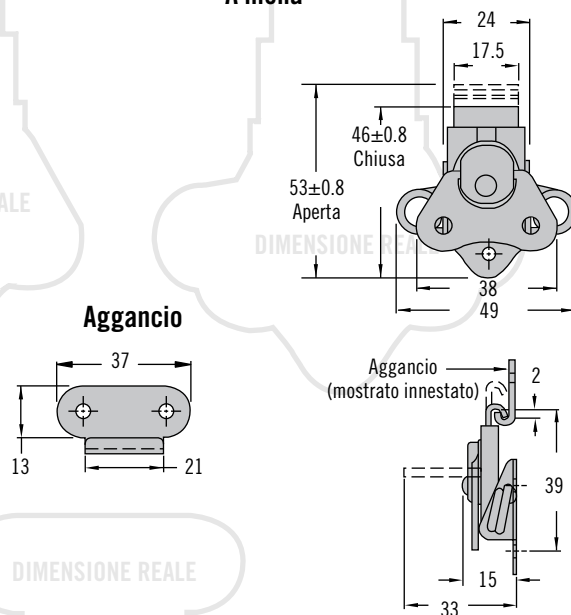

### Con lucchetto

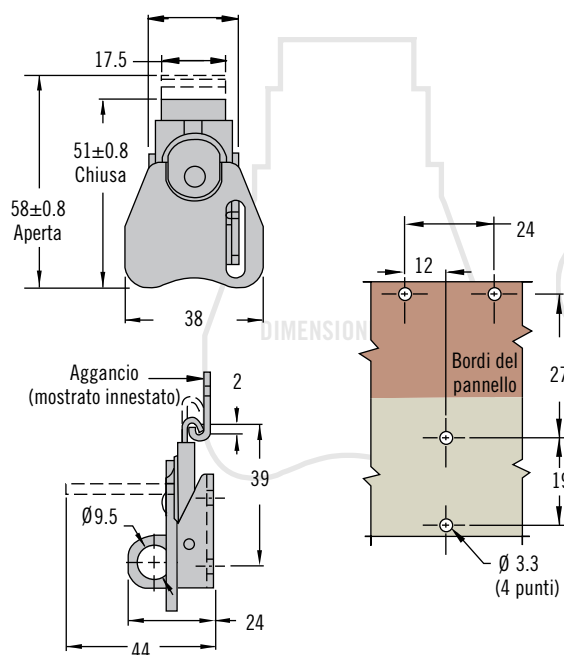

### Molla di espulsione

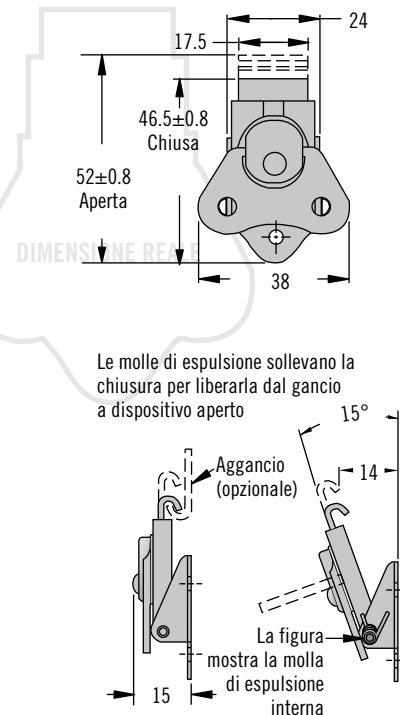

### Numero di parte

V. tabella

Ordinare chiusura e aggancio separatamente

Altre opzioni disponibili. Per informazioni complete relative a opzioni disponibili, numeri di parte, istruzioni per l'installazione e specifiche dei prodotti, visitare



[www.southco.com/K3](http://www.southco.com/K3)

Materiale	Numero di parte				
	Rivettato	A molla	Con lucchetto	Molla di espulsione	Aggancio
Acciaio	K3-1625-07	K3-1735-07	K3-2403-07	K3-1887-07	K3-0334-07
Acciaio inox	K3-1625-52	K3-1735-52	K3-2403-52	K3-1887-52	K3-0334-52

Le dimensioni sono espresse in millimetri salvo diversa indicazione

# Chiusura a leva K4 Rotativa



## Rivettato

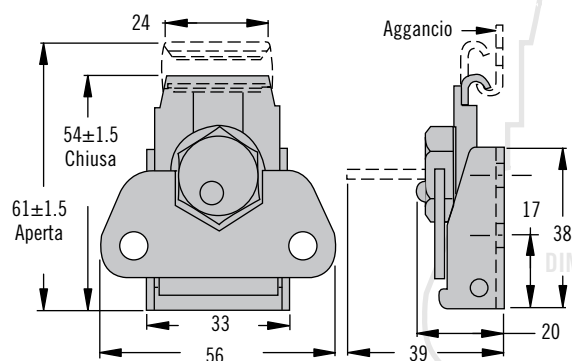

## Aggancio

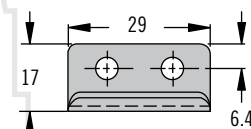

## A molla

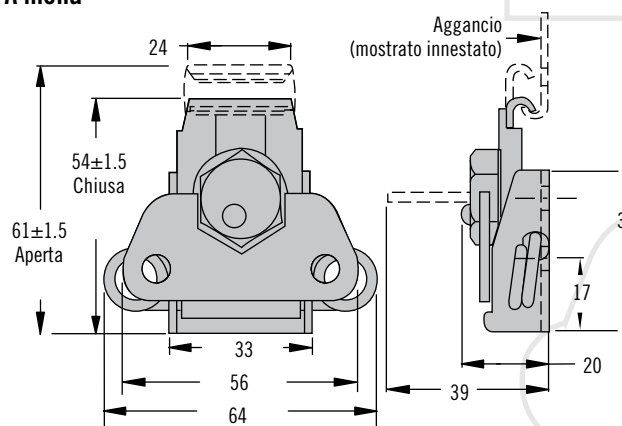

DIMENSIONI REALI

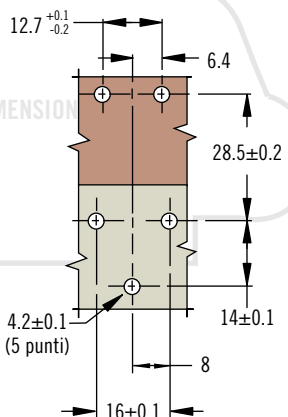

## Con serratura

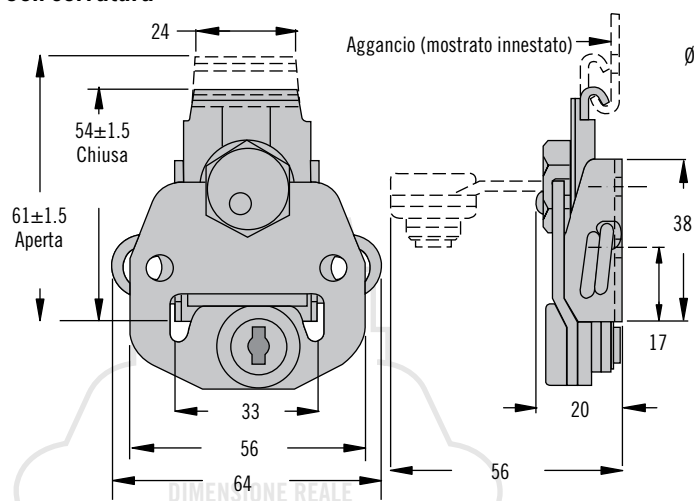

DIMENSIONI REALI

- Azionamento Lift and Turn
- Compressione uniforme

## Materiali e finiture

Acciaio, zincato

## Note sull'installazione

Installare il complessivo con rivetti  $\varnothing 4$  o viti M4 (non forniti)

## Note:

A molla:

ideale per applicazioni soggette a urti e vibrazioni. Compensa fino a un massimo di 4mm per eventuali irregolarità dei fori di montaggio e variazioni associate a pannelli e guarnizioni.

## Numero di parte

V. tabella

Ordinare chiusura e aggancio separatamente

Tipo	Numero di parte	
	Chiusura	Aggancio
Rivettato	K4-2714-07	
A molla	K4-2359-07	K4-2338-07
Con serratura	K4-2833-07	

Altre opzioni disponibili. Per informazioni complete relative a opzioni disponibili, numeri di parte, istruzioni per l'installazione e specifiche dei prodotti, visitare



[www.southco.com/K4](http://www.southco.com/K4)





# Chiusura a leva K5

## Rotativa

- Azionamento Lift and Turn
- Compressione uniforme

### Materiali e finiture

Acciaio inox o acciaio zincato

### Note sull'installazione

Installare il complessivo con rivetti  $\varnothing 5$  o viti M5 (non forniti)

### Note:

A molla e camma piatta: ideale per applicazioni soggette a urti e vibrazioni. Compensa fino a un massimo di 4mm per eventuali irregolarità dei fori di montaggio e variazioni associate a pannelli e guarnizioni.

### Rivettato (camma esagonale in figura)

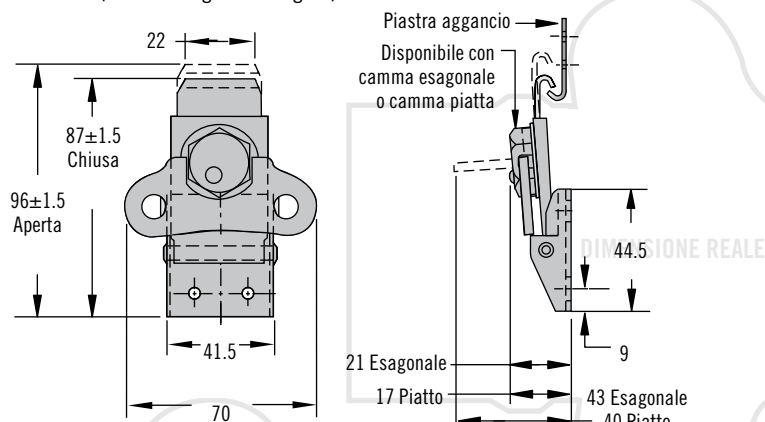

### Basso profilo (camma piatta in figura)

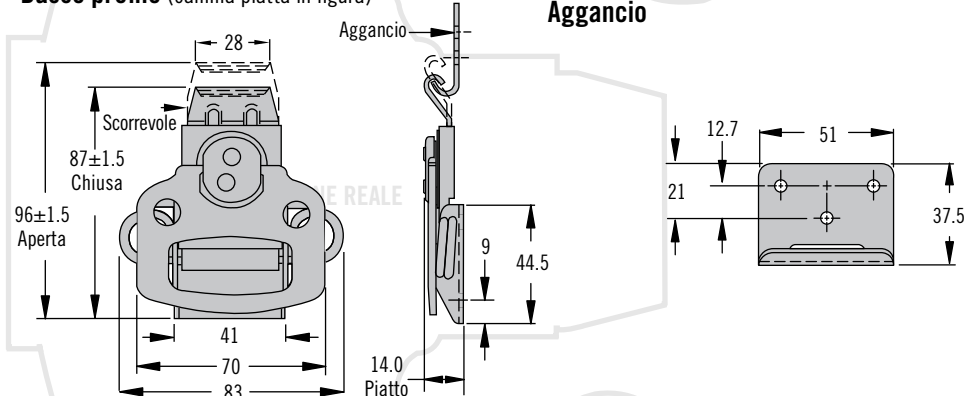

### A molla (camma piatta in figura)

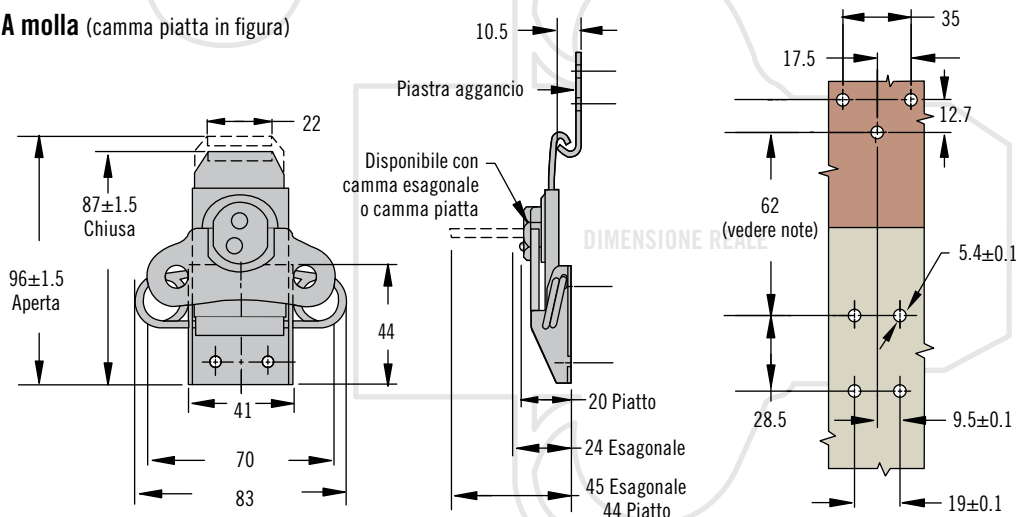

### Numero di parte

V. tabella

Ordinare chiusura e aggancio separatamente

Materiale	Numero di parte					
	Rivettato con camma esagonale	Rivettato con camma piatta	A basso profilo con camma piatta	A molla con camma esagonale	A molla con camma piatta	Aggancio
Acciaio	K5-2812-07	K5-2857-07	K5-2814-07	K5-2858-07	K5-2856-07	K5-2811-07
Acciaio inox	~	K5-2857-52	~	~	K5-2856-52	K5-2811-52

Altre opzioni disponibili. Per informazioni complete relative a opzioni disponibili, numeri di parte, istruzioni per l'installazione e specifiche dei prodotti, visitare



[www.southco.com/K5](http://www.southco.com/K5)

Le dimensioni sono espresse in millimetri salvo diversa indicazione

**southco**  
CONNECT · CREATE · INNOVATE

# K5 Chiusura a leva Rotativa



## Lucchettabile (rivettato con camma esagonale in figura)

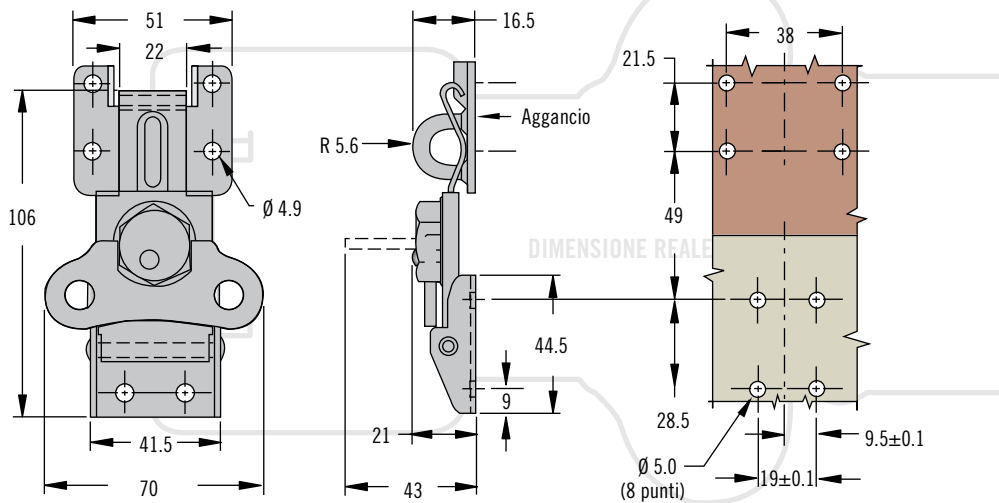

## Con serratura

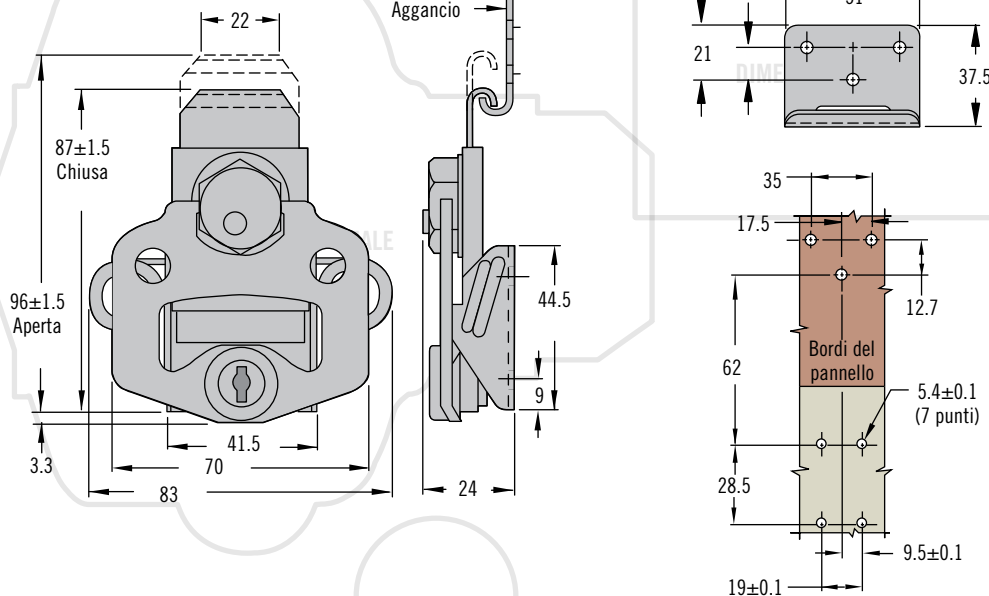

## Azionamento ad attrezzo (modello a molla in figura)

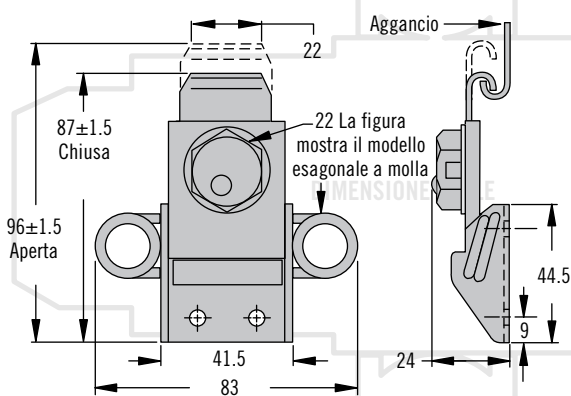

Numero di parte chiusura	
Lucchettabile e rivettato con camma esagonale	K5-2754-07
Lucchettabile e rivettato con camma piatta	K5-1993-07
Lucchettabile e a molla con camma piatta	K5-1994-07
Con serratura	K5-2813-07
A molla e azionamento ad attrezzo	K5-2819-07
Rivettato e azionato ad attrezzo	K5-2818-07
Numero di parte aggancio	
Aggancio	K5-2811-07
Aggancio, lucchettabile	K5-1736-07

- Azionamento Lift and Turn
- Compressione uniforme

### Materiali e finiture

Acciaio, zincato

### Note sull'installazione

Installare il complessivo con rivetti  $\varnothing 5$  o viti M5 a testa piana (non forniti)

### Note:

A molla: ideale per applicazioni soggette a urti e vibrazioni. Compensa fino a un massimo di 4mm per eventuali irregolarità dei fori di montaggio e variazioni associate a pannelli e guarnizioni.



# Chiusura a leva R2

## A scomparsa · Montaggio a linguetta

- Elevato carico tensile
- Presa regolabile
- Adatta a pannelli sottili

### Materiali e finiture

Acciaio, zincato

### Dati prestazionali

Carico tensile di rottura medio:

6200 N

Carico di taglio medio: 8900 N

### Note sull'installazione

Installare il complessivo con viti M5 (non fornite)

### Accessori

Attrezzo di azionamento

Numero di parte: 29-0059-02

Copriforo

Numero di parte:

Bianco: T5-7075-000

Nero: T5-7075-028

### Chiusura

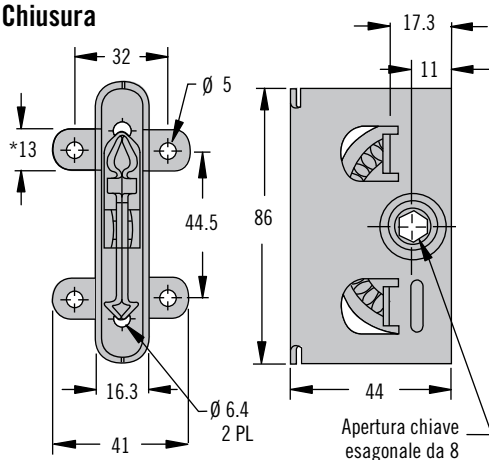

### Ricettacolo

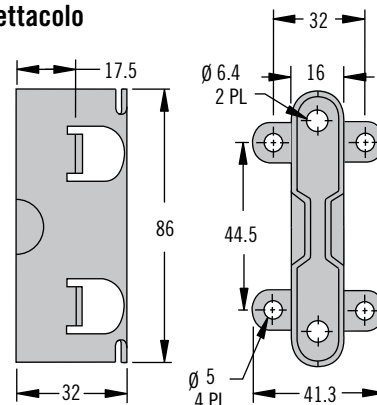

\* Tipico su chiusura e ricettacolo

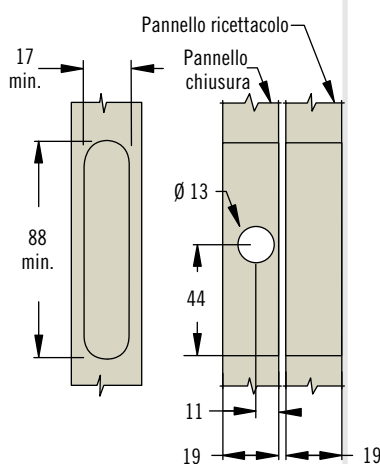

DIMENSIONE REALE

DIMENSIONE REALE

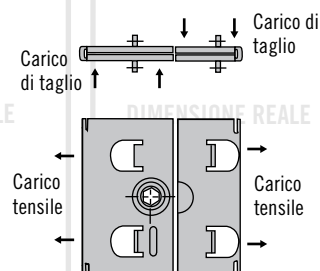

### Accessori

#### Attrezzo di azionamento

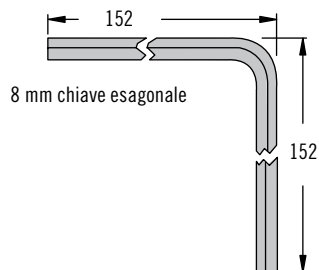

### Numero di parte

V. tabella

Chiusura e ricettacolo da ordinarsi separatamente.

#### Numero di parte

Numero di parte	
Chiusura	R2-0259-02
Ricettacolo	R2-0257-02

Altre opzioni disponibili. Per informazioni complete relative a opzioni disponibili, numeri di parte, istruzioni per l'installazione e specifiche dei prodotti, visitare



[www.southco.com/R2](http://www.southco.com/R2)

Le dimensioni sono espresse in millimetri salvo diversa indicazione

# Chiusura a leva R2

## A scomparsa · Montaggio a linguetta

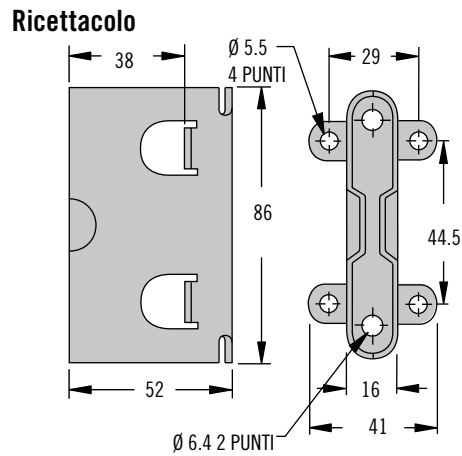
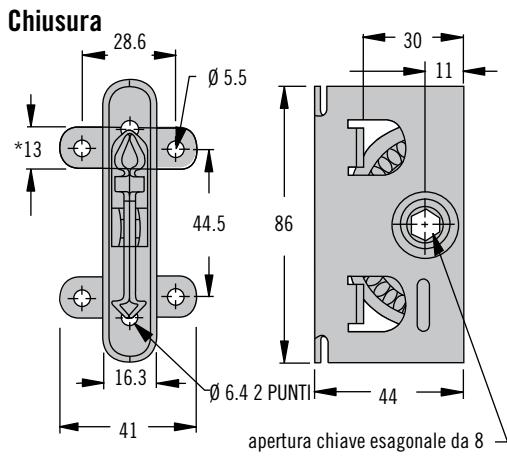

\* Tipico su chiusura e ricettacolo

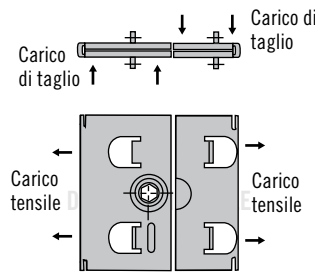
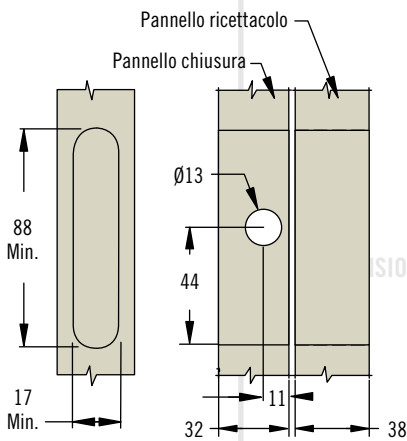

- Elevato carico tensile
- Presa regolabile
- Adatta a pannelli spessi

### Materiali e finiture

Acciaio, zincato

### Performance details

Carico tensile di rottura medio: 6200 N

Carico di taglio medio: 8900 N

### Note sull'installazione

Installare il complessivo con rivetti Ø 5 o viti M5 (non forniti)

### Accessori

Attrezzo di azionamento

Numero di parte: 29-0059-02

### Accessori

Attrezzo di azionamento

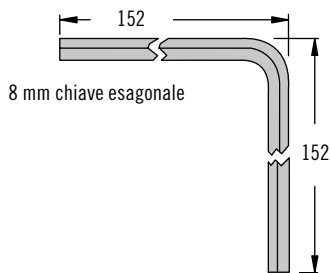

### Numero di parte

V. tabella

Chiusura e ricettacolo da ordinarsi separatamente.

Numero di parte	
Chiusura	R2-0169-02
Ricettacolo	R2-0160-02

Altre opzioni disponibili. Per informazioni complete relative a opzioni disponibili, numeri di parte, istruzioni per l'installazione e specifiche dei prodotti, visitare



[www.southco.com/R2](http://www.southco.com/R2)



# Chiusura a leva R2

## A scomparsa · A incasso

- Elevato carico tensile
- Presa regolabile
- Adatta a installazioni con montaggio incassato o laterale

### Materiali e finiture

Acciaio, zincato

### Dati prestazionali

Carico tensile di rottura medio:  
6200 N

Carico di taglio medio:  
8900 N

### Note sull'installazione

Installare il complessivo con rivetti  $\varnothing 6$  o viti M6 (non forniti).  
Lasciare una distanza di 1,6mm tra chiusura e ricettacolo.

### Accessori

Attrezzo di azionamento

Numero di parte: 29-0059-02

Copriforo

Numero di parte:

Bianco: T5-7075-000

Nero: T5-7075-028

### Chiusura

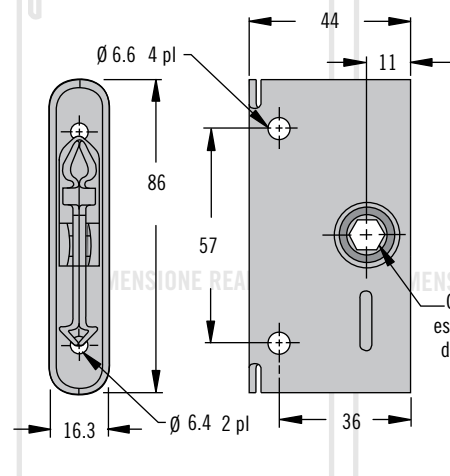

### Ricettacolo

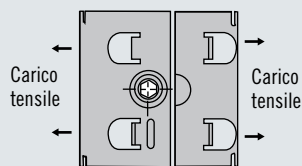
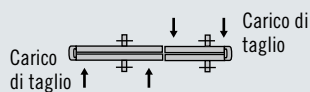
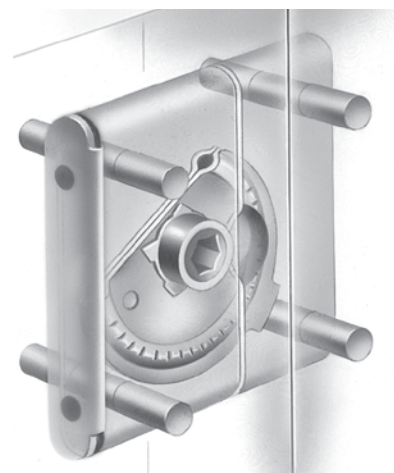
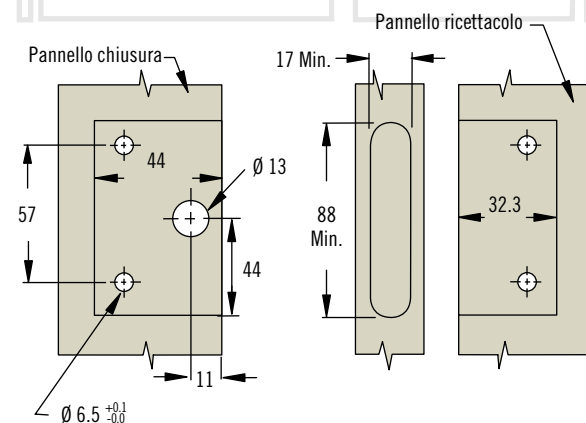
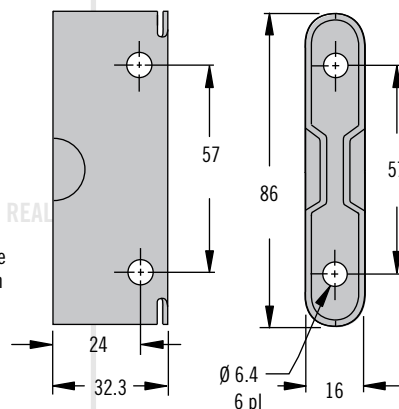

### Numero di parte

V. tabella

Chiusura e ricettacolo da ordinarsi separatamente.

### Accessori

#### Attrezzo di azionamento

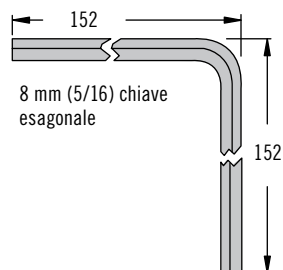

Numero di parte	
Chiusura	R2-0055-02
Ricettacolo	R2-0002-02

Altre opzioni disponibili. Per informazioni complete relative a opzioni disponibili, numeri di parte, istruzioni per l'installazione e specifiche dei prodotti, visitare



[www.southco.com/R2](http://www.southco.com/R2)

Le dimensioni sono espresse in millimetri salvo diversa indicazione

# Chiusura a leva R2

## A scomparsa · Montaggio anteriore



### Chiusura

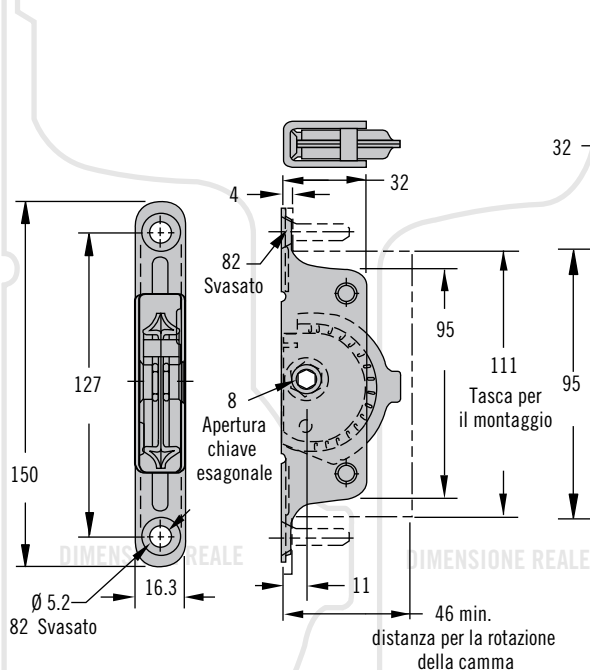

### Ricettacolo

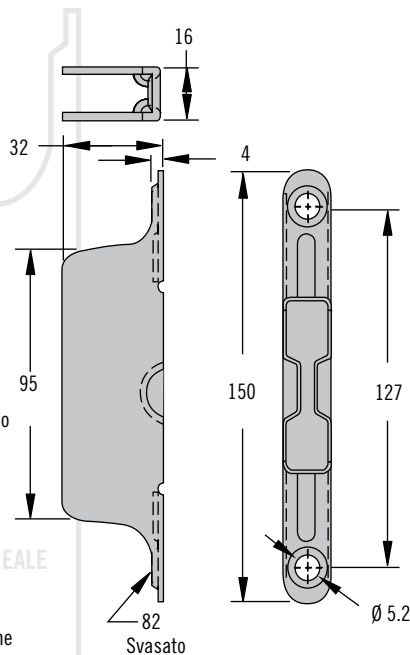

### Montaggio anteriore

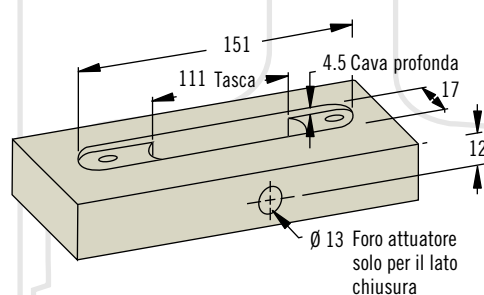

### Montaggio posteriore

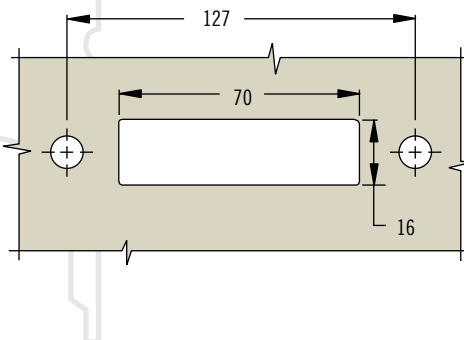

### Accessori

#### Attrezzo di azionamento

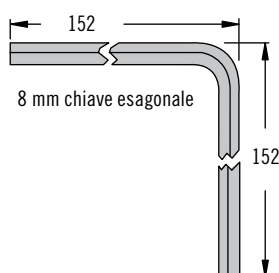

- Elevato carico tensile
- Presa regolabile
- Installazione a montaggio anteriore

### Materiali e finiture

Acciaio, zincato

### Dati prestazionali

Carico tensile di rottura medio: 4000 N

### Note sull'installazione:

Applicazione su legno:  
Installare il complessivo con viti a testa piana M5 (non fornite) Nota: La resistenza della chiusura dipende dalla viteria di montaggio e dal materiale dell'installazione

Applicazione nel metallo:  
Installare il complessivo con 5 rivetti a testa piana o viti M5 (non fornite) Nota: Lo spessore max. del pannello di metallo deve essere 2,5mm

### Accessori

Attrezzo di azionamento

Numero di parte: 29-0059-02

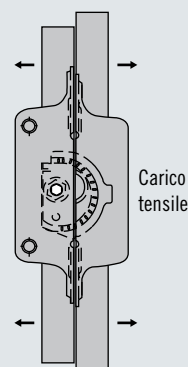

### Numero di parte

V. tabella

Chiusura e ricettacolo da ordinarsi separatamente.

Altre opzioni disponibili. Per informazioni complete relative a opzioni disponibili, numeri di parte, istruzioni per l'installazione e specifiche dei prodotti, visitare



[www.southco.com/R2](http://www.southco.com/R2)

Numero di parte	
Chiusura	R2-0267-02
Ricettacolo	R2-0268-02



# Chiusura a leva R5

A scomparsa · Montaggio a incasso

- Elevato carico tensile
- Compressione uniforme
- Installazione a scomparsa

## Materiali e finiture

Acciaio, zincato

## Dati prestazionali

Carico tensile di rottura medio:  
11,100 N

Carico di taglio medio:  
76,920 N

## Note sull'installazione

Installare il complessivo con rivetti  
Ø 6 o viti M6 (non forniti)

## Accessori

Attrezzo di azionamento

Numero di parte: 29-0059-02

## Note

Forza operativa

Per aprire: 4 N·m

Per chiudere: 4 N·m

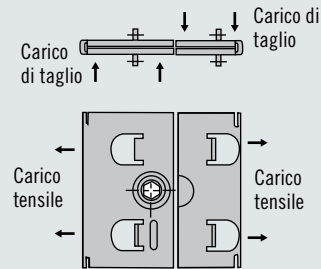

## Chiusura

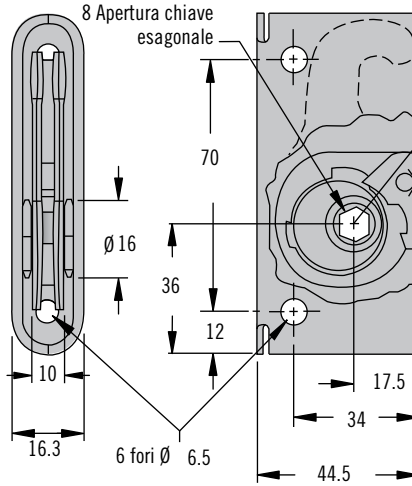

## Ricettacolo

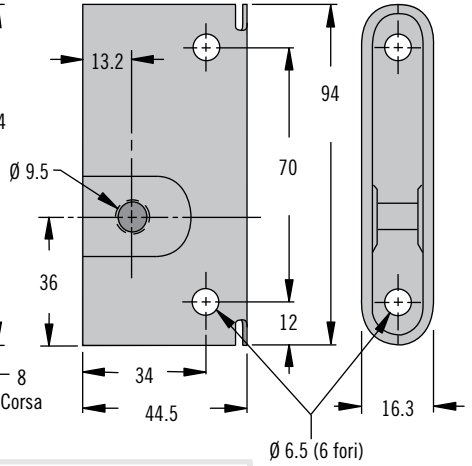

## Tasca incassata

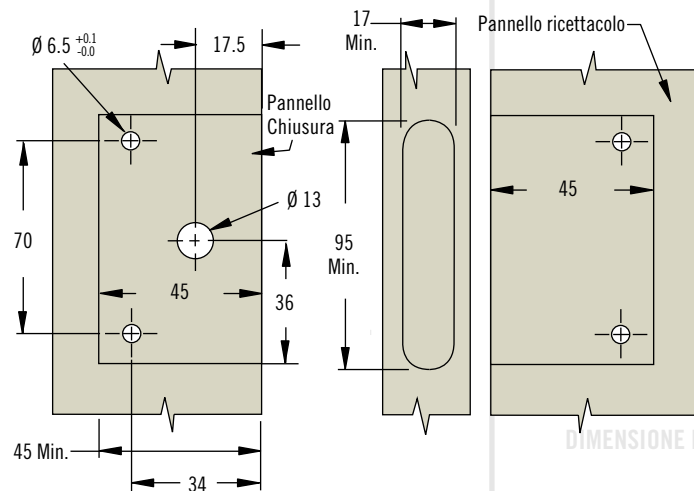

## Montaggio laterale

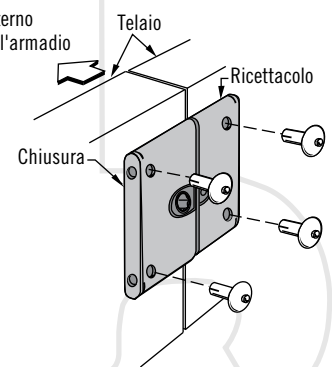

## Accessori

### Attrezzo di azionamento

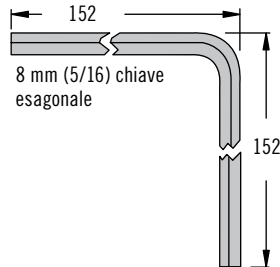

## Numero di parte

V. tabella

Chiusura e ricettacolo da ordinarsi separatamente.

Numero di parte	
Chiusura	Ricettacolo
R5-0074-07	R5-0079-07

Altre opzioni disponibili. Per informazioni complete relative a opzioni disponibili, numeri di parte, istruzioni per l'installazione e specifiche dei prodotti, visitare



[www.southco.com/R5](http://www.southco.com/R5)

Le dimensioni sono espresse in millimetri salvo diversa indicazione



# Chiusura a leva C7

## Flessibile · Sopracentro



### Piccola

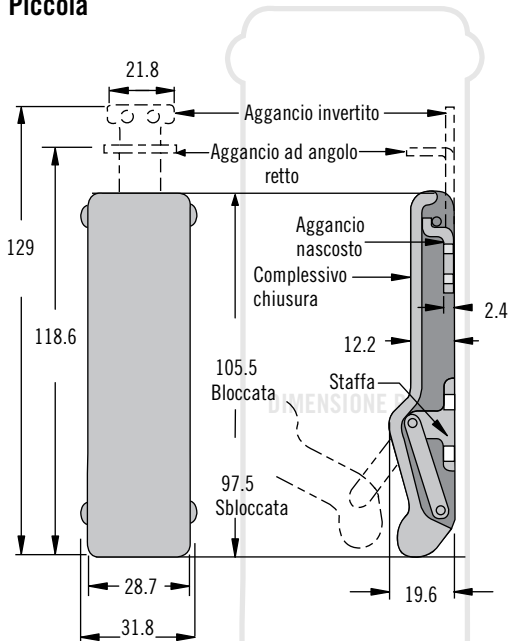

### Grande

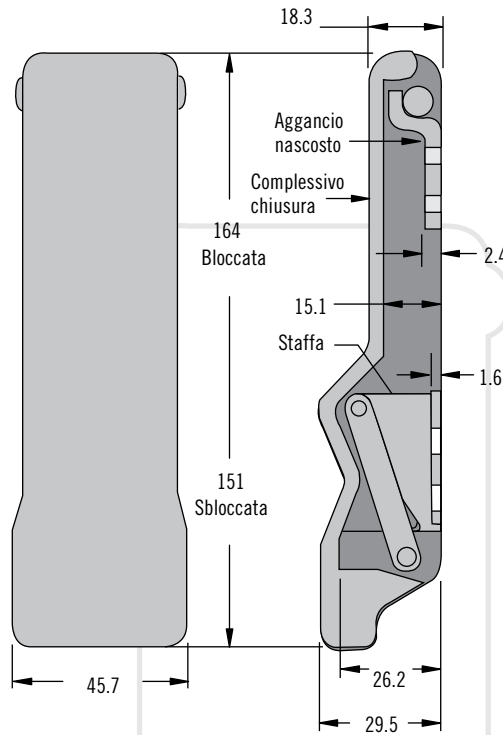

Per l'aggancio a scomparsa

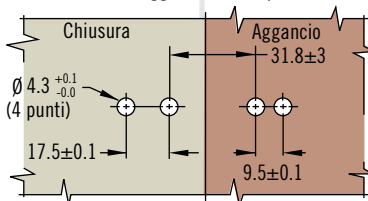

Per l'aggancio invertito

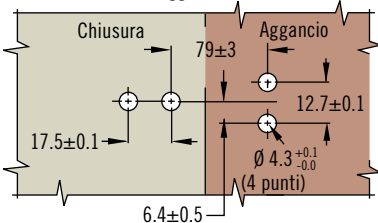

Per l'aggancio ad angolo retto

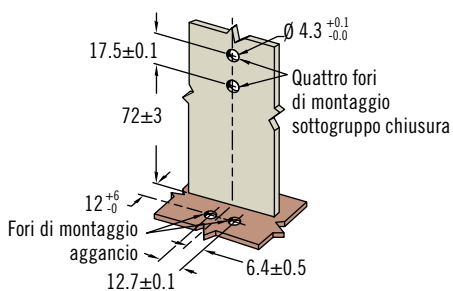

DIMENSIONE REALE

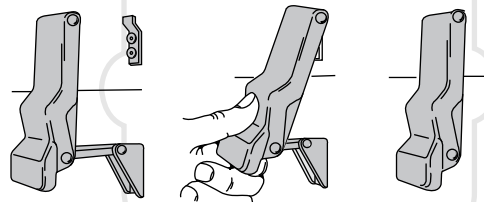
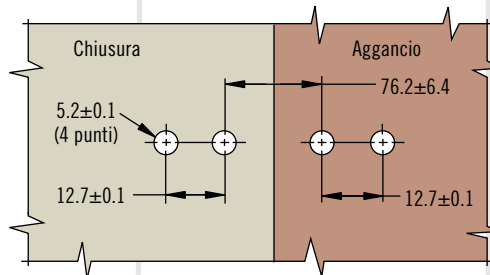

- Design a basso profilo
- Materiali anticorrosione
- Ammortizza gli impatti e tollera gli errori di allineamento

### Materiali e finiture

Chiusura: elastomero termoplastico, nero  
 Tirante e bocche: Nailon caricato a vetro  
 Aggancio e staffa: acciaio inox

### Dati prestazionali

Piccola: Forza di bloccaggio: 49 N  
 Grande: Forza di bloccaggio: 176 N  
 Classe di infiammabilità: UL94-HB

### Note sull'installazione

Piccola: Install assembly with four  $\varnothing 4$  rivets or M4 screws (not supplied)  
 Grande: Installare il complessivo con quattro rivetti  $\varnothing 4$  o viti M4 (non forniti)

### Numero di parte

V. tabella

Complessivo completo con aggancio

Dimensione	Tipo di aggancio	Numero di parte
Piccola	Nascosto	C7-10
	Invertito	C7-11
	Ad angolo retto	C7-12
Grande	Nascosto	C7-20

Altre opzioni disponibili. Per informazioni complete relative a opzioni disponibili, numeri di parte, istruzioni per l'installazione e specifiche dei prodotti, visitare



[www.southco.com/C7](http://www.southco.com/C7)





# Chiusura a leva 37

Flessibile · Sopracentro · Azione a leva

- Flessibile per impieghi gravosi
- Con funzione di fermo
- Assorbe e riduce le vibrazioni

## Materiali e finiture

Gomma EPDM e nailon nero caricato a vetro con spine in acciaio inox

## Dati prestazionali

Forza di bloccaggio:

Impieghi pesanti: 350 N

Piccola: 110 N

Grande: 190 N

Gamma temperatura di esercizio: da: -40°C a 80°C

Classe di infiammabilità: UL94-HB

## Note sull'installazione

Impieghi pesanti:

Installare il complessivo con rivetti  $\varnothing 6$  o viti M6 (non forniti)

Piccola e grande:

Installare il complessivo con rivetti  $\varnothing 5$  o viti M5 (non forniti)

## Note

Fuori piano: max. 5

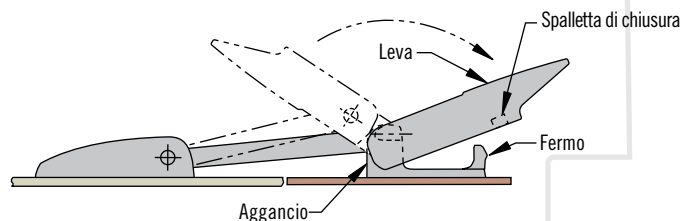
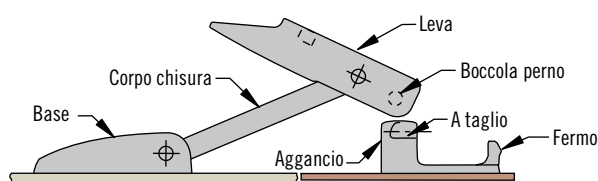
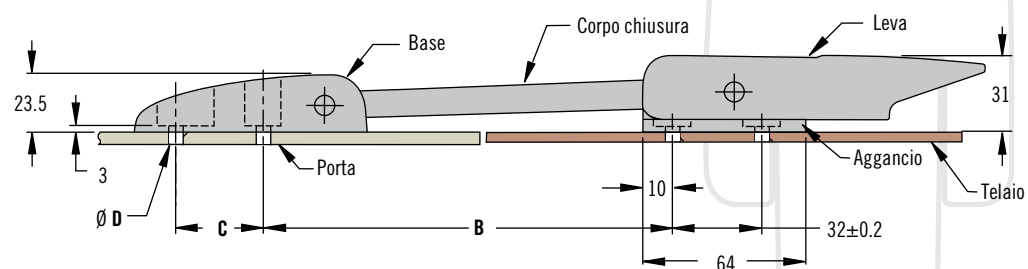
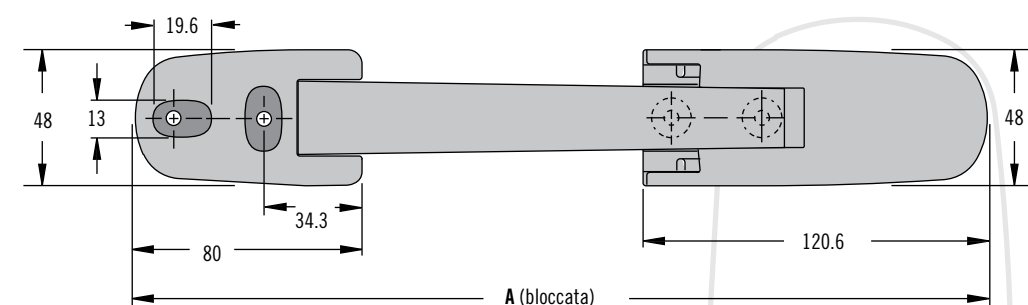

A  
DIMENSIONE  
REALE

## Numero di parte

V. tabella

Complessivo completo con aggancio

Numero di parte	Dimensioni			
	A	B	C±0.2	$\varnothing D\pm 0.1$
37-30-294-60	254	97±3	25.4	5.5
37-30-297-60	379	222±6		
Impieghi pesanti				
37-40-295-60	300	144±4	32	6.6

Altre opzioni disponibili. Per informazioni complete relative a opzioni disponibili, numeri di parte, istruzioni per l'installazione e specifiche dei prodotti, visitare



[www.southco.com/37A](http://www.southco.com/37A)

Le dimensioni sono espresse in millimetri salvo diversa indicazione

**southco**  
CONNECT · CREATE · INNOVATE

# Chiusura a leva F7

## Flessibile · Con impugnatura

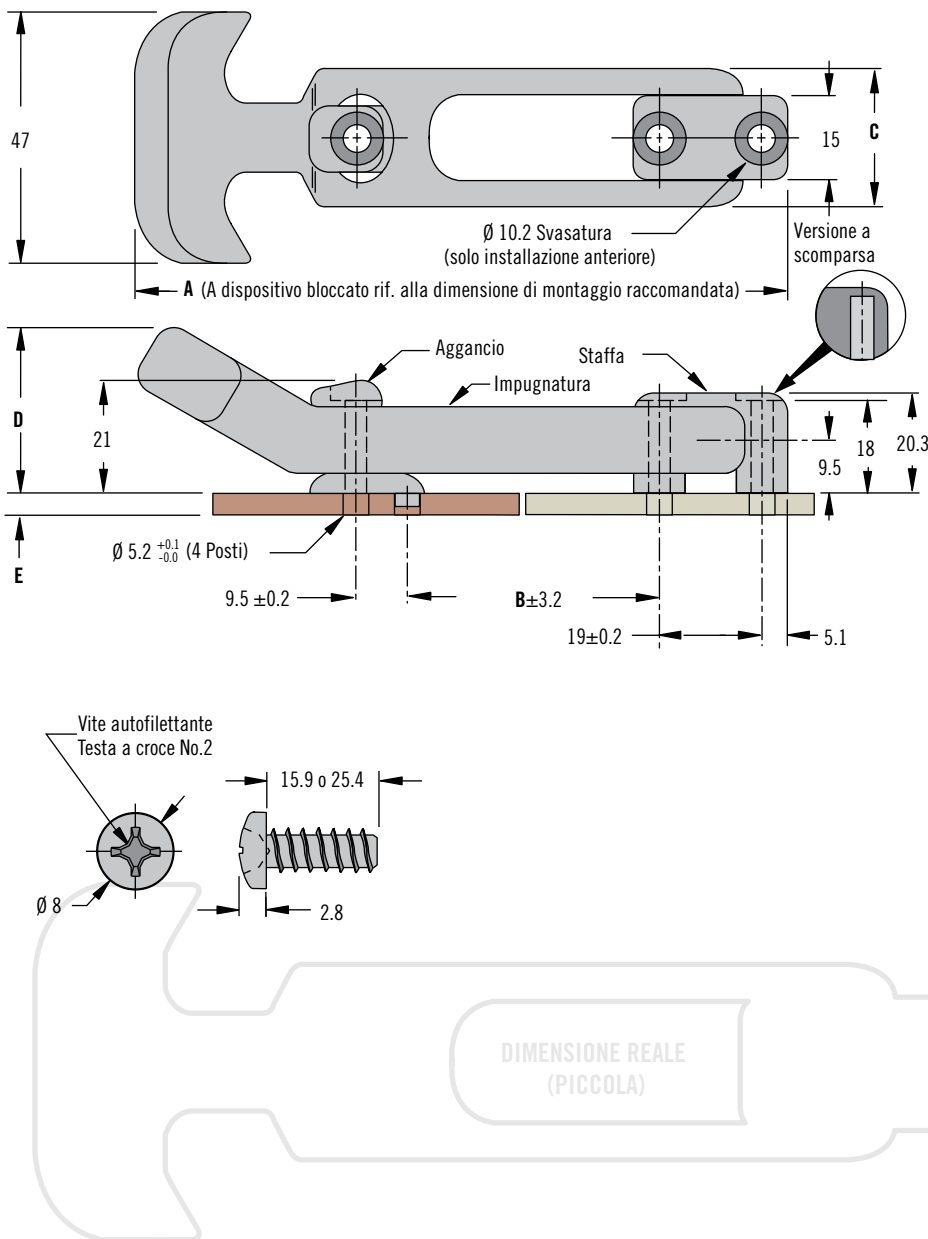

- Chiusura flessibile monoblocco
- Resistente ai raggi UV
- Assorbe e riduce le vibrazioni

### Materiali e finiture

Elastomero termoplastico e nailon nero caricato a vetro  
Vite: acciaio inox, passivato

### Dati prestazionali

Forza di bloccaggio

Piccola: 58 N

Medio: 84 N

Grande: 98 N

Classe di infiammabilità: UL94-HB

### Note sull'installazione

A scomparsa:

Installare il complessivo con viti autofilettanti (da ordinare separatamente).

Coppia max. serraggio 2.0 N·m

Installazione anteriore:

Installare il complessivo con una vite M5 o un rivetto 5 (non forniti)

Dimen- sione	Numero di parte			Metodo di installazione	Dimensioni				
	Chiu- sura	Aggan- cio	Viti (3 per busta)		E	A	B	C	D
Piccola	F7-530	F7-537	~	Anteriore	~	112	41	25.4	31
	F7-540	F7-547	F7-548-3	A scomparsa (autofilettante)	fino a 8.0				
			F7-558-3	A scomparsa (autofilettante)	8.1 - 17.5				
Medio	F7-630	F7-537	~	Anteriore	~	167	72	32	29
	F7-640	F7-547	F7-548-3	A scomparsa (autofilettante)	fino a 8.0				
			F7-558-3	A scomparsa (autofilettante)	8.1 - 17.5				
Grande	F7-730	F7-537	~	Anteriore	~	221	117	32	29
	F7-740	F7-547	F7-548-3	A scomparsa (autofilettante)	fino a 8.0				
			F7-558-3	A scomparsa (autofilettante)	8.1 - 17.5				

### Numero di parte

V. tabella

Ordinare chiusura, aggancio e viti (se richieste) separatamente



# Chiusura a leva 37

Flessibile · A trazione · Tipo con impugnatura

## • Chiusura flessibile monoblocco

### Materiali e finiture

Piccola:

Gomma EPDM e acciaio inox

Media:

Gomma EPDM e acciaio zincato

### Dati prestazionali

Piccola:

Forza di bloccaggio media: 20.9 N

Medium:

Forza di bloccaggio media: 26.2 N

Gamma temperatura di esercizio:  
da -20°C a 95°C

### Note sull'installazione

Installare il complessivo con quattro rivetti  $\varnothing 3$  o viti M3 (non forniti)

## Piccola

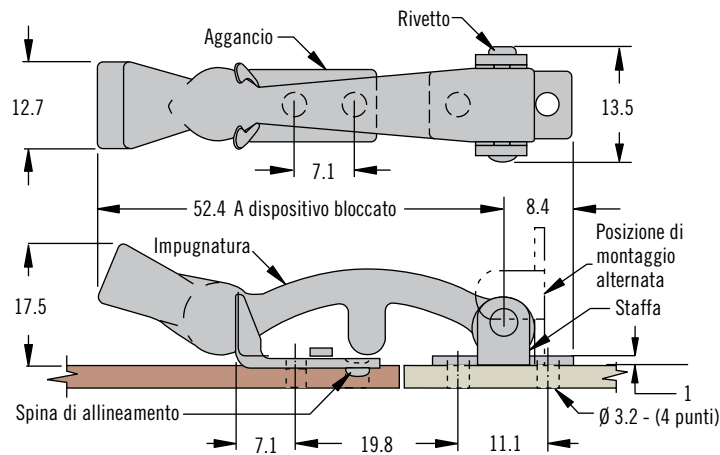

DIMENSIONE REALE

## Medio

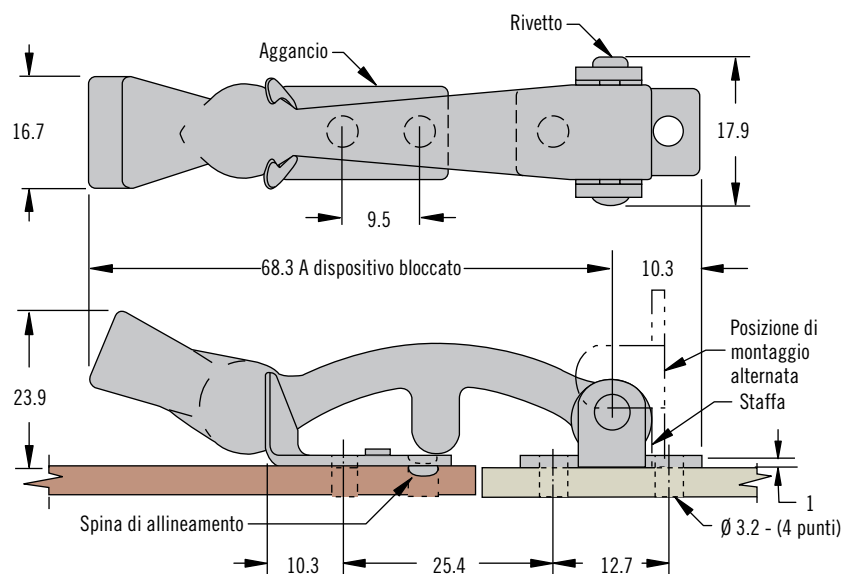

DIMENSIONE REALE

## Numero di parte

V. tabella

Complessivo completo con aggancio

Numero di parte		
Serie	Acciaio	Acciaio inox
Piccola	~	37-10-051-20
Medio	37-10-061-10	~

Altre opzioni disponibili. Per informazioni complete relative a opzioni disponibili, numeri di parte, istruzioni per l'installazione e specifiche dei prodotti, visitare



[www.southco.com/37](http://www.southco.com/37)

Le dimensioni sono espresse in millimetri salvo diversa indicazione

# Chiusura a leva 37

Flessibile · A trazione · Tipo con impugnatura a T



## Piccola

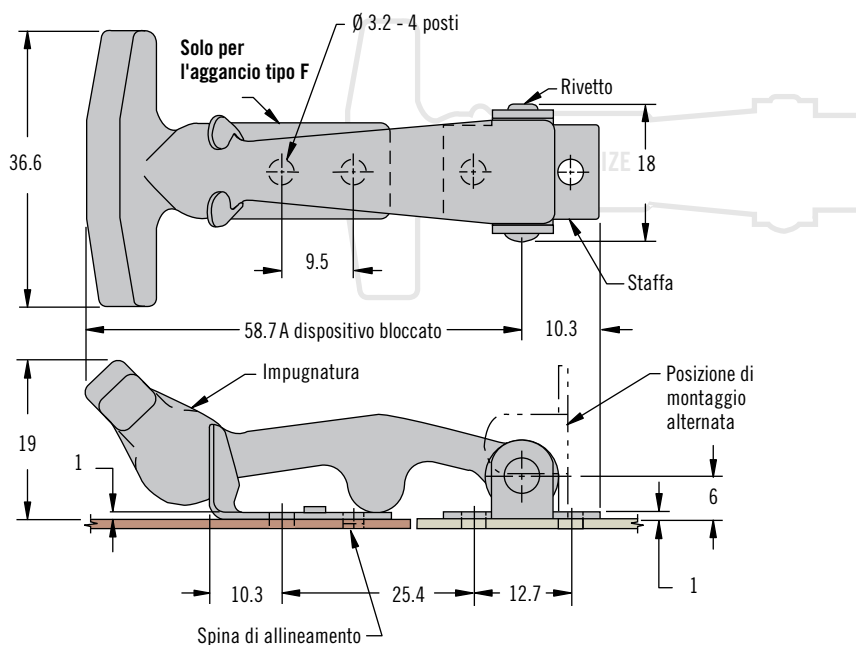

## Medio

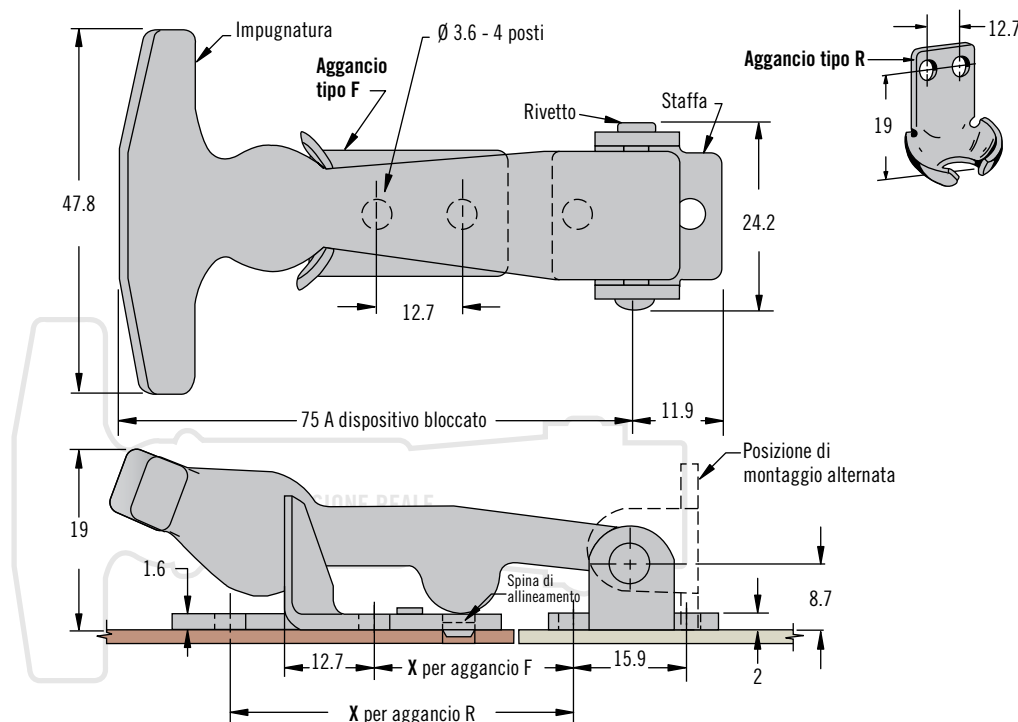

## • Chiusura flessibile monoblocco

### Materiali e finiture

Gomma EPDM e acciaio inox o acciaio zincato

### Dati prestazionali:

Forza di bloccaggio media:

Piccola: 26 N

Medio: 39 N

Gamma temperatura di esercizio:

da  $-20^{\circ}\text{C}$  a  $95^{\circ}\text{C}$

### Note sull'installazione

Piccola:

Installare il complessivo con quattro rivetti  $\varnothing 3$  o viti M3 (non forniti)

Medio:

Installare il complessivo con quattro rivetti a testa piana  $\varnothing 3,6$  o viti M3.5 (non forniti)

## Numero di parte

V. tabella

Complessivo completo con aggancio

Altre opzioni disponibili. Per informazioni complete relative a opzioni disponibili, numeri di parte, istruzioni per l'installazione e specifiche dei prodotti, visitare



[www.southco.com/37](http://www.southco.com/37)

Numero di parte versione piccola	
Acciaio	Acciaio inox
37-10-065-10	37-10-065-20

Numero di parte versione media				
Tipo di aggancio	X	La chiusura viene spedita montata		La chiusura viene spedita smontata
		Acciaio	Acciaio inox	Acciaio
F	31.8	37-10-071-10	37-10-071-20	37-10-072-10
R	56.4	37-20-071-10	37-20-071-20	37-20-072-10



# Chiusura a leva 37

Flessibile · A trazione · Tipo con impugnatura a T

## • Chiusura flessibile monoblocco

### Materiali e finiture

Gomma EPDM e acciaio inox

### Dati prestazionali

Forza di bloccaggio media: 49 N

Gamma temperatura di esercizio:  
da -20°C a 95°C

### Note sull'installazione

Installare il complessivo con quattro rivetti Ø 5 o viti M5 (non forniti)

Grande

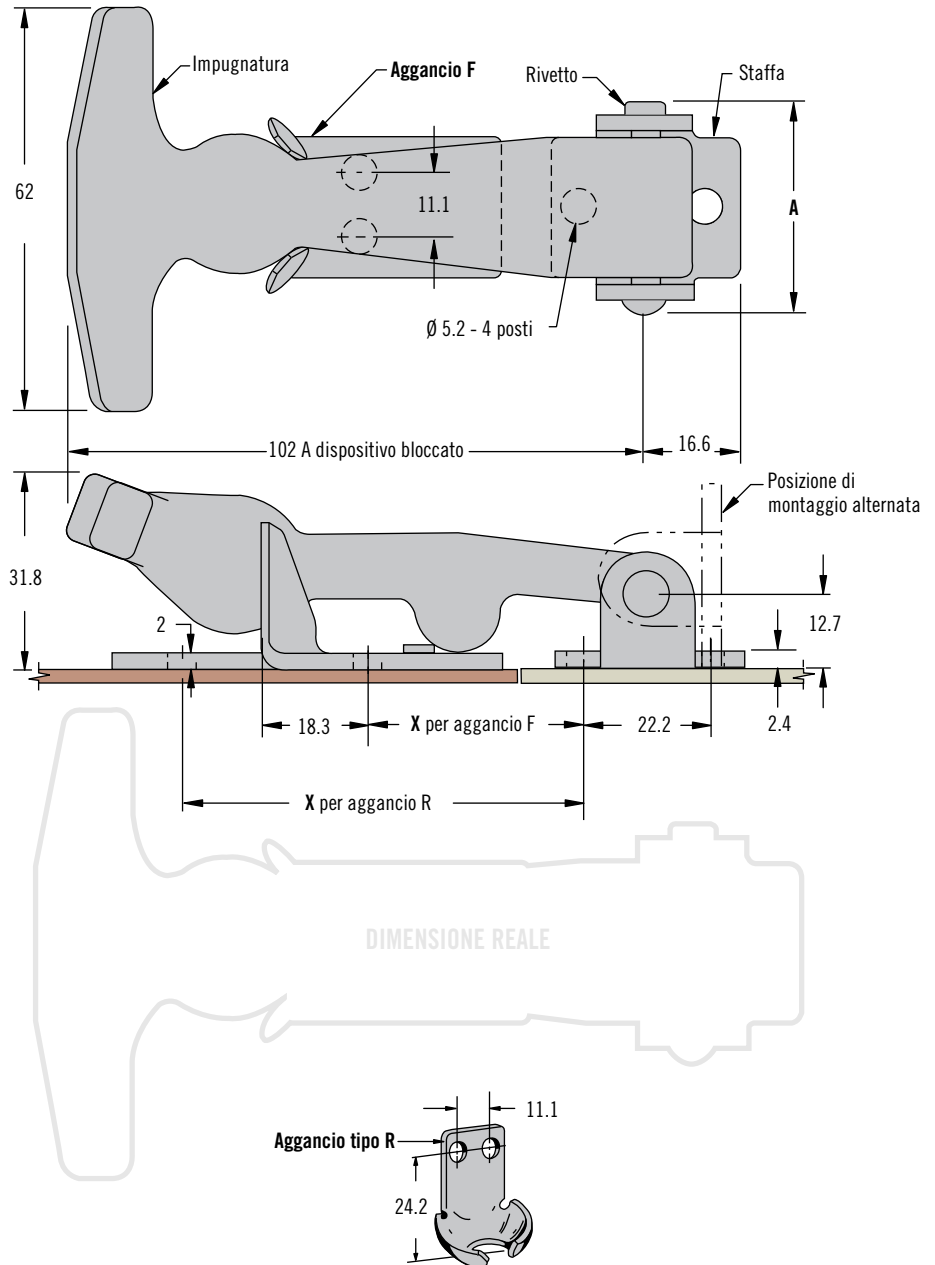

## Numero di parte

V. tabella

Complessivo completo con aggancio

Altre opzioni disponibili. Per informazioni complete relative a opzioni disponibili, numeri di parte, istruzioni per l'installazione e specifiche dei prodotti, visitare



[www.southco.com/37](http://www.southco.com/37)

Numero di parte						
Tipo di aggancio	X	La chiusura viene spedita montata			La chiusura viene spedita smontata	
		A	Acciaio		A	Acciaio
F	38.1	31.8	37-10-086-10	37-10-086-20	34	37-10-087-10
R	73		37-20-086-10	37-20-086-20		37-20-087-10

Le dimensioni sono espresse in millimetri salvo diversa indicazione

# Chiusura a leva 37

Flessibile · A trazione · Tipo con impugnatura a T



## Extra Grande

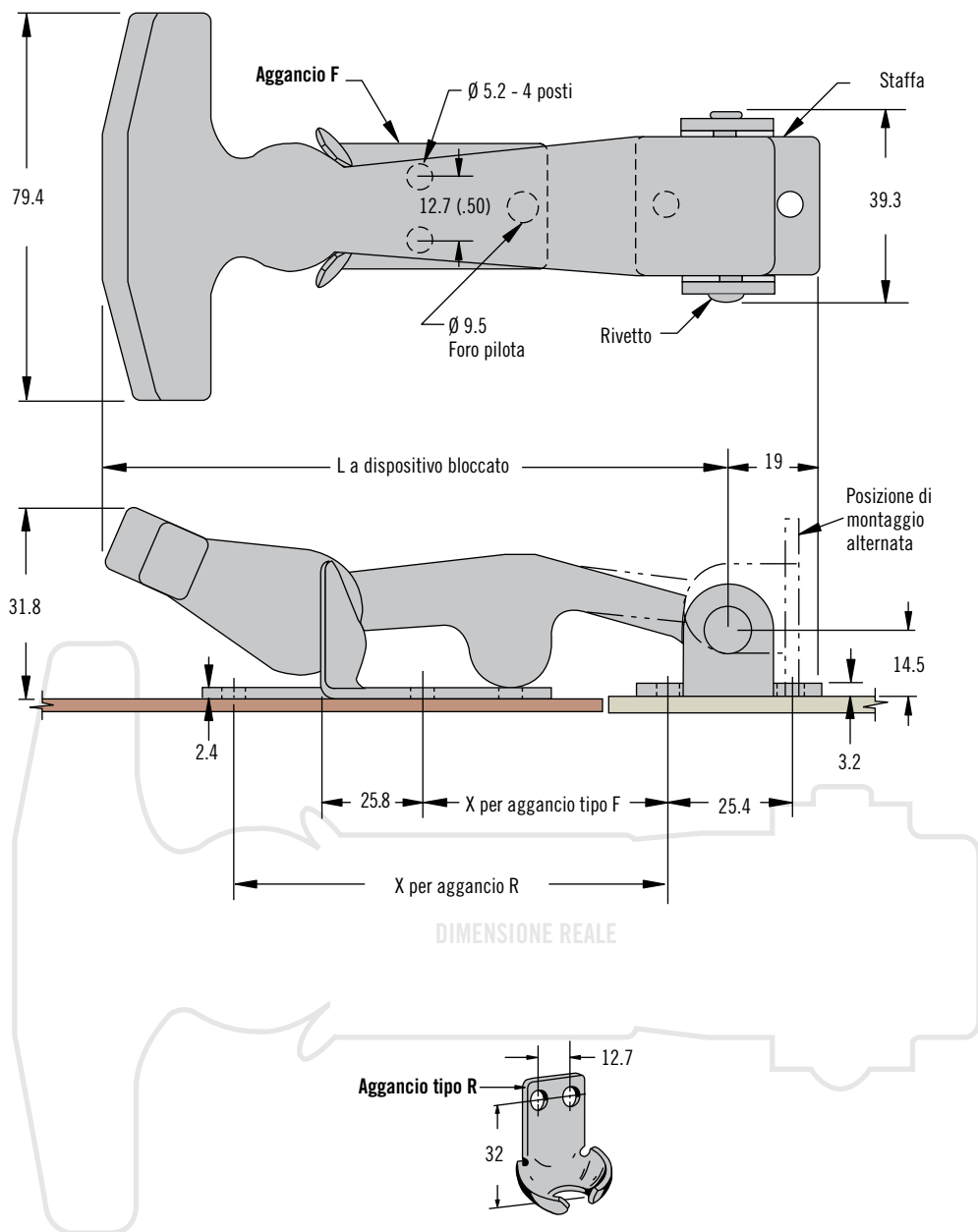

### • Chiusura flessibile monoblocco

#### Materiali e finiture

Gomma EPDM e acciaio inox o acciaio zincato

#### Dati prestazionali

Forza media di bloccaggio: 84 N

Gamma temperatura di esercizio: da -20°C a 95°C

#### Note sull'installazione

Installare il complessivo con quattro rivetti  $\varnothing 5$  o viti M5 (non forniti)

Numero di parte						
Serie	Tipo di aggancio	L	X	La chiusura viene spedita montata		La chiusura viene spedita smontata
				Acciaio	Acciaio inox	Acciaio
100	F	130.2	50.8	37-10-101-10	37-10-101-20	37-10-102-10
	R		90.5	37-20-101-10	37-20-101-20	37-20-102-10
130	F	247.7	165.1	37-10-131-10	37-10-131-20	~
	R		204.8	37-20-131-10	37-20-131-20	~

### Numero di parte

V. tabella

Complessivo completo con aggancio

Altre opzioni disponibili. Per informazioni complete relative a opzioni disponibili, numeri di parte, istruzioni per l'installazione e specifiche dei prodotti, visitare



[www.southco.com/37](http://www.southco.com/37)