

# MANIGLIE E POMELLI

## Pomelli

Pagine 510-515

I pomelli con design a filo offrono una presa ergonomica senza creare sporgenze sulla superficie di porte, cassetti o pannelli.

- ⇒ I modelli a scomparsa ruotano verso l'esterno per garantire una presa completamente accessibile.
- ⇒ Tutti i modelli si installano facilmente in un unico foro di montaggio



MP



67



67

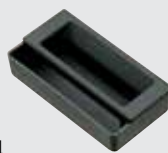

P1

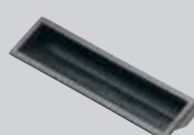

P2

Le maniglie **SOUTHCO®** si installano facilmente e rapidamente assicurando punti di presa comodi ed ergonomici per aprire porte o cassette e rimuovere pannelli.

- Disponibili in una varietà di modelli e gradi di robustezza
- Una varietà di lunghezze standard per assicurare una presa comoda in base alla dimensione della porta, del cassetto o del rack

## Maniglie

Pagine 516-520





## Pomello a filo P2

Basso profilo · A sollevamento o trazione · Foro di montaggio singolo

- Semplice installazione a scatto
- 2 misure

### Materiali e finiture

Plastica ABS, nera

### Dati prestazionali

Carico statico max:

Sollevamento/ trazione: 1300 N

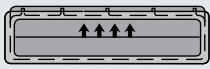

A spinta / scorrimento: 450 N



Classe di infiammabilità:

UL94-HB o UL94-V0

Gamma temperatura di esercizio:

da -50°C a 60°C

### Note

I dati prestazionali si basano sull'installazione in una porta di acciaio di 1,2. I carichi max. sono limitati dal grado di robustezza della porta.

Piccola

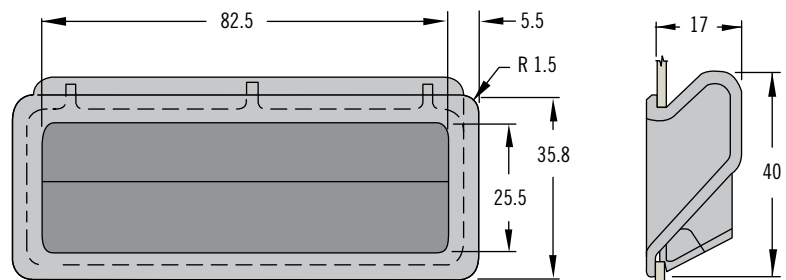

Spessore porta (V. tabella) → → → 1.8

Grande

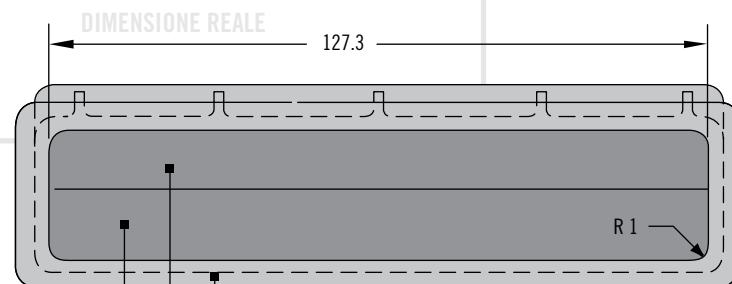

Finitura opaca testurizzata

DIMENSIONE REALE

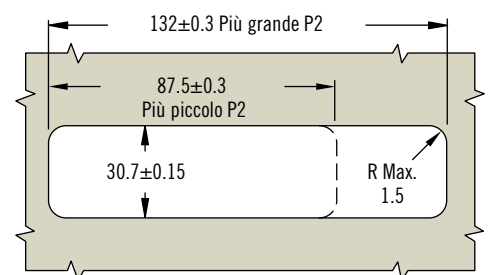
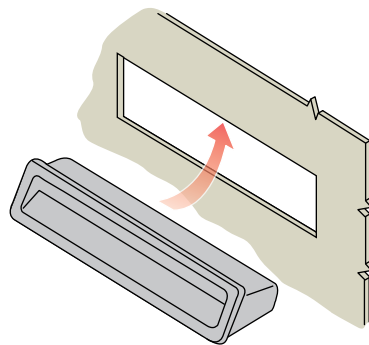

### Numero di parte

V. tabella

Gamma spessore porta		Numero di parte			
		Piccola		Grande	
Min.	Max.	UL94-HB	UL94-V0	UL94-HB	UL94-V0
1.0	1.4	P2-41	P2-41-1	P2-51	P2-51-1
1.4	1.8	P2-42	P2-42-1	P2-52	P2-52-1
1.8	2.1	P2-43	P2-43-1	P2-53	P2-53-1
2.1	2.5	P2-44	P2-44-1	P2-54	P2-54-1

Altre opzioni disponibili. Per informazioni complete relative a opzioni disponibili, numeri di parte, istruzioni per l'installazione e specifiche dei prodotti, visitare



[www.southco.com/P2](http://www.southco.com/P2)

Le dimensioni sono espresse in millimetri salvo diversa indicazione

# P2 Impugnatura a filo - Con serratura

Basso profilo · A sollevamento o trazione · Foro di montaggio singolo



In fig. Tipo B (senso orario)

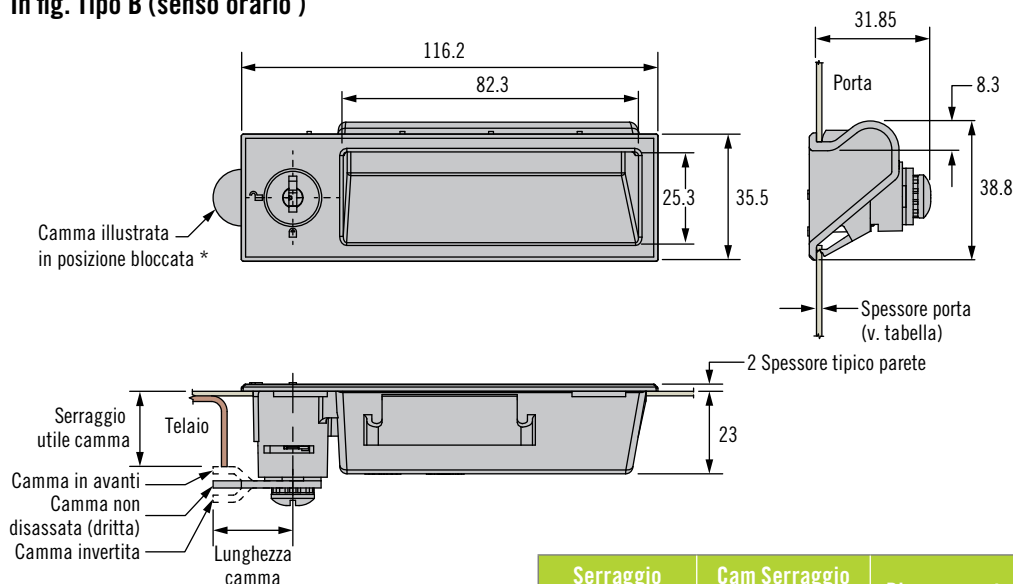

\* Camma da ordinarsi separatamente  
Per i numeri di parte e le opzioni di camma disponibili  
consultare pagina 167 del nostro catalogo o visitare  
[www.southco.com](http://www.southco.com)

Serraggio utile camma in avanti	Cam Serraggio utile camma invertita	Disassamento camma
25	25	Non disassata
21.8	28.2	3.2
18.6	31.4	6.4
15.5	34.5	9.5

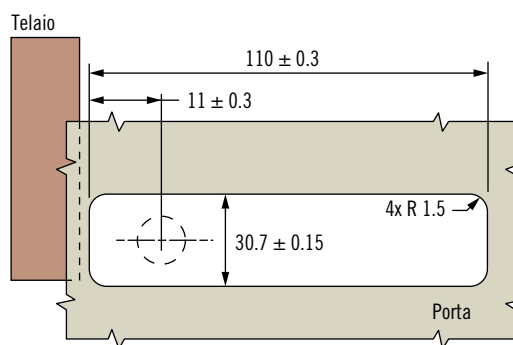
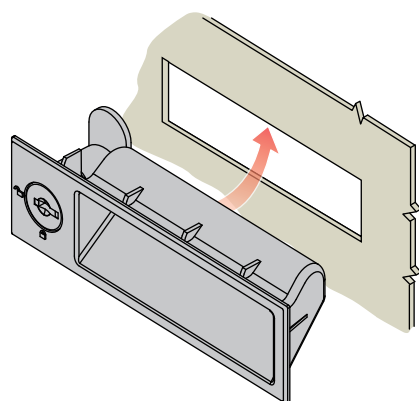

- Installazione a scatto
- Con serratura
- Cilindri forniti o venduti separatamente
- Camma venduta separatamente

## Materiali e finiture

Pomello: plastica ABS, nera

Componenti del cilindro: lega di zinco con rivestimento a polvere.  
Ottone. Acciaio zincato. Buna-N

Grado di infiammabilità  
UL94-HB o UL94-V0

## Note

“Per pomelli senza serratura, cilindro venduto separatamente, v. pagina 158. “Camma venduta separatamente. V. il nostro catalogo, pagina 167

## Selezione del numero di parte

(\* Camma da ordinarsi separatamente)

### D Gamma spessore porta

- 1.0 - 1.4
- 1.4 - 1.8
- 1.8 - 2.1
- 2.1 - 2.5

### M Materiale

- 1 UL94-V0 PC/ABS
- 2 UL94-HB ABS

P2 - 4 D M - R L

### R Rotazione

- 1 Tipo A (senso orario)
- 2 Tipo B (senso antiorario)

### L Modello con serratura

- 2 Modello con serratura e chiave uguale CH751 (due chiavi piatte fornite)
- 9 Modello senza serratura (V. pagina 183 del nostro catalogo o visitare [www.southco.com](http://www.southco.com))



## Pomello a filo P1

Basso profilo · A sollevamento o trazione · Foro di montaggio singolo

- Installazione semplice
- Tasca profonda

### Materiali e finiture

Impugnatura e scodellino: plastica

ABS, nera

Viti: acciaio, zincato

### Dati prestazionali

Carico statico max

Sollevamento/ trazione: 1300 N



A spinta / scorrimento: 450 N



Classe di infiammabilità:

UL94-HB o UL94-V0

Gamma temperatura di esercizio:

da -50°C a 60°C

### Note sull'installazione

Viti di montaggio fornite.

Lo spessore della porta inferiore al minimo per ciascuna gamma consente un certo movimento del pomello.

La coppia max. per le viti di montaggio è 0,5 N·m.

### Numero di parte

V. tabella

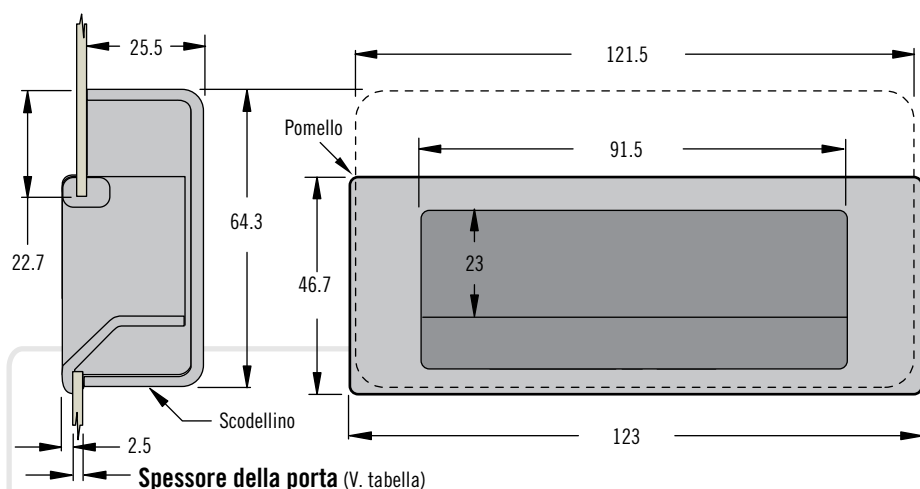

### DIMENSIONE REALE

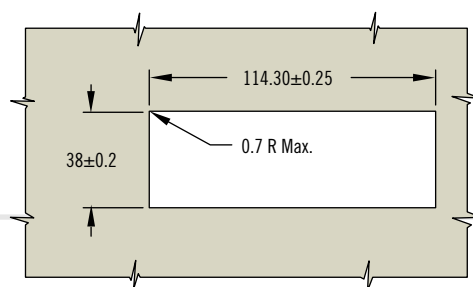

Due viti autofilettanti N° 6 BT (fornite)

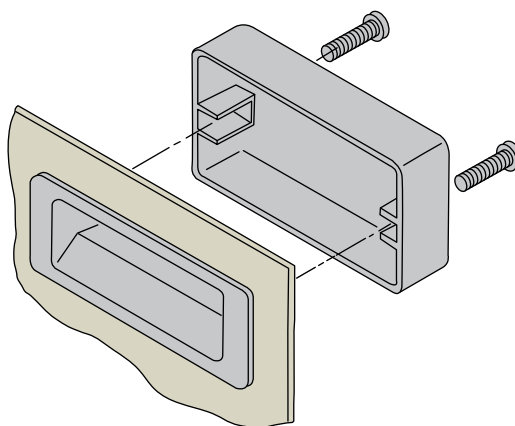

Gamma spessore porta		Numero di parte	
Min.	Max.	UL94-HB	UL94-V0
1.0	1.8	P1-30-101-11	P1-31
1.8	3.3	P1-30-103-11	P1-33
3.3	4.8	P1-30-105-11	P1-35
4.8	6.3	P1-30-107-11	P1-37

Altre opzioni disponibili. Per informazioni complete relative a opzioni disponibili, numeri di parte, istruzioni per l'installazione e specifiche dei prodotti, visitare



[www.southco.com/P1](http://www.southco.com/P1)

Le dimensioni sono espresse in millimetri salvo diversa indicazione

# Pomello Point MP

## Montaggio in superficie



513

### Pomello

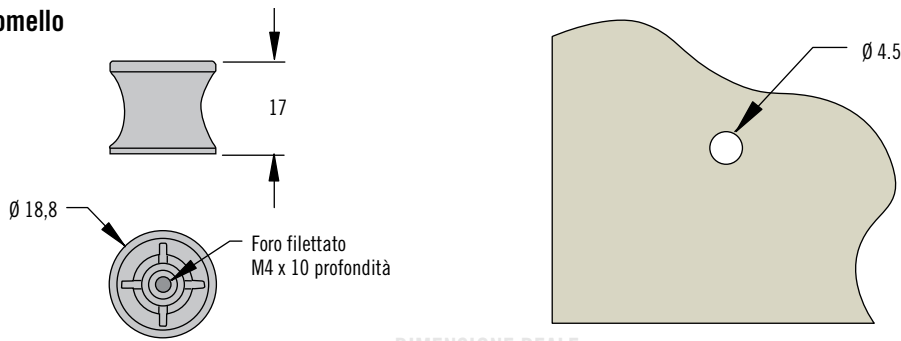

DIMENSIONE REALE

Spessore della porta



Flangia ovale

Flangia quadrata

Flangia tonda

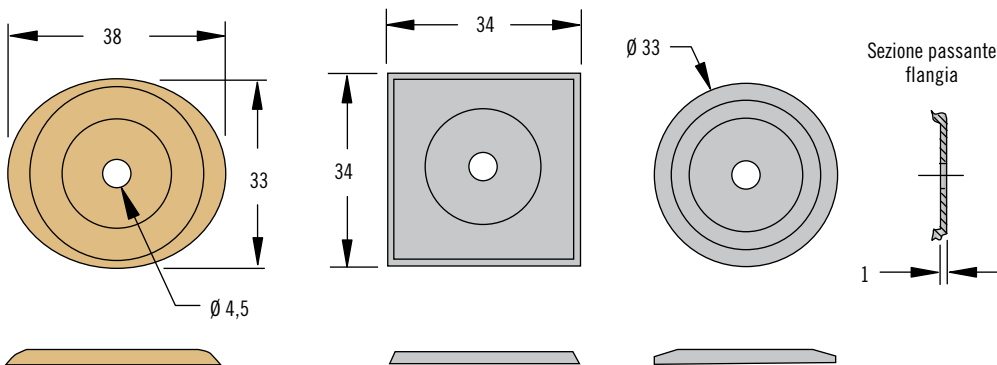

### S Stile

- 00 Imperiale 8 - 32 foro di montaggio
- 40 Metrico M4 foro di montaggio

Numero di parte pomello

MP - 06 - 1 **S** - **F**

### F Finitura

- 10 Cromo, lucido
- 20 Cromo, satinato
- 30 Nichel, spazzolato
- 40 Ottone lucidato a specchio
- 50 Rivestimento a polvere, nera

- Design elegante
- Scelta di finiture e forme di flangia

### Materiali e finiture

Lega di zinco, placcato o con rivestimento a polvere

### Note sull'installazione

Viti non fornite.

Calcolare la lunghezza delle viti usando la formula seguente:

Spessore porta + 6

Coppia serraggio max. sulle viti di montaggio: 1,7 N·m

Lo stile corredera la chiusura a spinta MP a pagina 228

### Selezione del numero di parte

Scegliere il pomello separatamente

### Selezione del numero di parte

Scegliere la flangia separatamente

### S Stile

- 10 Flangia ovale
- 20 Flangia quadrata
- 30 Flangia tonda

Numero di parte flangia

MP - 06 - 1 **S** - **F**

### F Finitura

- 10 Cromo, lucido
- 20 Cromo, satinato
- 30 Nichel, spazzolato
- 40 Ottone lucidato a specchio
- 50 Rivestimento a polvere, nera



# Pomello a scomparsa 67

## Montaggio in superficie

- Montaggio a filo
- Sede a incasso

### Materiali e finiture

Serie 10: plastica, nera.

Serie 20 e 40:

Maniglia: alluminio anodizzato, trasparente

Sede e bussola: plastica, nera.

Viti: acciaio inox, passivato

### Dati prestazionali

Carico statico max:

Serie 10: 620 N

Serie 20: 440 N

Serie 40: 580 N

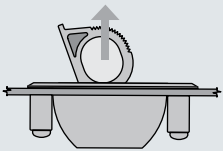

Classe di infiammabilità:

Sede e bussola: UL94-HB

Maniglia (solo Serie 10): UL94-V2

Gamma temperatura di esercizio:

Serie 10: da -20°C a 65°C

Serie 20 e 40: da -20°C a 80°C

### Note sull'installazione

Vite autofilettante fornita per porte di spessore max. 6,4

Per porte di spessore superiore, calcolare la lunghezza della vite usando la formula seguente:

Spessore porta +10

### Note

Coppia di serraggio max. delle vite di montaggio: tutte le versioni eccetto la Serie 10 in metallo: 0,5 N·m

Serie 10 versione in metallo:

2,0 N·m

### Serie 10 – Plastica

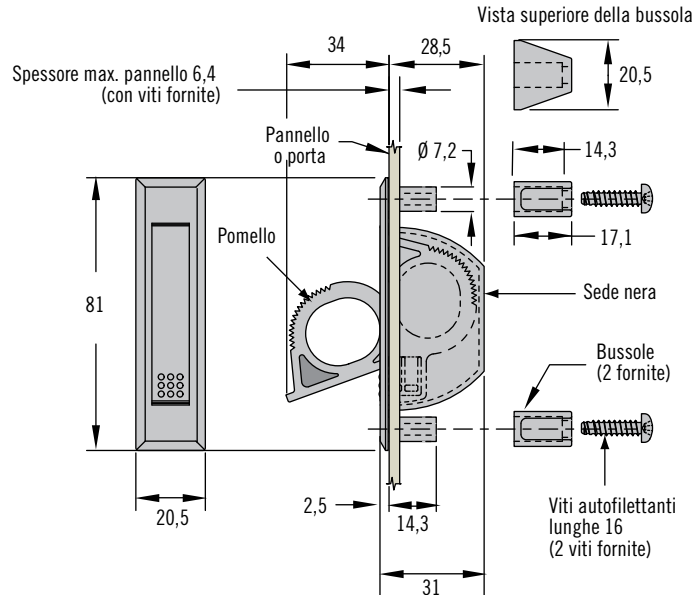

DIMENSIONE  
REALE  
Serie 10

### Serie 10 - Metallo

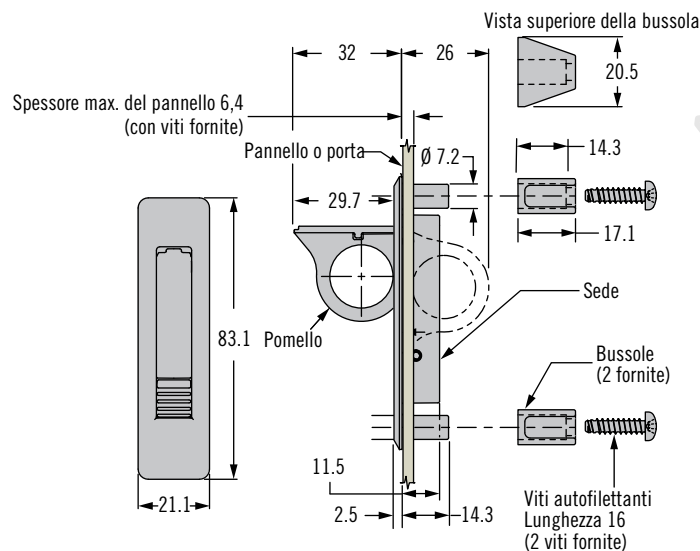

DIMENSIONE  
REALE  
Serie 10

Altre opzioni disponibili. Per informazioni complete relative a opzioni disponibili, numeri di parte, istruzioni per l'installazione e specifiche dei prodotti, visitare



[www.southco.com/67](http://www.southco.com/67)

Le dimensioni sono espresse in millimetri salvo diversa indicazione

**southco**  
CONNECT · CREATE · INNOVATE

## Serie 20

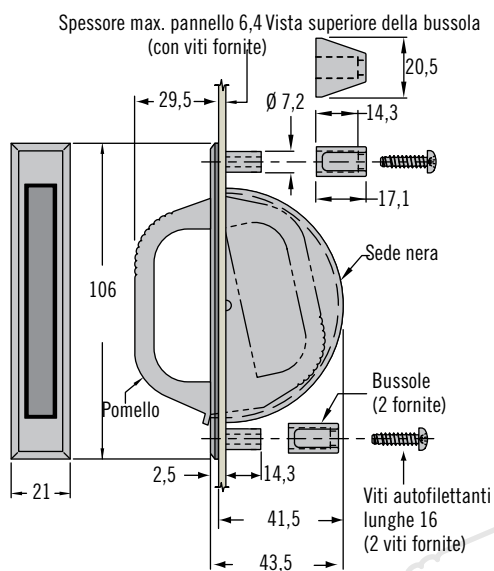

## Serie 40

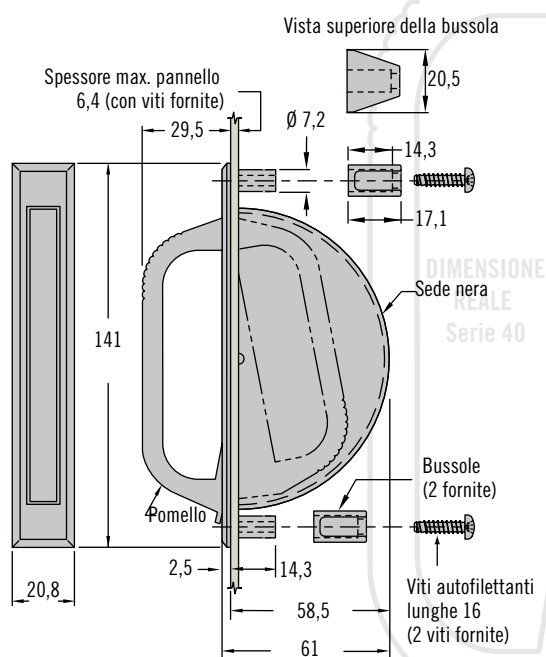
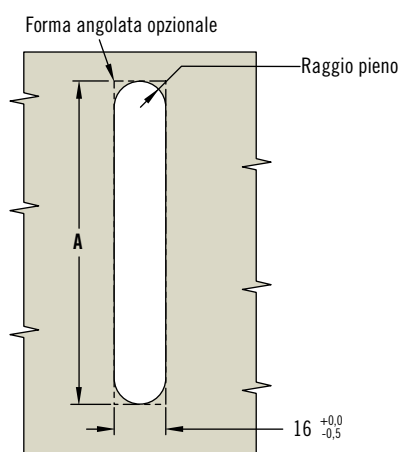

Serie	Numero di parte		Installazione
	Maniglia argentata	Maniglia nera	A
10 Plastica	~	67-10	76 <sup>+0.4</sup> / <sub>-0.00</sub>
10 Metallo	~	67-12	77.5 <sup>+0.4</sup> / <sub>-0.00</sub>
20	67-27	67-25	102 <sup>+0.4</sup> / <sub>-0.00</sub>
40	67-47	67-45	136 <sup>+0.4</sup> / <sub>-0.00</sub>

## Numero di parte

V. tabella

Altre opzioni disponibili. Per informazioni complete relative a opzioni disponibili, numeri di parte, istruzioni per l'installazione e specifiche dei prodotti, visitare

[www.southco.com/67](http://www.southco.com/67)





# Maniglia Esterna B8

## Grande · Montaggio in superficie

- Installazione a scomparsa anteriore o posteriore
- Presa comoda ed ergonomica
- Soluzione robusta e leggera

### Materiali e finiture

Maniglia: plastica ABS, nera  
Viti: acciaio, zincato

### Dati prestazionali

Carico statico max: 775 N

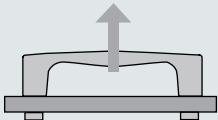

Classe di infiammabilità: UL94-HB  
Gamma temperatura di esercizio:  
da -40°C a 60°C

### Note sull'installazione

Coppia serraggio max. delle viti:  
Solo per l'installazione a scomparsa  
posteriore 4,0 N·m

### Note

Confezionato sfuso

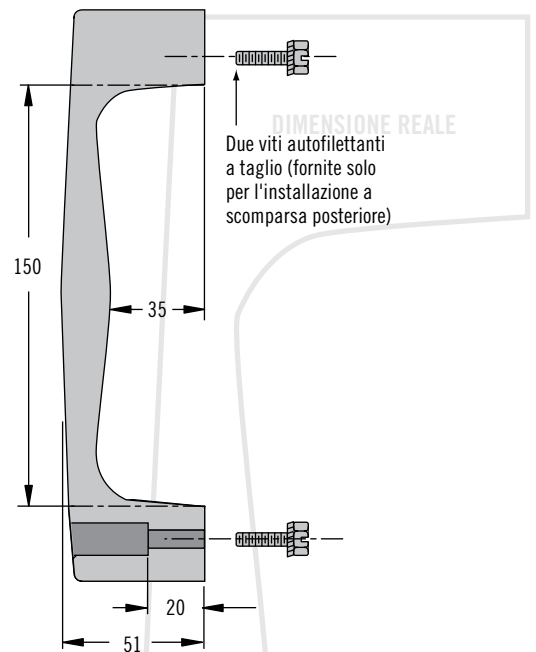
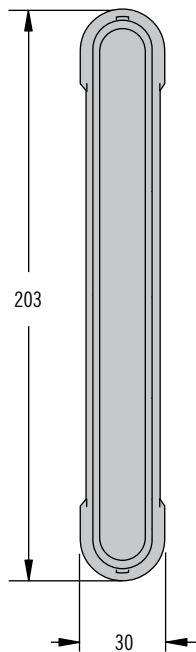

### Numero di parte

Installazione a scomparsa posteriore	Installazione a scomparsa anteriore
B8-66-3	B8-63-3

### Installazione a scomparsa posteriore

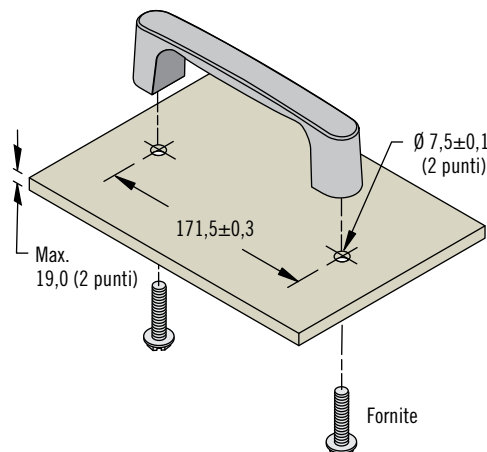

### Installazione a scomparsa anteriore

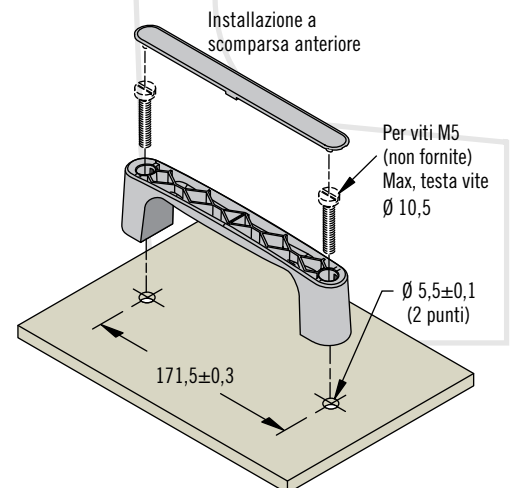

Altre opzioni disponibili. Per informazioni complete relative a opzioni disponibili, numeri di parte, istruzioni per l'installazione e specifiche dei prodotti, visitare



[www.southco.com/B8](http://www.southco.com/B8)

Le dimensioni sono espresse in millimetri salvo diversa indicazione

# Maniglia Esterna B8

## Piccola · Montaggio in superficie

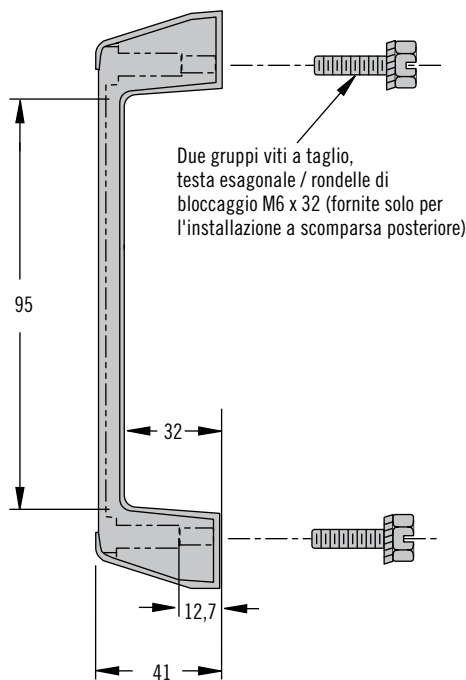
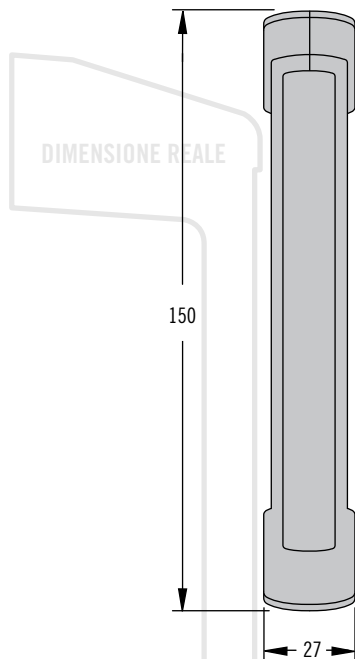

- **Installazione a scomparsa anteriore o posteriore**
- **Leggera**

### Materiali e finiture

Maniglia: plastica ABS, nera  
Viti: acciaio, zincato

### Dati prestazionali

Carico statico max: 550 N

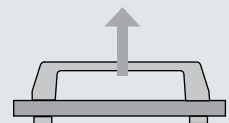

Classe di infiammabilità: UL94-HB

Gamma temperatura di esercizio: da -50°C a 60°C

### Note sull'installazione

Installazione a scomparsa posteriore:  
gruppo vite M6 x 32 fornito.

Coppia serraggio max. delle viti:  
4,0 N·m

Per una gamma di spessori di porta superiori a 16, calcolare la lunghezza della vite usando la formula seguente:

Spessore porta + 16

### Note

Confezionato sfuso

### Numero di parte

Installazione a scomparsa posteriore	Installazione a scomparsa anteriore
B8-45-3	B8-43-3

### Installazione a scomparsa posteriore

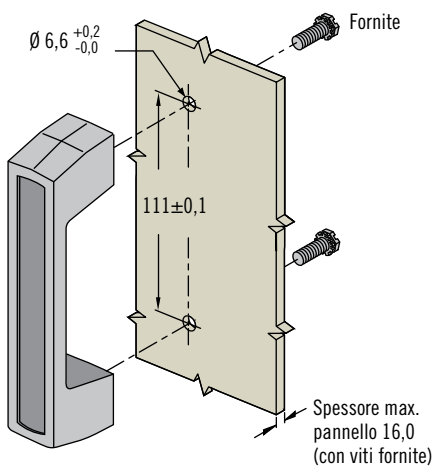

### Installazione a scomparsa anteriore

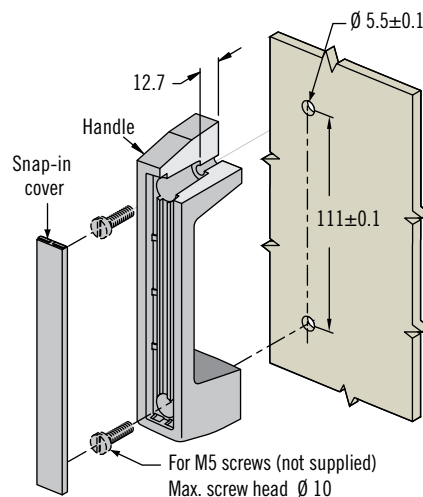



# Maniglia Esterna P8

## Montaggio in superficie

- Disponibile in due modelli e due colori
- Installazione a scomparsa
- Quattro lunghezze standard

### Materiali e finiture

Alluminio anodizzato, trasparente o nero

### Dati prestazionali

Carico di funzionamento max:  
1500 N

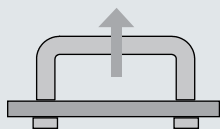

### Note sull'installazione

Viti non fornite.

Calcolare la lunghezza delle viti usando la formula seguente:

Spessore porta +5

Coppia serraggio max. sulle viti di montaggio: 1,7 N·m

### Selezione del numero di parte

I prodotti M4 hanno un foro svasato piatto

I prodotti 8-32 hanno un foro svasato a V

### Numero di parte

Maniglia a profilo ovale fornita solo con filettatura con profondità di 10-32.

Altre opzioni disponibili. Per informazioni complete relative a opzioni disponibili, numeri di parte, istruzioni per l'installazione e specifiche dei prodotti, visitare



[www.southco.com/P8](http://www.southco.com/P8)

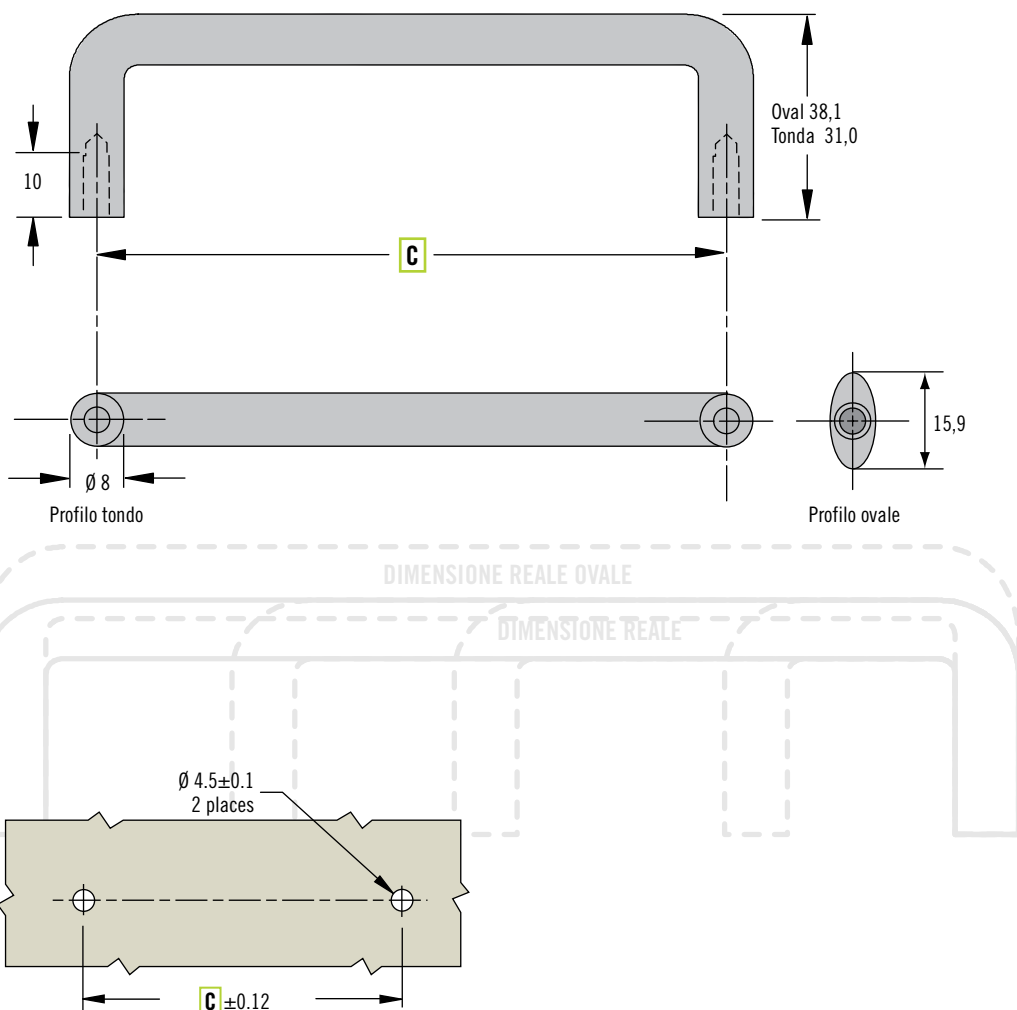

### Profilo tondo

**P8 - C - 31 - T - 1 F - P**

- C** Centri  
**030** 30 mm interasse fori  
**064** 64 mm interasse fori  
**096** 96 mm interasse fori  
**128** 128 mm interasse fori

- T** Foro di montaggio filettato  
**08** Imperiale 8-32  
**M4** Metrico M4 x 0,7

- P** Opzione di confezionamento  
 Omettere per il confezionamento individuale (1 per busta)  
**3** Confezionamento a strati  
 contattare Southco

- F** Finitura  
**1** Trasparente anodizzato  
**5** Nero anodizzato Finitura

### Profilo ovale

Finitura	Numero di parte		C
	Confezionate sfuse	Confezionate individualmente (1 per busta)	
Trasparente anodizzato	P8-128-38-10V-11-3	P8-128-38-10V-11	128
Nero anodizzato	P8-128-38-10V-15-3	P8-128-38-10V-15	

Le dimensioni sono espresse in millimetri salvo diversa indicazione

# Maniglia Esterna P9

## Pieghevole · Montaggio in superficie



519

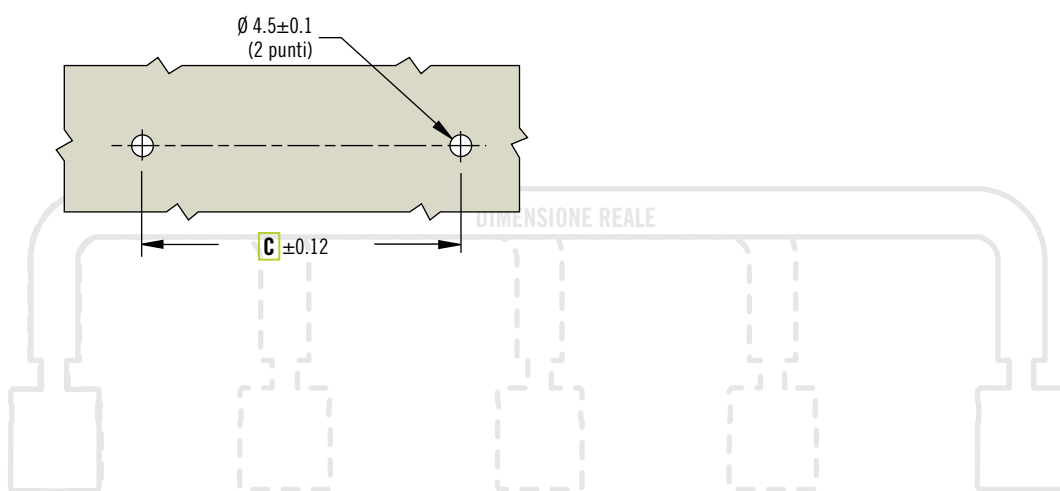
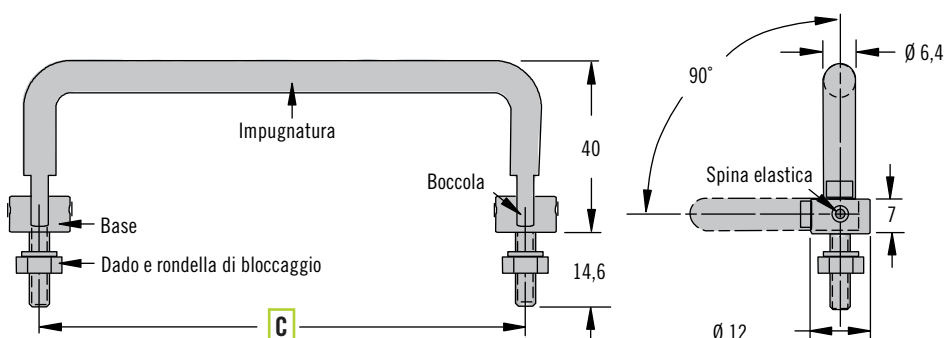
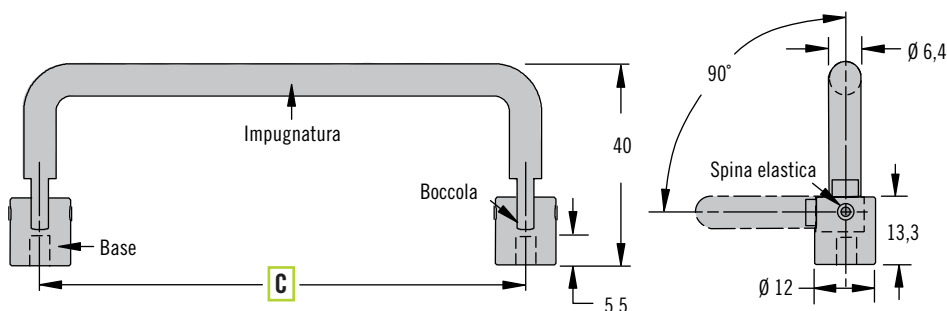

**P9 - C - 40 - T B - 1 F - P**

**C** Centri  
**040** 40 mm interasse fori  
**064** 64 mm interasse fori  
**096** 96 mm interasse fori  
**128** 128 mm interasse fori

**T** Filettatura  
**08** Imperiale 8-32  
**M4** Metrico M4 x 0,7

**B** Tipo di base  
**N** Filettatura interna  
**X** Filettatura esterna

**P** Opzione di confezionamento  
 Omettere per il confezionamento individuale (1 per busta)  
**3** Confezionamento a strati contattare Southco

**F** Finitura  
**1** Trasparente anodizzato  
**5** Nero anodizzato

- Modello pieghevole a basso profilo
- Installazione a scomparsa
- Funzione antivibrazioni

### Materiali e finiture

Maniglia e base:  
 alluminio anodizzato, trasparente o nero

Spina elastica, dadi di montaggio e rondelle di bloccaggio:  
 acciaio inox, passivato  
 Bussola: nailon

### Dati prestazionali

Carico statico max:  
 Modello con filettatura interna  
 600 N  
 Modello con filettatura esterna  
 400 N

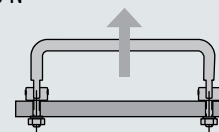

### Note sull'installazione

Filettatura interna:

Viti non fornite.  
 Calcolare la lunghezza delle viti usando la formula seguente:  
 Spessore porta + 5

Coppia serraggio max. sulle viti di montaggio: 1,7 N·m

Filettatura esterna:

Spessore max. porta 8,4  
 Dadi di montaggio forniti.  
 Coppia serraggio max. dei dadi:  
 11,5 N·m

### Selezione del numero di parte

I prodotti M4 hanno un foro svasato piatto

I prodotti 8-32 hanno un foro svasato a V

Altre opzioni disponibili. Per informazioni complete relative a opzioni disponibili, numeri di parte, istruzioni per l'installazione e specifiche dei prodotti, visitare



[www.southco.com/P9](http://www.southco.com/P9)



# Maniglia B4

## Montaggio in superficie

- **Installazione semplice e scomparsa**
- **Leggera**

### Materiali e finiture

Alluminio anodizzato, naturale o nero

### Dati prestazionali

Carico statico max: 5560 N

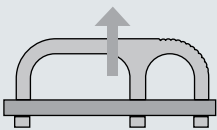

### Note sull'installazione

Viti non fornite.

Calcolare la lunghezza delle viti usando la formula seguente:  
Spessore della porta + 9,5. Se del caso, la vite centrale può essere eliminata (solo per le misure Media, Grande ed Extra)

Coppia serraggio max. raccomandata per le viti di montaggio: 2.3 N·m (Viti non fornite.)

### Piccola

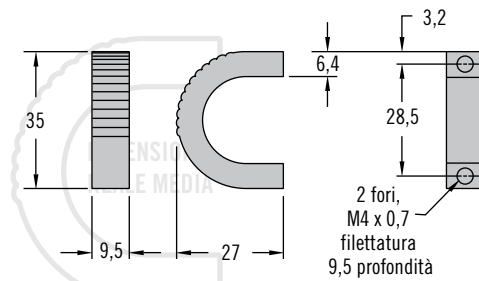

### Medio

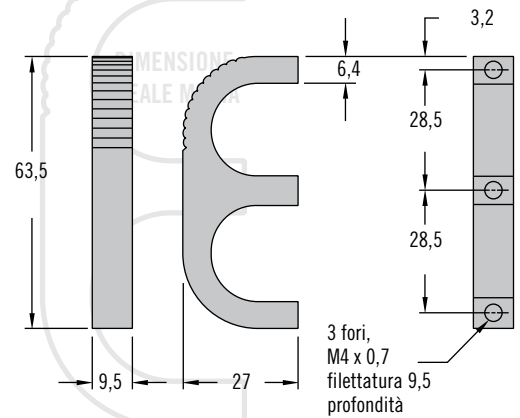

### Grande

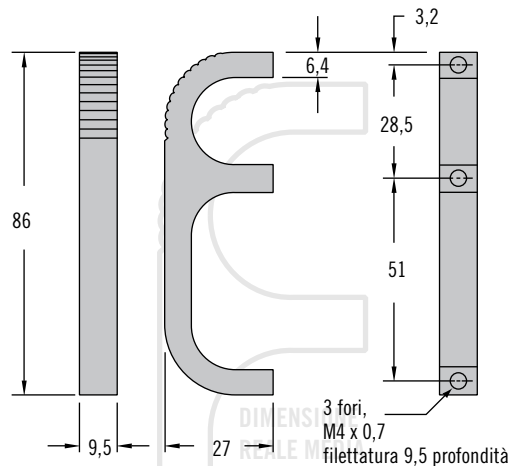

### Extra Large

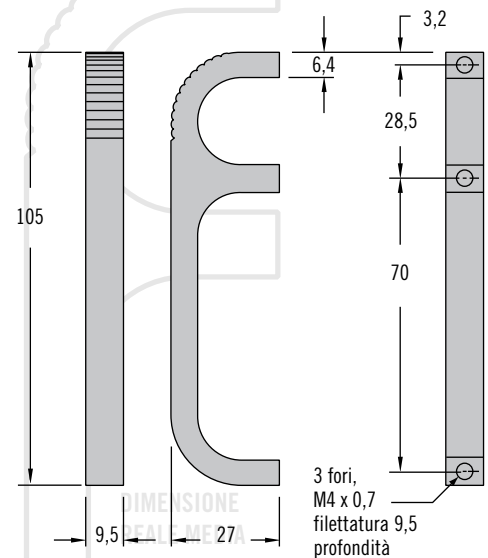

### Selezione del numero di parte

**B4 - T - S 0 3 - 1 F - P**

**T** Foro di montaggio filettato

10 Imperiale 8-32

50 Metrico M4 x 0,7

**S** Dimensione

1 Piccola

2 Media

3 Grande

4 Extra large

**P** Opzione di confezionamento

Omettere per il confezionamento individuale  
3 Confezionamento a strati

**F** Finitura

1 Trasparente anodizzato

5 Nero anodizzato

Altre opzioni disponibili. Per informazioni complete relative a opzioni disponibili, numeri di parte, istruzioni per l'installazione e specifiche dei prodotti, visitare



Le dimensioni sono espresse in millimetri salvo diversa indicazione